

Kotba li Qrajna.

## Il-Hajja tan-nies ta' dari

Guido Lanfranco  
*Hajjitna fl-Imghodd*  
Wise Owl, 2004.



Kien ilu jinħass in-nuqqa ta' ktieb bħal dan, ktieb li jservi ta' referenza, kemm għall-kbar u wisq aktar għaž-żgħar u għall-generazzjonijiet futuri.

Fil-qoxra tal-ktieb naraw tpingijiet bil-kulur ta' l-awtur stess, u hi hasra li dawn it-tpingijiet ma nsibuhomx fil-ktieb innifsu bħala referenza.

Nghiduha bla tlaqliq li fost tant kotba dwar il-folklor u l-hajja soċjali tal-Maltin, dan hu ktieb li ta' min ikollu fil-kollezzjoni tiegħu. Hu ktieb li fetaħ tiegħa ta' interess ġenerali fuq l-imghoddi ta' ġensna u għandu jkun ta' popolarita' kbira. Fih naraw kif tabilhaqq inbena, issawwar, żviluppa u trawwem in-nazzjon tagħna biex sar kif nafuh illum. Tabilhaqq l-awtur jagħmel ġieħ lill-Għaqda Maltija tal-Folklor.

Il-ktieb ġie ppubblikat mill-Wise Owl.

Għall-bidu ta' Diċembru, 2004 ġie ppubblikat dan il-ktieb dwar il-folklor Malti. Huwa pubblikazzjoni oħra ta' Guido Lanfranco, mżewġa b'ħafna stampi u tpingijiet ta' l-awtur stess dwar il-hajja folkloristika tal-poplu Malti u Għawdx. Guido Lanfranco huwa magħruf sewwa bħala studjuż tal-hajja folkloristika ta' dawn il-gżejjer. Illum Guido Lanfranco hu President Onorarju ta' l-Għaqda Maltija tal-Folklor, u kien President ta' l-Għaqda u editur ta' *l-Imnara* għal bosta snin.

Il-ktieb *Hajjitna fl-Imghoddi* hu tabilhaqq interessanti, u fih insibu fil-qosor deskrizzjonijiet ta' tagħlim dwar il-hajja folkloristika u soċjali ta' missirijietna. Dan il-ktieb, barra li kien ta' hteġa kbira, hu ta' tagħlim mill-aktar siewi għall-generazzjoni ta' żminijietna u għaž-żgħażaġh li tilgħin, sabiex ikunu jafu bil-passat ta' ġensna u l-hajja folkloristika ta' l-imghoddi. Fih insibu kważi kull aspett tal-hajja Maltija, matul is-sena kollha fil-kalendarju tal-hajja folkloristika. Il-ktieb hu mqassam tajjeb f'kapitli fuq il-perjodi ta' matul il-hajja, u fih tagħrif dwar namur, għerusija, żwieġ, mard, duwa, twelid, ilbies, u mewt. Fih insibu wkoll tagħrif dwar tradizzjonijiet

tal-hajja reliġjuża, festi, fratellanzi, superstizzjonijiet, divertiment, loġħob, hajja tal-familja, kċina, ikel, id-dar, trasport, u ħidma ta' kuljum.

A. D.

## GĦANJA FOLKLORISTIKA

Kultant niltaqgħu ma' xi kwartina ta' xi għanja Maltija li tkun kważi intnesiet u allura jkun ta' min jipubblikaha. Hawn se ngħibu kwartina li dehret f'artiklu tal-Kavallier Paul Saliba dwar il-Kavallier, l-Eċċellenza Dr. Jimmy Farrugia M.D. fl-intervista li kien għamillu għall-bijografija tiegħu fl-*Lehen is-Sewwa* ta' l-ewwel ta' Jannar 2005. Din l-istrofa għandha mill-inqas 70 sena, u meta Dr. Farrugia kien tifel jattendi l-iskola ta' Hal Tarxien kienet għallmithielu l-mama' tiegħu biex shabu ma jibqgħux jgħajruh. Hawn it-tabib jispjega li meta kien żgħir tant kien samrani li t-fal l-oħra kienu jgħajruh "iswed". Ninnutaw li wkoll dak l-ż-żmien kien hawn daqsxejn ta' diskriminazzjoni.

L-Għanja: **L-abjad biċċa karta  
li tintrema wara s-sur.  
L-iswed ċikkulata  
fuq il-mejda tas-sinjur.**

B'din l-għanja ma' baqgħux jgħajruh "l-iswed" l'żjed.

Angelo Dougall

## Errata Corrige

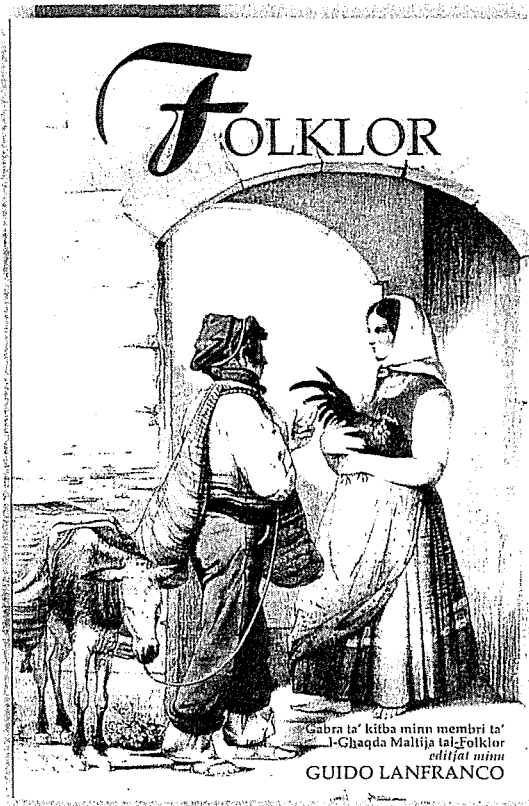

Kif jafu hafna minn dawk li jhobbu l-Folklor dan l-aħħar ġie ppublikat ktieb fuq dan is-suġġett b'kopertina attraenti mehuda mis-serje ta' *genre paintings* tal-avukat artist Malti, Dott. Michele Bellanti (1808-1883).

Fost il-ġabra ta' kitbiet interessanti u informativi li jinsabu f'dan il-ktieb hemm waħda tiegħi, f'paġna 159, li tittratta fuq l-ilbies tal-viżtu ta' bejn l-aħħar tas-seklu dsatax u l-bidu tas-seklu għoxrin.

Billi ntbaħt li f'din il-kitba hemm xi ineżattezzi ħsibt u rajt li jkun aħjar li nagħmel il-korrezzjonijiet meħtieġa biex il-qarrejja ikollhom stampa aktar ċara ta' dak li ridt ngħid.

Fl-ewwel paragrafu nsibu dan li ġej: "... in-nisa ta' klassi għolja kienu jużaw kappell aktarx bla faldi, forma ta' towk (*toque*) li minnu, fuq wara, kien jinżel velu tal-gorġett iswed imberfel bil-krip (*crepe*) fin li kien jaasal sa quddiem." Iżda l-aħħar biċċa ta' din is-sentenza trid tinqara hekk: "... li kien jaasal sa qaddhom", u mhux "sa quddiem".

Imbagħad f'paġna 160, fit-tieni paragrafu, naqraw: "... Iżda l-għonja kienu jilbsu ornamenti bħal imsielet, labar, ġirakoli u pendenti tal-ġet (*jade*) iswed jew tal-qroll iswed. . ." L-aħħar parti ta' din is-sentenza li kkwotajt trid tinqara hekk: "... tal-ġet (*jet*) jew tal-qroll iswed", u wara "qroll iswed" irid jizdied il-kliem li thalla barra: " li hu

ħafna iżjed rari u prezzjuż mill-qroll ikkulurit."

Għall-informazzjoni tal-qarrejja hemm differenza kbira bejn *jet* u *jade*. Il-*jet* hija ħaġra ta' kulur iswed sabiħ li tiġi llustrata u wżata għal ornamenti personali, l-aktar tal-viżtu (*mourning jewellery*). Il-*jet* jinstab f'diversi parti tal-Ewropa u ta' l-Amerika, iżda l-iżjed magħruf huwa dak ta' Whitby, North Yorkshire, l-Ingilterra.

Il-*jade*, li l-isbaħ varjetajiet tiegħu jinstabu fiċ-Ċina, fl-Indja u fi New Zealand, għandu lewn aktarx ħadrani ċar u għaldaqstant ma jistax jiġi użat għall-ornamenti tal-viżtu. Il-*jade* huwa apprezzat ħafna, speċjalment fiċ-Ċina, li minnu jagħmlu statwetti u ornamenti oħra artistici.

Maria R. Pisani

\* \* \* \* \*

Fl-istess ktieb li jissemma hawn fuq, f'paġna 96, hemm artiklu fuq il-vokabularju tas-sengħa ta' l-insiġ. L-artiklu kellu fih disinji ta' xi apparat li jintuża fl-insiġ; disinji maħsuba biex jgħinu lil dak li jkun jifhem aħjar x'qed jinghad. Id-disinji kienu jinkludu l-ismijiet tal-partijiet individwali li minnhom hu magħmul l-apparat li qed nitkellmu fuqu, u speċl ta' sinjali jew vleġeġ biex juru għall-liema parti qed nirreferu. Xi kultant ma ħariġx ċar is-sinjali jew il-vleġeġ liema parti qed jindikaw u xtaqt li nerga' nuri d-disinn tar-**raddiena** li fuqha kienu jagħzlu t-tajjar. Id-disinn jidher fil-paġna li jmiss.

Il-parti ta' quddiem ta' din il-biċċa għodda, jiġifieri dik il-parti li sservi biex tagħzel il-ħajt u tkebbu biex jiġi

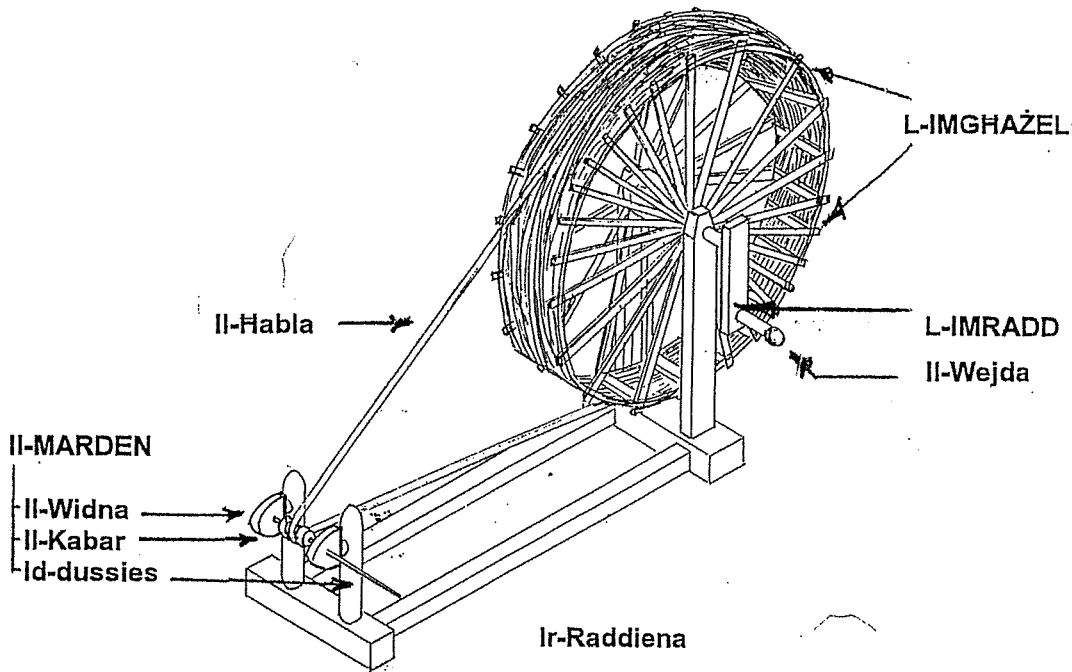

ghamla ta' kobba, tissejjah "il-marden". Il-marden hu magħmul minn dawn il-partijiet: żewġ waqqafiet li jissejju "is-swaba". Kull subgħa jkollu "widna". Fiż-żewġ widnejn tidhol hadida rqiqqa u bil-ponta li tissejjah "dussies". F'nofs id-dussies ikun hemm ċilindru ta' l-injam li jissejjah "kabar".

Din il-parti ta' quddiem tar-raddiena kienet tibqa' wieqfa u ma tiċċaqlaqx li ma kienx għal biċċa qafra irqiqqa li kienet tissejjah "il-habla". Il-habla kienet tgħaqquad il-marden ma' dik ir-rota l-kbira li tidher fid-disinn. Billi r-rota hi ferm ikbar mill-marden, ma kull dawra li ddu hi, il-marden

idur għaxriet ta' drabi u allura x-xogħol jitla' malajr.

Biex tagħzel it-tajjar bir-raddiena trid tuża idejk it-tnejn. B'id waħda taqbad il-wejda u minnha ddawwar l-imradd li bih iddur ir-raddiena (ara d-disinn), u bl-id l-oħra żzomm il-qabda tajjar li tkun se tagħzel. B'subgħajk tisset tarf irqiq mill-kobba tajjar u tqabbad dan it-tarf mad-dussies. Meta ddawwar l-imradd, ir-raddiena ddu u magħha, permezz tal-habla, idur ukoll il-kabar, li permezz tiegħu idur id-dussies. It-tarf li tkun slitt mill-qabda tajjar li jkollok f'idek l-oħra jibda jitkebbeb fuq id-dussies u allura jibda jiġbidlek it-tajjar

minn idek. It-tajjar jibda jinstilet f'hajta rqiqqa li tkompli titkebbeb fuq id-dussies sa kemm issir kobba ħajt kbira mhux ħazin. Biex tkun tista' tkompli taħdem, trid taqla' l-kobba minn fuq il-marden billi tiġbidha l-barra. Biex il-kobba ma "tinsaramlekx", jiġifieri biex ma titħabbillekx, terġa' ddaħħlilha hadida oħra rqiqqa li tkun preċiż bħal dik li hemm fil-marden. Hu għalhekk li dawn iż-żewġ hadidiet it-tnejn jissejjhu "dussies".

Meta tneħhi l-kobba ħajt minn fuq id-dussies ikollok il-marden vojta u tista' terġa' tibda tagħzel kobba ħajt oħra. Biex tifhem dan kollu trid tifli sew id-disinn.

**Ġużi Gatt**

