

"L-Imnara" hu perjodiku li johroġ darba fis-sena mill-Ghaqda Maltija tal-Folklor. Jitqassam b'xejn lill-membri ta' l-Ghaqda u ma jinstabx għall-bejgħ. Il-hlas tas-shubija fl-Ghaqda (li jista' jiġi rivedut) hu ta' 5 Ewro fis-sena għall-membri f'Malta, 7 Ewro fis-sena għall-membri fl-Ewropa, u 10 Ewro fis-sena għall-membri fl-Awstralja. Jithallsu wkoll 3 Ewro ohra bhala reġistrazzjoni darba biss.

Min irid jissieheb fl-Ghaqda Maltija tal-Folklor u jirċievi "L-Imnara" taht il-kundizzjonijiet msermija, għandu jibgħat il-hlas dovut lit-Teżorier: Is-Sur George Glanville, "Spring", Triq Mater Boni Consilii, Il-Fgura, FGR 1614.

Il-perjodiku "L-Imnara" ilu johroġ mill-1978. L-artikoli jitrattaw il-folklor lokali u huma riżultat ta' osservazzjonijiet u riċerki oriġinali. Il-kitbiet huma prinċipalment bil-Malti, iżda jistgħu ikunu bi-Ingliż.

Kitbiet oriġinali jistgħu jintbagħtu lill-Editur: Is-Sur Gużi Gatt, 7C "Perry Courts", Triq B'kara, San Giljan STJ 1307.

L-GHAQDA MALTIJA TAL-FOLKLOR:

Il-Kumitat għas-sena 2008:

President Onorarju: Is-Sur Guido Lanfranco.

President: Is-Sur Angelo Dougall; Vici-President: is-Sur Alfred Fenech; Segretarju: Is-Sur Gużi Gatt; Teżorier: Is-Sur George Glanville; Assistent Segretarju: is-Sur Carmelo Pace, Assistent Teżorier: Is-Sur Alfred Borg, Membri: is-Sur Anton Attard; is-Sur Frans Farugia; u Is-Sur John Zammit.

L-Imnara



L-IMNARA

Vol. 9 Numru 1

2008

Harġa Numru 32

IL-WIEHED U TLETIN SENA TA' PUBBLIKAZZJONI

WERREJ

Stramberiji fl-ismijiet tal-Inhawi Maltin: Godfrey Wettinger	2
Aktar Intietef Folkloristiċi mill-Għasri:	Toni Calleja 9
L-Iżbirr u Bertoldu:	George Cilia 12
Miklem marbut mal-Logħba tal-Futbol	Steve Borg 14
Drawwiet fil-Birgu tal-Imghoddi:	Lorenzo Zahra 16
Apprezzament: Ġorġ Mifsud-Chircop:	18
Il-Gorboġ:	Karmenu Pace 19
Il-Port ta' Marsaxlokk u Madwaru:	Alex Camilleri 22
Il-Hobż tal-Malti:	Gużi Gatt 35
Laqmijiet minn Hal Qormi:	Arnold Sciberras 40
In-Nomenklatura tal-Mazzarelli:	Arnold Sciberras 42
Lorenzo Gafa, f'Mewtu...u Wrajha :	Anton Attard 45
San Lawrenz fil-Folklor:	Lorenzo Zahra 46
L-istatut tal-Ghaqda tal-Folklor:	48
Il-lista tal-Membri	49

Bullettin ta' L-Ghaqda Maltija tal-Folklor. Johroġ darba fis-sena. L-opinjoni li jidhru hawn m'humiex neċessarjament dawk ta' l-Ghaqda jew ta' l-Editur, jekk ma jkunux hekk speċifikati.

L-Indirizz tal-Editur: 7C "Perry Courts", Triq B'kara, San Giljan, STJ 1307

STRAMBERIJI FL-ISMJIET TA' L-INĦAWI MALTIN



Kif niddeċiedu fuq it-tifsir ta' l-ismijiet ta' l-inħawi f'Malta u Ghawdex u fuq il-bidu u t-tifsir ta' ismijiet in-nies u l-kunjomijiet u l-laqmijiet tagħhom dejjem qrib iż-żminijiet nofsana.

Godfrey Wettinger

Meta jien hriġt l-istudju tiegħi fuq l-ismijiet ta' l-inħawi f'Malta u Ghawdex, kont naf li qabli kien hemm oħrajn li gharblu dawn il-hwejjeġ u harġu l-istudji tagħhom, u żgur li jien qatt ma kont nazzarda ngħid xejn kieku ma kellix l-iskuża li dak li kont se ngħid ma qalux haddieħor. Hekk insibu lill-Kommandatur Abela jifli 'l fuq minn hames mitt isem ta' inħawi f'Malta, xi whud f'Ghawdex. Agius de Soldanis fela dawk t'Ghawdex, Annibale Preca, li kont nogħxa naqrah meta kelli xi erbatax jew hmistax-il sena, għandu l-mijiet tiegħu, dejjem b'tifsira oriġinali jekk trid iżda imħawwad b'ħafna fantasiji lingwistiċi puniċi, u warajh wara studju iżjed sod kellna lil Napuljun Tagliaferro, Monsinjur Saydon, Erin Serracino Inglott u l-Professor Aquilina li l-aħhar tnejn ilkoll niftakruhom sewwa, u hemm oħrajn. Għalfejn kelli nindahal jien f'għalqa maħruta u maħduma għal mijiet ta' snin?

Dawn kollha kellhom sistema waħda, dik li l-ismijiet ta' l-inħawi jgħbruhom forsi ħallata ballata kull fejn isibuhom, u t-tifsira fil-biċċa l-kbira tagħhom isibuha jew bil-Malti normali jew mid-dizzjunarji, jekk mhux dawk Maltin almenu dawk Għarbin għax maż-żmien kwazi kulhadd reġa' beda jagħraf il-bidu Għarbi tal-ilsien tagħna. Kien hemm ukoll fehma qawwiya li l-bdiewa kellhom id-don li jiftakru dejjem, jew talinqas iktar min-nies ta' l-ibliet, is-sura u l-leħen preċiż ta' l-ismijiet għal mijiet ta' snin. Din kienet forsi b'reazzjoni għall-istmerrija li sikwit ta' l-ibliet kellhom għal dawk ta' l-irħula. Madankollu meta deħrilhom li jaqblilhom xorta azzardaw jibdlu u jbagħbsu xi whud mill-ismijiet bla ma qagħdu attenti għas-sitwazzjonijiet storiko-lingwistiċi u għall-possibilitajiet ta' tibdil lingwistiku. Hekk Millieri hemm min deherlu li hija taħsira ta' 'mille rei', dawk iċ-ċittadini ta' Celano li ntbagħtu għal xi żmien fl-ewwel nofs tas-seklu tlettax fl-eżilju f'Malta u Sqallija. Dan, **Tal-Għażzenin**

għebidha biex giebha *tal assenin*, kelma Griega tal-Atti ta' l-Appostli.

Hawn irrid ngħid ukoll li jien ma rridx min jaħseb li rridha li qatt jew kwazi qatt ma nizbalja. L-anqas ma nistenna li malli noħroġ b'xi idea kulhadd għandu jbaxxi rasu u jaċċettaha. Nistenna li l-idea jgħarbluha sewwa u jekk taqbel ma l-istorja u l-lingwistika jaħsbuha darbejn qabel ma jissuggerixxu xi oħra. Jiena nnifsi nogħxa l-iktar inħaddem il-kliem Ingliżi 'perhaps, probably' u oħrajn bħalhom, tant li xi kultant żgur indejjaq lill-qarrej.¹

Hekk insibu min jgħidlek li l-Imsida ħa ismu mis-sajd li kien isir hemm. Oħrajn jgħidulek li l-isem ġej mill-kelmiet *Omm Sidna*. Hekk ukoll għal *Hal Safi* jgħidulek illi hemmhekk hemm arja safja jew

¹ Għar-referenzi preċiżi l-qarrej huwa mitlub biex ifittixhom fil-ktieb tiegħi *Place-names of the Maltese Islands ca. 1300-1800* (Malta, 1999).

ilma safi, iżda ma jurux hux hekk tassew, u jgħidulek li n-nies taż-Zurrieq għandhom għajnejhom zoroq. Jien ma flejtlihomx għajnejhom, iżda naħseb li hemm nies b'għajnejhom zoroq kullimkien. U Bur Marrad mhux kulhadd jaħseb li tnissel mill-fatt li kien hemm wisq ilma qiegħed u n-nemus li jgħib miegħu l-ilma qiegħed? U San Pawl Milqi kwazi kulhadd jgħidlek li *milqi* hija kelma qadima Għarbijja u torbot ma' l-idea ta' fejn l-Maltin laqgħu lil San Pawl xi elfejn sena ilu. U tibqa' sejjer hekk. Dawn l-ideat huma mxerrda wisq u ma tistax la kemm tneħħihom mill-imħuħ anki jekk m'humieħ imsejsa fuq il-fatti.

Nibda mill-Imsida. Qrib it-triq li tieħdok lejn il-Marfa ftit wara li titla' mir-ramla tal-Mellieħa hemm naħa imsejħa **Ta' Msid**. Hemm żgur m'hemmx sajd ħlief forsi kaċċa għall-għasafar. Fid-dinja Għarbijja ssib l-isem *Sidi Msid*, jgħifieri bniedem imsejjah Msid b'fama fid-dinja misilma li għex ħajja ta' qaddis. U l-vokali 'a' li biha jispiċċa

l-isem Msida tixbah hafna l-istess vokali f'xi wħud mill-kunjomijiet Maltin. L-istess għal **Safi**. Dan kien isem normali ta' bniedem fid-dinja Għarbija. Għalhekk Ħal jew Raħal Safi kien fejn kellu razzett xi ħadd bl-isem qadim personali Safi. Minn naħa l-oħra huwa magħruf li **Bur Marrad** holqoh żewġt aħwa qassisin mill-Mosta skond Annibale Preca li jidher li kien jafhom, li kienu jgħixu xi mitt sena ilu eżatt meta kien jgħix hu, tassew għax kien hemm ilma qiegħed f'dak iż-żmien iżda dawn ma kinux jafu kemm kienet qadima u qawwija id-dokumentazzjoni ta' l-isem **Buarrad**, isem li jmur lura ta' l-inqas sas-seklu tlettax.² U għal San Pawl Milqi għandi nfakkar li l-kelma *milqi* ma tidhirx fid-dokumentazzjoni qabel xi mitejn sena ilu. Qabilha kien hemm il-kelma **Bindiqi**, *Sancti Pauli de li Bindiqi*. Bindiqi stess kienet t'fisser *Veneziano*, il-kunjom jew laqam naħseb jien ta' min kellu f'idejh il-ġuspatronat ta' dik il-knisja.

Dejjem għidt li trid tibda mill-eqdem dokument li tista' ssib avolja tkun ċert li d-data tkun biss dik tad-dokument li ġie quddiem għajnejna u mhux dik ta' meta nħoloq l-isem. Hekk insibu li isem **in-Naxxar** daż-żmien nikt'bu u nliissnuh daqs li kieku jinħass b'exxe mtennija. Din bil-Malti qadim u bil-Għarbi tista' tiffisser bħala wiehed li jisserra l-injam, li diffiċli biex torbtu ma dan ir-rahāl. Madankollu meta wiehed isib u jinnota li l-eqdem sura ta' isem in-Naxxar għandha 'exxe' waħda nsibu li jkollna nergħu nibdew naħsbu mod ieħor. Insibu li jezisti isem maskil personali Għarbi 'Naxar', li kien ifisser 'xandari'.³ Din

² A. Preca, *Malta Cananea* (Malta, 1904), 532.

³ M. Gandhi u O. Husain, *The Complete Book of Muslim and Parsi Names* (New Delhi, 1994), 319, taħt il-kelma Nashr, bit-tifsira 1. spreading. 2. publishing, fragrance; odour; scent; taħt il-kelma Nāshir, 1. one who scatters; 2. exposer; announcer; broadcaster; publisher.

torbot ukoll bla ma tipprova dik li kienet qisha tradizzjoni lokali li min-Naxxar xtered il-kristjaneżmu. L-isem ewlieni u l-eqdem wiehed jidher għalhekk li tassew kien Raħal Naxar. Ma jfissirx li għandna nergħu nikt'bu hekk biex ma nqajmux terremoti jew spluzzjonijiet.

Niflu bl-istess manjiera l-isem **Tal-Ħandaq**. Kulħadd jgħidlek li ħondoq huwa qisu wied xi f'it jew wisq dejjaq u fond. Iżda f'Tal-Ħandaq dan il-wied dejjaq u fond fejn issibu? Fi Sqallija l-kelma *ħandaq* dejjem t'fisser fid-dokumenti ta' Cusa (l-EDITOR tagħhom) bħala 'vallone'.⁴ Fl-Għarbi suppost li l-kelma kienet t'fisser 'foss ta' belt jew fortizza'. L-istorja tgħallimna li meta l-Għarab fis-seklu għaxra ħadu l-gzira ta' Kreta f'idejhom u żammewha għal xi sebghin sena, l-ewwel li għamlu kien li ħaffru il-foss tal-Imdina tagħhom,⁵ u hekk l-imdina ta' Kreta bdiet tissejjaħ 'il-ħandaq'. Meta Kreta reġgħet waqgħet f'idejn l-Insara bdew jużaw l-alfabet latin u l-isem kienu jikt'bu bħala Candja u jippronunzjaw bil-mod taljan. Jidher li qabel ma ġraw dawn it-tibdiliet xi ħadd ġie Malta minn Kreta u nġhata l-laqam u wara aktarx il-kunjom Ħandaq, li weħel bħala l-isem ta' xi artijiet li kellu hawn Malta. Maz-żmien kulħadd hawn Malta nesa r-rabta mal-belt Għarbija ta' Kandja. Niftakru li f'Tal-Ħandaq instabu xejn inqas minn mitt naħa kull waħda b'isem għaliha, u għalhekk bil-fors kienet tinfirx fuq art wisq ikbar minn xi daqsxejn ta' ħandaq jew ħondoq. Wara xi sekli meta ġie ieħor minn Kreta tlaqqam bil-laqam iktar modern ta' Kandja, u l-artijiet li kiseb, hu jew familju, issejju Ta' Kandja.

⁴ Ara l-ktieb tiegħi *Kliem Malti Qadim* (Malta, 2006).

⁵ V. Christides, *The Conquest of Crete by the Arabs (ca. 824) A Turning Point in the Struggle between Byzantium and Islam*, (Atheni, 1984), 91.

L-iktar li niddejjaq meta ħaddieħor, mejjet jew għadu ħaj, jagħti l-ewwel idea li tiġih frasu mingħajr ma joqgħod jaħseb it-tifsira taqbilx max-xeħta jew sura tal-art, biex ngħid hekk. Hekk **Wied Għammieq** tista' tgħid kulħadd ifissru bħala Wied Fond jew Għoli meta jidher mill-mappi kif ukoll minn zjara fil-post li kull ma għandu fond jew għoli huwa xi sular waqt li hemm diversi widien oħra kemm f'Malta kif ukoll f'Għawdex li huma hafna iżjed għoljin jew fondi u l-ebda wiehed minnhom ma jissejjaħ *għammieq*. Hu magħruf ukoll li l-kelma *għammieq* m'hijiex biċċa mill-vokabularju Malti għalkemm issibha fl-Għarbi u fid-dizzjunarji tal-Għarbi. Għaliha it-tifsira hija dubbjuza għall-aħħar. Wara sibt li f'In-Nadur, Għawdex, kien hemm lokalità **Ta' Gamichi** u Gamichi nafu li kien kunjom aktarx Grieg b'tifsira marbuta ma' 'żwieġ' (eg. *polygamy*, *monogamy*). Wied Għammieq għalhekk aktarx ifisser 'il-Wied tal-familja Gamichi'. Hawn naraw ukoll tibdil fil-hoss tal-ewwel ittra, l-istess tibdil li nsibu fi kliem ieħor qadim hafna bħal: Għawdex (Gaudos), għonnella (gonella), **Għarghur** (Gargur), Għariexem (Gerasimu), **Bieb il-Għarreġin** (Il-Grekin). F'din il-kelma Gamichi hemm ukoll tibdil fil-hoss ta' l-aħħar konsonanti, illi fil-bidu aktarx kellha hoss li jaqbel mal-leħen 'k' jew 'q' iżda taħt l-influenza tal-Isqalli ġie jixxiebah ma' 'ċ'.

Għerixem ħawwadni mhux f'it. Għal snin shah ħsibt li l-ewwel sillaba kienet t'fisser għar, u kienet turi li kien hemm xi għar f'dik in-naħa. Il-bqija tal-isem kien forsi l-isem ta' xi ħadd li kien joqgħod fih. Wara f'it żmien mhux ħazin sibt xi ħadd fid-dinja Għarbija li kellu isem jixxiebah hafna, jiggifieri 'Exim'. Iżda bqajt naħseb fuq it-tifsira, u maz-żmien bdejt insibha iżjed u iżjed diffiċli biex naċċettaha meta ntbaħt, l-ewwel li ma kien hemm l-ebda għar hemmhekk, u t-tieni li d-dokumentar dejjem jagħtina kelma waħda u mhux tnejn. Għalhekk għedt li sata' kien il-każ li l-kelma li

ridt biex infisser dan l-isem kellu jkun isem wiehed ta' bniedem. Daqsxejn ta' ħarsa fl-indiċi ta' ktieb dwar il-patrijiet griegi fi Sqallija mill-ewwel issuggerieli l-isem Nisrani Griek Bizantin **Gerasimu**, bit-Taljan dan jiehu is-sura Ġerasimo. Meta wiehed iqis li Ġerasimu qatt ma sata' jaghtina Għerixem, izda Gerasimu jasal preċiż fejn irriduh. Għalhekk ikkonkludejt li l-isem meħtieġ kien ezatt Gerasimu. Minn hemm 'l quddiem deherli li l-problema solvejtha.

Wara **Għarixem** niehdu l-kaz ta' **Ta' Kappara**. Hawnhekk kwazi kulhadd jgħidlek li hemmhekk kien hemm ħafna kappar, izda hadd ma jispjegha għaliex kellu jkun hekk. Il-kappara hija xitla li tikber kwazi kullimkien fil-gzejjer Maltin. Hadd ma jinduna li l-isem m'huwiex Tal-Kappara izda Ta' Kappara. Kulhadd jaqbel li *kappara* għandha żgur x'taqsam max-xitla tal-*kappara*, u li l-kunjom tnissel minn laqam. U daqshekk. Hadd ma jasal biex jagħrbel iktar. Hadd ma tidhollu frasu li l-kunjom Ciappara qabel ma gie taħt l-influenza qawwija tal-lsqalli kien jinħass Kappara, u għalhekk Ta' Kappara jew Tal-Kappara t'fisser biċċa art marbuta ma' dak il-kunjom fis-sura ewlenija tiegħu. Ir-rabta kienet jew waħda bħala sid l-art jew l-oħra ta' qbiela.

Biss xi kultant jekk wiehed jaħseb xi ftit iktar fil-fond jibdeu jinbtu d-dubji f'ezempji oħra. Nghidu aħna fuq **Ġnien is-Sultan** nibdeu l-ewwel naħsbu li kien proprietà tas-sultan, jgħifieri is-sultan ta' Sqallija, għalkemm fi żmien il-Għarab minflok sultan fi Sqallija kien hemm emir. Madankollu għall-biċċa l-kbira tan-nies daqshekk u bizzejjed. Ma jaħsbux iktar fuq il-problema. Sa kemm insibu li kien hemm ġonna oħra li kienu tas-sultan, art fewdali bħal Ġnien is-Sultan, izda dawn kellhom ismijiet oħra. Għaliex f'dan il-ġnien insibu l-kelma *sultan* u mhux fl-oħrajn. It-tifsira għandha tkun li *sultan* f'dan l-isem ma tiffirix lis-sultan izda kien l-isem personali f'xi żmien jew iehor ta' sid

Ġnien is-Sultan forsi anki qabel ma waqa' f'idejn is-sultan u l-qaddejja tiegħu. U tassew insibu l-isem *sultan* mogħti bħala isem lill-irgiel fid-dinja Għarbijja. U kien jismu Sultan mhux Sultana għax dan ta' l-aħħar daħal meta minn isem sar kunjom u billi hawn kien sar isem ta' ġnien baqa' ma tiddilx..

Madankollu hemm drabi meta wiehed ma jistax jgħid b'ċertezza liema hija t-tifsira t-tajba. Nghidu aħna **Għajn Tuffieħa** tista' tkun l-għajn qrib is-siġra tat-tuffieħ, u wiehed għandu mnejn ikun imxaqleb li jgħid din tkun l-iktar tifsira sempliċi u naturali. Izda nafu li l-kelma kienet sikwit tingħata bħala isem ta' persuna. Liema tifsira għandna nagħzlu mingħajr tagħrif iehor li mhux dejjem se jkollna? Ikollna nħalluha fid-dubju. Kaz iehor diffiċli huwa dak ta' **Marsaskala**. Għamel żmien meta kulhadd kien jiktbu b'zewġ kelmiet *Marsa Qala*. Dawn nistgħu inqisuhom bħala kelmiet bejn wiehed u iehor bl-istess tifsira. Izda *Qala* jekk tinkiteb bil-għajn *qalgħa*, t'fisser fortizza, jgħifieri il-Marsa tal-fortizza, forsi waħda qadima fejn fis-seklu sbatax tela' it-Torri ta' Marsaskala. Izda m'hemm ebda ħjiel li kien qatt jezisti dan it-torri jew fortizza qabel il-bidu tas-seklu sbatax. Għalhekk se jkollna naqtgħuha li l-isem ewleni Marsa Qala huwa tat-tip doppju, jgħifieri zewġ kelmiet bl-istess tifsira. Il-kelma *skala* daħlet mal-migja tal-Ordni u ma jidherx li kien hemm xi rabta ma dik il-grajja.

Hemm il-kazi ukoll diffiċli ta' **L-Imtaħleb** u **Mutarxen**, (Ħal) Tarxien. Dawn it-tnejn jidher li għandhom magħquda ma' l-isem il-possessiv Malti fis-sura ewlenija u qadima tiegħu *mta*⁶. Wiehed m'għandux jinsa li l-isem tal-benefiċċju **Ta' Ħalab** jirrappreżenta preċiż l-isem Imtaħleb kif gie wara xi żmien. Fuq Mtaħleb jgħidulek għax kien hemm produzzjoni tal-ħalib. Fuq Ta' Ħalab għandhom ma qalu xejn, naħseb għax ma jafux bih; xorta għandhom mnejn jgħidu li

kien hemm produzzjoni tal-ħalib. Jinsew li fiz-żmien nofsani il-ħalib ma kienx izomm iktar minn xi sagħtejn. Għalhekk naħseb li kieku il-post aktarx kien jissemma Tal-Ġobon b'tifkira tal-produzzjoni tiegħu minflok tal-ħalib. Hi kif inhi din li mmorru ma l-ewwel idea bħal f'dan il-kaz igħibilna l-izbalji, u żbalji kbar mhux żgħar. Il-kelma *Ħalab* wara kollox tiffiriferi għall-belt Sirjana ta' Aleppo, u għalhekk l-artijiet f'Malta Ta' Ħalab jew Mutaħleb jirreferu aktarx għal xi familja li aktarx għet minn hemm jew kellha x'taqsam ma' hemm. Kull m'għandna nagħmlu hu li nsibu l-kunjom tagħha fil-gzejjer Maltin fiz-żmien nofsani. Fil-fatt, nista' ngħid b'ċerta ċertezza li l-kunjom *Calabachi* huwa preċiż dak li rridu. L-ewwel konsonanti, l-ittra 'C' li forsi ma' l-ewwel daqqa t'għajn naqrawha bil-ħoss ta' 'k', irridu naqrawha bil-ħoss ta' 'ehhe, ħoss li ma jezistix fit-Taljan. L-aħħar sillaba 'achi' skond Rholfs t'irrappreżenta id-diminuttiv fil-Grieg Bizantin, qisha s-sillaba Taljana '-ino'. Għalhekk minn Mutaħleb għal Ta' Ħalab, minn Ta' Ħalab għal Calabachi, u minn dawn kollha għall-belt sabiħa Sirjana Aleppo. U l-ħalib naħseb ilu li qras.

Niġu issa għal **Ħal Tarxien**. Meta ftit ilu xi hadd ħareġ igħid li *tarxien* hi mnisla minn *tirxa* jgħifieri ħaġra kbira, kulhadd biex ngħid hekk belagħha għax kulhadd kien ra il-ħaġar kbir tat-tempji ta' Ħal Tarxien. Għalhekk lil kulhadd it-tifsira dehret ta' min jemminha. Hadd ma ta kaz lill-fatt li din il-kelma *tirxa* tista' tgħid hadd ma kien sema' biha qabel u teżisti, jekk xejn, biss f'dan l-isem ta' Ħal Tarxien. Hadd ma ħaseb li it-*tirx*, biex insemmihom hekk la jriduhom hekk, hadd ma kien jaf bihom sa ma ħabat magħhom wiehed bidwi fl-ewwel snin tas-seklu li għadda, għax sa dak inhar kienu mirdumin u kien ilhom sekli mirdumin fil-ħamrija. U *tirxa* kienet xi blata kbira li jibqa minn xi rdum wara li jinqatgħu u jaqgħu blatiet oħra. Issa kif rajna għandna sura miktuba ta' l-isem Mutarxen. L-

ewwel nofs ta' din il-kelma hija l-kelma *muta*^c jġigifieri 'ta', il-possessiv Malti. Għalhekk l-ittra 't' trid tinqala' 'l barra, u hekk insibu li m'għadx fadlilna bizżejjed ittri ta' l-għerq tal-kelma *tirxa*. Nġhiduha wkoll illi li kieku ma kellniex il-kelma seħbitha Mutahleb konna aktarx nibdew naħsbu li forsi min kitibha kien ha zball u għalhekk ma nibqgħux nagħtu kazha iktar. U bilhaqq mnejn qed ingibuha l-ittra 'n'? Li baqgħalna nagħmlu hu li nsibu tifsira tal-kelma Rxan jew Rxien (jew lrxan jew lrxien). Kien forsi isem, kunjom jew laqam? Nixtieq niddecidiha jien izda jonqosni l-evidenza. Li naf hu li lejn is-sena 1434 hemm dokument li jsemmi dawn l-inħawi Argel, *servi* jġigifieri qaddeja ta' zmien il-fewdalizmu, plural ta' *regel*. Hemm eluf minnhom fid-dokumenti ippublikati minn Salvatore Cusa. Għal dan kollu jidher li jien li għalhekk nibqgħu nixxenqu għat-tneissil ta' Ħal Tarxien mill-kelma *tirxa*. U għall-bdil ta' l-elle (l-aħħar konsonanti ta' rġiel) f'enne araha tagħmel l-istess haġa fil-kelma *megil, miġen, mwieġel, mwieġen*.

F'dawn iż-żewġ ismijiet Mutarxen u Mtahleb jidher li hemm ħjiel tas-sura bikrija tagħhom f'kif kienu jew baqgħu miktuba fl-ewwel dokumentazzjoni tagħhom. Kurjuż kif Mtahleb rebhet fuq Ta' Ħalab (ikollu ngħid li jonqos li wiehed jipprova li kienu l-istess post). Fil-kaz ta' **Bieb l-Għarreġin**, l-Imdina, wiehed isib li t-tifsira baqgħet haġa f'moħħ in-nies, meta jien, ngħid għalija, ridt nagħmilha tal-bravu, bħal tant nies oħra f'kazijiet oħra, u ridt nargumenta li billi bl-Għarbi hemm kelma oħra għall-Griegi din kellha tfigher xi haġ'ohra. Daqshekk nistgħu nkunu bravi meta m'għandniex għalfejn. Għalhekk bdejt ngħid li Għarreġin kienet tiriferi għal xi hanut qrib dan il-bieb tal-Imdina fejn kienet tinħadem l-għata tar-ras li jużaw l-Għarab u anki l-Lhud msejha l-*urraqa*^c. Izda wara snin iltqajt ma' l-uzu tal-kelma *Grekin* minn kittieba Għarbin tas-seklu h̄dax u kelli nerga' naħsibha.

Nitlobkom taħfruli jekk kont tajt lil xi wħud minnkom din l-idea ħazina.

Niġi issa għall-isem illi tant qajjem saħna minn x'uħud. Qed ngħid għal **Ħal Għargħur**, li mijiet ta' nies jinsistu li għandna ngħiduha u niktubha Gargur. L-uzu tal-kelma Gargur mingħajr il-kelma Ħal kienet biss uzanza Ingliża. Qabel l-Inglizi meta il-kelma Ħal jew Raħal inqabżet dejjem kienu jdaħħlu flokha il-kelma taljana *case*, raħal. U fl-antik nett sikwit insibu li flok il-kelma Gargur kienu jużaw il-kelma Grigori, u t-tifkira tar-rabta bejn dawn iż-żewġ kelmiet baqgħet haġa matul is-sekli. U bilhaqq ma hemm ebda rabta ta' devozzjoni lill-qaddis Grigori: il-kelmiet San Grigori jew San Girgor jien ma ltaqjtx magħhom fl-isem tar-raħal, għalkemm jista' jgħri li xi h̄add għad isibhom. Jekk Gargur huwa Grigori, Grigori kien bniedem normali mhux qaddis. Hemm għalqa Ta' San Girgor izda dan m'huwiex l-isem tar-raħal izda isem dik l-għalqa. Madankollu sib t li l-kelma Gargur għadu użat fil-Gordan bħala kunjom. X'għandna nagħmlu, nibqgħu ngħidu u niktbu Ħal Għargħur bħalma naħseb jien jew naqilbuh għal Gargur jew Ħal Gargur kif iridu xi nies izda mhux kulhadd? Li ngħidu Għargħur mingħajr il-Ħal hija ħmerija għax hemm għaxriet ta' rhula oħra li għandhom il kelma Ħal u fiż-zmien nofsani kien hemm xi mija minnhom. U fis-Siġġiewi hemm l-imbien magħruf bħala **Ħarramija**, jġigifieri Ħal Ramija, r-raħal ta' Ramia, kunjom dokumentat f'Malta fis-seklu tlettax.

Meta ma nagħrfux it-tifsir tal-kunjomijiet sikwit naqgħu fi zballi kbar. Hekk h̄add ma jaf bl-eżatt u b'ċertezza xi jfigher il-kunjom **Xiberras**. Għalkemm m'hemm ebda dubju li hu ta' nisel Għarbi għadni qatt ma sib t sħiħ f'kontest Għarbi. L-aqwa kitbiet ta' dan il-kunjom huma dawk li jiktub Xehab ir-Ras. Il-kelma *xehab* tfigher fl-Għarbi kawkba kbira jew tid di b'dawl qawwi. Għalhekk issib

Xehab id-Din, kawkba tid di tar-religjon. Ipprovajt nasal biex nifhem xi tfigher il-kelma *Ras* f'dan il-kontest izda ma rnexxilix. Kemm Erin kif ukoll Aquilina jipprovaw iqabblu is-sura jew dehra tal-lokal mat-tifsira tal kelma, l-ewwel iġibha Xebb ir-Ras għalkemm jgħid li forsi kellha aħjar tinkiteb Xehb ir-Ras, izda it-tnejn li huma qishom iktar iridu jgħibu t-tifsira mill-post milli mill-kunjom, ngħidu aħna għolja fuq ir-riħ ta' witja bla ma tighom f'rashom jispjegaw għaliex hemm tant u tant għoljiet oħrajn li qegħdin fuq ir-riħ ta' xi witja, u m'humieħ imsemmin bħala **Ta' Xiberras**. U hemm dokumenti li jurana li l-art kollha mill-Braqxija 'il gēwwa lejn Sant'Iermu kienet f'idejn il-familja Xiberras. U hemm fergha tal-familja Xiberras li għadha tiftakar fi-ċerimonja li kellha minn zmien il-granmatri li kienet tixhed dan.

U bil-haqq dak l-isem stramb li fixkel tant għorrief **Ta' Braxia** m'huwiex haġ'ohra ħlief **Ta' Braqxija**, jġigifieri tal-familja Ta' Berqax, dokumentat bħala kunjom fis-seklu ħmistax. Monsinjur Saydon h̄aseb li kien xi kunjom lhudi. Tgħid ma wasalx iż-zmien li naslu li niktub sewwa? Kif inhu miktub daz-zmien l-anqas nistgħu biss nippronunzjawh. Ta' Berqax kienet familja tat-tajeb li ħalliet artijiet biex daħlu f'Malta l-patrijiet Franġiskani Ta' Giezu lejn tmiem is-seklu ħmistax, jġigifieri qabel is-sena elf u ħames mija.

Nixtieq ukoll li fejn laqam hawn Malta jixbah laqam, isem jew kunjom Għarbi m'għandniex naqbd u dizzjunarju biex insibu mingħalina xi jfigher, izda rridu ngħarbluħ dejjem f'kontest Għarbi, iktar u iktar meta m'hemmx qtugħ twil bejn zmien l-Għarab u dak li fih insibuh dokumentat. Hekk meta nsibu il-laqam **Ta' Ħlas** fis-seklu ħmistax hawn Malta u nfittxuha f'kotba Għarbin barra minn Malta nergħu insibu dan l-istess laqam jew isem, ikollna għalhekk naraw x'setgħet kienet tfigher f'kontest Għarbi, billi kollox jurana li

m'hemmx qtugh bejn zmien l-Gharab u dak nisrani ta' l-aħħar sekli taz-zmien nofsani. U din imbagħad għandha mnejn turina kif knisja zgħira f'nofs Malta gjet marbuta ma' dan l-isem li forsi b'diet devozzjoni nisranija li ma kellha x'taqsam xejn mal-kunjom jew laqam Għarbi u t-tifsira ewlenija u bikrija tiegħu.

Nieħdu l-isem **Hal Dejf** l-kunjom qadim issa minsi Dejf jew Dgħejf, jidher ċar li l-isem tar-raħal jirriferi għall-kunjom, jiġifieri r-raħal ta' xi ħadd imsemmi jew kunjomu kien Dejf jew Dgħejf (kif hawn min qed jiktbu). Insibu wkoll minn dokumenti ta' qrib is-sena 1511 li l-kunjom inqata' għax inbidel mal-kunjom barrani Magro u Magri, li t-tnejn ifissru Dgħejf tal-laħam u torbot mal-kelma dgħajef. Issa fl-Għarbi dan seta' kien laqam aktarx rari. Ħafna iżjed komuni kien l-isem Dejfullah, jiġifieri 'Milqugh minn Alla', *guest of God*, bl-Ingliż. Billi l-isem Dejfullah hu daqsxejn twil kien jitqassar f'Dejf, ngħidu aħna f'diskors bejn l-aħwa jew ħbieb, li huwa l-kunjom tagħna. Meta bidluh ma' Magro n-nutara u qassisin naħseb ftit li xejn kienu jafu Għarbi u l-anqas ma kellhom ebda interess li jkun jafu, ħsiebhom kien biss li jibdli kunjom Għarbi b'wieħed Sqalli, izda l-isem tar-raħal baqa' kif kien. Hekk kien dejjem jiġri f'ċirkustanzi bħal dawn. L-isem tar-raħal għandu jinkiteb **Hal Dejf**. U bil-ħaqq, jeħtieġ nagħmel tibdila fid-dizzjunarju fejn ħallejt studjuż iehor katalan jizvijani meta fisser 'Rafal adaif' bħala rafal pobre, magre', u insejt li f'Malta l-irħula kwazi kollha kienu mibnija fuq il-kunjom jew laqam ta' xi ħadd.

Niġu għal **Hal Qormi**. Qormi huwa kunjom is-soltu miktub Curmi, u jorbot isem dan ir-raħal fis-sura bikrija tiegħu ma' din il-familja. U l-kunjom Curmi xi fisser? M'hemmx wisq fejn tiħabat. Qormi hija s-sura aġġettivali ta' l-isem geografiku Krimea, jiġifieri bniedem mill-Krimea jew kellu xi rabta mal-Krimea kien jissejjah Qormi. Ma

ninsewx li għal sekli sħaħ il-Krimea kienet kolonja tal-Ġinwizi li kellhom fl-ewwel nofs tas-seklu tlettax kwazi ħakma sħiħa f'Malta, u għal snin sħaħ anki il-kastell ta' Sant'Anglu kien fidejhom. Federiku Piscatore kien minn dik il-belt ta' Ġenwa u għalhekk nistgħu, anzi għandna, nqisuh bħala Ġinwi. F'Malta il-Ġinwizi ħallew tifikriet oħra tagħhom fl-inħawi Ħal Ġinwi, u tal-Ġinwi u tal-Ġinwin.

Dan jgħodd ukoll għal għadd ta' ismijiet ta' nħawi bħal **Għajn Razul, Ta' Sliema, Ta' Randan**. Razul, Salama u Randan huma kollha ismijiet komuni ta' rġiel Għarbin. Razul m'għandu xejn x'jaqsam ma San Pawl, Salama m'għandhiex x'taqsam mas-Sliema it-talba magħrufa b'dak l-isem, u l-anqas ma' Daressalam, u Randan hija tibdila ċkejna ta' l-isem Għarbi Ramadan li f'Malta bħala kunjom baqa' jitbiddel sa kemm ħa is-sura ta' Randun u ħafna jaħsbuh li ġej minn Franza u minn kunjom Franciż.

Li kunjomijiet Maltin ta' nisel Għarbi ġew jixtiebhu ma' xi isem barrani hu fatt magħruf sewwa. L-iżjed eżempju magħruf huwa dak ta' **Mintoff**. Dan tnissel mis-sura ewlenija **Mintuf**, u diffiċli biex tifhem kif bniedem seta' tnittef la l-bniedem m'għandux rix xi jnitffulu. Biss kittieb Għarbi tas-seklu għaxra jgħid li f'Bagdad kien hemm wieħed għalliem li kellu d-drawwa waqt id-diskors tiegħu li jmelles u jiġbed u jnittef xagħriet mid-daġna tiegħu hekk li l-istudenti tiegħu qalghuħielu il-Mintuf. Kien biss fis-seklu tmintax li daħlet id-drawwa hawn Malta li tizzied ittra 'effe' ma' l-aħħar ittra tal-kelma hekk li ħadet dehra ta' xi kelma jew isem mir-Russja jew xi pajjiż iehor Slav. Fil-fatt issibha l-ewwel bħala Mintuf fil-gzira t'Għawdex fin-naħa tal-Għasri u dan kien fis-seklu ħmistax. Qabel kienet dehret ukoll fi Sqallija fis-seklu tlettax u kif rajna f'Bagdad fis-seklu għaxra.

Billi ftit huma l-Maltin li jafu xi ftit Għarbi, argumenti sikwit iqumu fuq it-tifsir ezatt anki meta nkunu qtajniha sewwa li hu ta' nisel Għarbi. Ngħidu aħna qegħdin jargumentaw xi tfigħer fl-Għarbi l-kelma **Rabat**. Hemm min inissilha mill-kelma Għarbija 'ribat', u jgħid li din kienet ċentru fejn kienu jingemgħu l-ġellieda Misilmin, *il-mugahidin*, ngħidu aħna qishom il-fortizzi jew forsi il-bereġ tal-kavaleri fuq in-naħa tal-Insara. Izda trid titnissel minflok mill-kelma Għarbija 'Rabat', li tfigħer biss kwartier jew ħara ta' belt, ngħidu aħna f'Tunes, ir-Rabat tal-Insara. Minn naħa l-oħra hu fatt magħruf li l-belt Rabat tal-Marokk tnisslet mill-kelma 'ribat': dan hu dokumentat; ix-xebh fil-kitba bl-alfabet Latin ta' din il-belt fil-Marokk hu biss kumbinazzjoni.

Igħidulek li San Ġwann t'Għuxa ħdejn Bormla tfigħer San Ġwann li jgħin (lil xi ħadd, 'almoner'), izda fl-Għarbi din il-kelma ma ssibhiex. Jista' jkun li t'Għuxa hija dak li baqa' mill-kunjom De Osa, jew Dosa, kunjom li kellu wieħed mis-serġenti tal-kastell ta' Sant'Anglu fis-seklu erbatax u li ngħata art lejn dik in-naħa? It-titular li kien hemm fil-kappella tieħed hemm minn xi xini mal-miġja tal-Ordni f'Malta u ma jidhri li kellu x'jaqsam ħlief illi seta' ħoloq il-ħsieb ta' San Ġwann li jgħin lil ħaddieħor. **L-Isla u Ir-Rinella** huma żewġ ismijiet oħra fejn ir-rabta mal-Għarbi m'hijiex waħda dritta bħal f'mijiet ta' ismijiet oħra hawn Malta jew Għawdex biex ma ngħidx eluf. L-Isla tnisslet mit-Taljan jew forsi mill-Katalan (niftakru fil-mijiet ta' suldati Katalani f'Sant'Anglu fis-sekli erbatax u ħmistax). Izda 'isola' f'dawk l-isna tfigħer gzira kif nifhem dik il-kelma daż-zmien fil-Malti minkejja l-fatt li l-Isla m'hijiex gzira izda penizula. Huwa biss fil-Għarbi li il-kelma għandha z-żewġ tifsiriet kemm ta' gzira kif ukoll ta' penizula u għalhekk tixbah l-ismijiet l-oħra li kellna Malta ta' **Il-Gzira ta' l-Imsida, Il-Gzira tal-Marsa, u l-Gzira ta' San Tumas**. Fil-każ ta' l-Isla, l-isem naħseb kien **Il-Gzira tal-**

Birgu. Meta bdiet tinghad bit-Taljan jew bil-Katalan jew x'kien (m'ghandniex għax naħsbu li kien bil-Franciz) ma kienx baqa' għalfejn tinghad il-kelma 'tal-Birgu'. **Rinella** bit-Taljan t'fisser ramla żgħira, 'arena piccola', bil-Malti Rmejla, kif hemm f'pajjiżi Għarbin band'oħra.

Hemm imbagħad l-irhula **Hal Ghattar** u **H'Attard**, wieħed fuq ir-riħ tas-Salina u l-ieħor f'nofs Malta hdejn Hal Balzan u Hal Lija. Wieħed jibda jithasseb fuq ir-rabta ta' bejniethom jekk qatt kien hemm. L-*ghattar* fil-fatt kien l-uffiċjal li kellu ħanut tal-ħwawar u xtieli li kienu jintużaw fil-fejgħien minn xi mard, l-apotekarju, u l-kelma kienet kelma Għarbija li ssibha fid-dizzjunarji bla taħbit. Issa kienet drawwa ukoll li l-gvern kien iħalli xi għalqa biex tgħin bid-dhul tagħha ħalli dan l-uffiċjal idahħal xi haġa tal-flus meta l-uffiċju nnifsu ma kienx iġiblu qligħ bizzejjed.. Għalhekk Raħal Ghattar kien marbut ma din id-drawwa, waqt li Hal Attard issawwar wara li l-laqam *Ghattar* xebbhu mal-kunjom ta' oriġini Ewropea jiġifieri *Attard*, *Attardi* jew *Attardo* hekk li l-laqam inqata' u ntesa u postu ħadu l-kunjom barrani. Każ ieħor fejn kelma Għarbija welldet żewġ ismijiet hija l-kelma **Kbir**, li sikwit kien jingħata lil xi tarbija fiit wara t-twelid eżatt għax kienet ikbar min-normal. Dan jispjegha għaliex kellna Raħal imsemmi **Hal Kbir** mhux 'il-bogħod mis-Sigġiewi, għalkemm ma jidherx li qatt kien kbir, u għandna lokalità msemmija **il-Qrendi**, 'Grande' jew 'Grandi', fejn studjuzi tal-Malti sabuha bi kbira li jammettu li setgħet kienet traduzzjoni ta' l-istess kelma 'kbir'. Il-kunjom *Grandi* ssibu xi darba jew darbtejn fost l-ismijiet ta' nies hawn Malta fis-sekli erbatax u ħmistax, haġa li l-istudjuzi tal-Malti naħseb ma kinux jafuha s'issa. Li ssib *Grandi* bħala kunjom band'oħra bħal fl-Italja m'ghandux x'jaqsam għax aħna dejjem irridu norbtu kull ma nkunu qed ngħidu ma' Malta jew Għawdex u mhux ma x'imkien ieħor.

Ħalli ngħidu wkoll li waqt li Raħal Ghattar kellu x'jaqsam ma' l-uffiċju u l-ħanut ta' dak li kien jiġbor u jbiegħ il-ħwawar bħala duwa fil-mard, **Raħal Saptan** kellu x'jaqsam, aktarx bl-istess manjiera, ma' art mogħtija biex tinzamm dik l-istituzzjoni fejn kienu jinżammu l-morda, jiġifieri l-Isptar. Qegħdin ngħidu li d-dhul mill-għelieqi ta' dawk in-naħat kellhom jgħinu biex jithallsu l-ispejjeż tal-Isptar. Żgur mhux għax l-isptar kien mibni hemmhekk, jew li kien hemm xi rabta mal-kunjom Spiteri.

Il-Qammieħ ħawwadni bil-kbir. Min imur hemm jintebaħ li m'hux xi post fejn jista' jtkabbar ħafna qamħ, għax tista' tgħid li hu dak li daz-zmien jissejjah 'garrigue' jew xagħra bil-Malti. Jien fid-dizzjunarju deherli li l-isem jorbot ma' xi hadd li jaħdem fil-kummerċ tal-qamħ. Illum forsi iktar naħseb li qed jiriferi għall-*granaro*, l-uffiċjal li kellu jaħseb fil-ħażna u t-tqassim tal-qamħ, u din il-kelma b'din it-tifsira eżatta issibha fil-bandi ta' l-Ordni. Tistgħu jekk tridu ssibuha fil-ktieb tiegħi fuq l-ilsiera fil-kazijiet fejn xi ilsir fi żmien l-Ordni kien ordnat jinzel fil-fosos tal-qamħ u intilef minn sessieh u miet bit-tort jaqa' fuq il-*granaro*, jiġifieri l-qammieħ. Jekk kien negozjant naħseb li kien jaqlagħha tajjeb minn-negozju. Jekk kien uffiċjal seta' kellu dhul biss minn xi merħla nagħaġ jew mogħoż li kienet tithalla tira' f'dawn l-inħawi. Ninsewha dik li jgħid Erin li jinghad din l-art kienet tajba għat-*tkabbir* tal-qamħ. Ma kinetx.

Dan it-tip ta' tifsir ħafna drabi jiġri wkoll fejn ikollna referenza għal xi knisja taħt l-isem ta' xi qaddis. Hekk **Qasam San Pawl** Għawdex kellu fih artijiet tal-katidral ta' San Pawl ta' l-Imdina f'Malta u ma kienx hemm f'dik in-naħa xi knisja oħra ta' San Pawl sa fejn huwa magħruf. Madankollu f'ħafna kazijiet nibqgħu ma nafux il-fatti kif kienu eżatt.

Kurjuż il-każ ta' **L-Għalqa tal-Abbatija** fid-Dejr hdejn ir-Rabat Ta' Malta. Hawn għandek anki wieħed

fost l-aqwa studjuzi ta' l-istorja tal-Kristjanizmu f'Malta, u li jien naqbel miegħu kwazi f'kull dettall, itambar fuq l-importanza storika ta' din l-għalqa qisu qed jgħid li tintrabat mat-tifsira ta' l-isem Dejr, jiġifieri monasterju, u jkompli jargumenta li t-tnax-il post b'dan l-isem ta' *dejr* li forsi bi staghgib tiegħi iktar minn tletin sena ilu sibt li kienu jezistu fil-gzira ta' Malta, il-biċċa l-kbira minnhom illum minsija jew mibdula ma' kliem bħal *djar*, kellhom x'jaqsmu mal-bidu mill-ġdid u t-trawwim tal-kristjanizmu f'Malta fi żmien in-Normanni u wara. Jien kont darba flejt din il-kelma *dejr*. Mill-ewwel sibt li fl-Għarbi, jiġifieri fil-Malti qadim, kienet l-iktar t'fisser monasterju, izda sibtha diffiċli biex naħseb li f'dak iz-żmien seta' kellna daqshekk monasterji.⁶ Sibtkoll li diffiċli ssib xi rabta tagħhom mar-religion, la f'pittura, la fi statwi u l-anqas f'oqbra jew bħala proprietà, ħlief fil-kas ta' l-inħawi **tad-Dejr** fejn hemm ikonografija taż-żmien nofsani, skond l-esperti kemm ta' żmien ta' qabel l-Għarab u kemm taż-żmien ta' wara. Għalhekk naċċetta li hemm rabta tan-naħa Tad-Dejr mar-religion u forsi ma' monasterju. Izda għall-oħrajn m'hemm. U dik il-famuza Għalqa tal-Abbatija kienet tal-monasterju tas-sorijiet Benedettini ta' l-Imdina. Tad-Dejr ma kienx hemm monasterju fiż-żmien nofsani imwaħħar, kienx hemm qabel ma ġew il-Misilmin ma nafx. U **San Gorg ta' Dejr Magħlaq** ma jfissirx li kien hemm xi monasterju ta' San Gorg izda biss saret referenza lil Dejr Magħlaq biex turi fejn kienet din il-kappella ta' San Gorg għax b'dak l-istess isem kien hemm knejjes oħrajn band'oħra.

U nkompli daqsxejn oħra fuq din il-kelma *dejr*. Sibtkoll li f'kitba Għarbija

⁶ G. Wettinger, 'Some Maltese Medieval Place-names of Archaeological Interest', *Atti del colloquio internazionale di archeologia medievale*, (Palermo, 1976), 344-47, 361.

jinsab imnizzel li f'ċerta gżira zghira qrib it-Tunisija kien hemm nuqqas shiħ ta' nies għax kull ma kien fiha kien għadd kbir ta' nagħaġ u mogħoż, magħrufa bil-Għarbi u bil-Malti qadim bħala *ghanem*. Għalhekk id-dejr li kien hemm kien issemma bħala id-Dejr tal-Għanem, il-monsterju tan-Nagħaġ u l-Mogħoż. Lili din it-tifsira ma nizzlitlix avolja kienet maqluba bil-Franċiż minn wieħed Għarbi. Snin wara imexxieli insib li fis-Sirja fis-seklu ħmistax kien hemm u forsi għadhom hemm zewġ dizzjunarji li jfissru il-kelma *dejr* miktub b'daqsxajn ta' tibdila fil-pronunzja kienet tiffisser eżatt razzett. Li Malta kellha tna-x il razzett fi żmien l-Għarab taqbel preċiż ma dak li għandna naħsbu li kellha Malta. Il-kristjanizmu reġa' xtered fi żmien in-Normanni jew wara mhux permezz tal-postijiet dejr izda aktarx minn kappelli fl-għerien u kappelli oħrajn mhux fl-għerien.

Niġu issa għal zewġ ismijiet li qajmu plejtu mhux ħazin. L-ewwel waħda hija l-isem ta' *Ħaġar Qim*. Aquilina jghid li *Qim* tiffisser 'standing', *Ħaġar Qim*, 'standing stone'. Erin jidhul f'ħafna dettalji, u jikkwota dizzjunarji Għarbin u jxebbahha mal-kelma *qim*, bla ma jghid kif din tintuża. L-emfasi dejjem hi li tiffisser wieqaf; jikkwota lil Agius de Soldanis li jfissirha bħala 'imqawmin', u lil Caruana li għalih *Gebel Qim* kellha x'taqsam ma 'venerazzjoni, culto'. Issa fid-dizzjunarju tiegħi ta' l-ismijiet ta' l-inħawi fil-gzejjer Maltin, hemm l-isem *Ħaġar Wieqaf* mogħti lill-*ħaġra wieqfa* l-Qala, Għawdex. Għaliex f'*Ħaġar Qim* flok il-kelma *wieqfa* tintuża l-kelma *qim*? Ahna lkoll nafu li din il-kelma *qim* tintuża biss bħala tagħjira, hija magħduda bħala kelma oxxena li illum tingħad biss f'ċirkostanza ta' ġlied, u għandha tifsira ħafna iżjed eżatta minn 'standing' kif jghid Aquilina, u li minn din il-kelma għall-venerazzjoni hemm baħar jaqsam, u l-kliem l-oħrajn *imqawmin*, *wiqfin*, setgħu ntużaw izda tħallew barra. Saħansitra fi Sqallija ssib il-frazi الحجر الطويل الواقف, il-*ħaġar it-twil il-*

wieqif, fid-dokumenti ta' Cusa ta' żmien in-Normanni, referenza li jien daħħalt kemm fid-dizzjunarju kif ukoll f'dak l-aħħar ktieb tiegħi *Kliem Malti Qadim*. Għaliya l-frazi *ħaġar qim* hija l-ekwivalenti f'kontest ta' bdiewa u raħħala u ċ-ċajt tagħhom ta' kuljum għall-frazi maħluqa f'kontest ta' studju u serjetà minn arkeologi u antropologi tal-frazi *ġebba fallika*, phallic stone. Jibqa' l-problema zghira ta' pronunzja, *qim* jew *qim*? Aquilina sabha fid-dizzjunarju ta' Beaussier bħala kelma tal-Għarbi tat-Tunisija bl-istes hoss u tifsira bħal fil-Malti.⁷

Hemm imbagħad l-ismijiet **Nigret** u **Ngieret**, li tant qajmu kwistjonijet. Jien stess iddiskutejthom fit-tul fil-ktieb fuq l-ismijiet. Kulhadd qisu jaqbel li għandhom x'jaqsmu mal-lewn iswed, izda hemm min jara fihom iċ-ċawl, għasfur iswed li kien hemm żmien meta kien ibejjet f'Malta izda ilu nofs seklu ma tidher waħda, u hemm min jaħseb li kien hemm żmien meta n-nies kellhom l-irziezet biex ikabbru ċ-ċawl fihom, idea li iddieħak biha Erin, izda xorta l-idea zammet f'imħuħ xi nies. Irridu nifhmu li hemm fenomenu li tissejjaħ fehma folklorista rigward tifsir ismijiet l-imkejjen, li nies iħossuhom miġbuda lejha u li għandhom xi dmir li ma jħalluhiex tintesa u tmūt. Ma għadniex nemmnu fil-ġganti, izda l-Ġgantija issemmiet għalihom u naħseb li sa dđum tibqa' tissemma għalihom. Xi ħsara hemm sa kemm nafu x'qegħdin nagħmlu? Kien ili tista' tghid il-karriera kollha tiegħi nagħmel tiftix fuq l-ilsiera f'Malta izda kien biss f'dawn l-aħħar snin li għaraft kemm kien hawn nies ta' razza sewda fil-privat fost l-ilsiera. Fl-istess ħin is-suwed kienu dejjem minoranza zghira fil-pajjiż. Għalhekk jidher li ġara li l-ismijiet ta' xi nħawi kemm f'Malta kif ukoll f'Għawdex baqgħu marbuta mat-tifkira ta' xi iswed, xi familja ta' suwed, li kienu jgħixu hemm. Hemm kelmiet ta' nisel Għarbi bħal *wasif*, *usif*, il-kelma *iswed*, *l-iswed*,

sewda, *is-sewda*, izda fxi żmien daħlu kelmiet mill-Latin, mill-Isqalli jew mit-Taljan, bħal *negrito*, *negrita*. U jidher li dawn daħlu kmieni hekk li sawru l-morfologija tagħhom fuq is-sura Għarbija, ngħidu ahna *Nigret*, *Ngieret*. Ngħidu din ukoll, waqt li nafu li dak li kien jikkmanda l-Misilmin li ġew u ħadu Malta lejn is-snin 869-870 AD, kien imlaqqam al-*Ħabaxi*, jġigifieri l-Abissin, jew *Etiopico*, iswed, u seta' kien ilsir tas-sultan. Nafu wkoll li l-aħħar darba li l-ilsiera ngiebu Malta kien fl-ewwel snin tal-ħakma Ingliża fis-seklu dsatax u dawn kienu magħrufa fid-dokumenti bħala *nagrito*, *negrita*, *negriti*, *negrite*. Ingiebu hawn mill-Eġittu u aktarx kienu Nubjani. M'għandniex ninsewhom. Demm is-suwed tħallat ukoll ma' tagħna ma' tul is-sekli.

Biex nagħlaq naħseb l-aħjar li niġbor ħafna milli għedt fil-ħsieb aħħari li biex ir-rabta ta' ismijiet l-inħawi f'Malta tkun daqs tant marbuta ma' ismijiet ta' sidien u nies oħra li kellhom x'jaqsmu mal-post, kwazi kollha ismijiet jew Għarbin jew ta' nies ta' wara żmien il-Għarab, wieħed ikollu għax jaħseb li din tixhed kolonjalizmu shiħ fejn in-nies ta' qabel l-Għarab ma tħalltux magħhom izda spiċċaw biex jew inqatlu jew tkeċċew minn Malta mingħajr ma hallew ebda rabta maż-żmien ta' wara. Fejn għandna ismijiet personali Griegi bħal Gerasimu dawn setgħu kienu ta' dawk in-nies ta' żmien in-Normanni jew ta' wara li kienu Nsara għax ġew minn barra bħala Nsara jew kienu qalbu għall-kristjaneżmu f'dawk iż-żminijiet ta' wara l-1127.

© Godfrey Wettinger

⁷ J. Aquilina, *Maltese-English Dictionary*, I, 437.

AKTAR INTIETEF FOLKLORISTIĊI MILL-GHASRI

Toni Calleja



Għal did-darba xtaqt nibda l-kitba tiegħi billi nsemmi xi haġa dwar il-bibien tal-knisja parrokkjali ta' I-Ghasri. Fil-faċċata imponenti tagħha, l-knisja parrokkjali għandha tliet bibien: wiehed kbir fin-nofs, li n-nies tar-rahal jirreferu għalih bħala *I-Bieb il-Kbir*, u tnejn fil-ġnub, wiehed kull naħa, popolarment magħrufa bħala:

IL-BIEB TAN-NISA, U L-BIEB TA' L-IRĠIEL.

Il-bieb tan-nisa hu dak ta' fuq il-lemin, jew in-naħa ta' San Pawl, u l-bieb ta' l-irġiel hu dak tax-xellug, in-naħa ta' San Pietru.

Id-drawwa li dawn iż-żewġ bibien jissejju b'dan l-isem hi qadima daqs il-knisja nfisha. Qabel bdew jużaw il-knisja l-ġdida, l-Ghasrin kienu jinqadew bil-knisja bażilika tal-Madonna tal-Patroċinju fejn allura kulhadd, irġiel u nisa, kien jidhol mill-bieb il-kbir, tan-nofs. Meta, pero, kien ikun riħ nofsinħar xi nitfa qawwi, il-bieb il-kbir kien jinżamm magħluq, u minflok kien jinfetħ dak tal-ġenb.

Il-knisja l-ġdida, illum il-knisja parrokkjali, bdiet tintuża nhar id-9 ta' Jannar 1916, jiġifieri dakinhar stess li kienet ikkonsagrata. Il-knisja l-ġdida, msejja "l-knisja ta' fuq", kellha aktar minn bieb wiehed. Iz-zija Ċikka (ta' l-Aħmar: 1895-1977) kienet tgħidli li meta bdew jiddubbaw bil-knisja l-ġdida, l-Viċendarju Dun Karm Caruana (taz-Zopp: 1911 – 1921) kien għamel appell minn fuq l-artal biex in-nisa u l-irġiel jidhlu minn bibien differenti. Ghax qallhom: "Fir-rabta l-qadima hekk kienu jagħmlu fit-Tempju ta' Ġerusalem, in-nisa jidhlu minn bieb u l-irġiel jidhlu minn iehor." Bħala eżempju semmielhom l-istorja ta' meta Ġesu ntilef fit-Tempju. Il-Madonna hasbet li t-tifel kien ma' Ġuzeppi, u missieru hasab li kien ma' ommu – "ghax l-irġiel u n-nisa kienu jgħaddu minn bieb differenti".

Ġuzeppa Sultana (ix-Xappa tad-Daqqaq: 1908 – 1992) kienet tgħidli: "Il-Viċendarju kien bniedem strett u ta' dixiplina, u kulhadd fehem x'kienet ir-raġuni ta' l-appell tiegħu. Għan-nies ta' l-Ghasri ta' żmien, l-appell ta' Dun Karm kien ifisser ordni,

u bilfors kellna nisimgħu minnu."

Huwa fatt magħruf li l-Viċendarju Dun Karm Caruana kien ġeluż hafna li ma tmurx tnholoqlu xi għamla ta' permissivita' bejn iż-żewġ ġeneri fil-viċi-parroċċa ta' l-Ghasri afdata taht il-kura spiritwali tiegħu (1). Imma tant kien strett li l-prekawzjonijiet u l-miżuri addottati minnu kienu xi drabi sproporzjonati. Naturalment kien żmien iehor, u dak li qed ngħid għall-Viċendarju ta' l-Ghasri, ffit jew wisq, jista' faċilment jingħad għal kull saċerdot iehor responsabbli mill-kura ta' l-erwieh.

U min iddeċieda x'bieb jieħdu n-nisa u x'bieb jieħdu l-irġiel? Diġa għidna li l-bieb tan-nisa hu dak int u diehel, fuq il-lemin tal-knisja, waqt li l-bieb ta' l-irġiel jiġi dak ta' fuq ix-xellug. Min ikun sajjem mit-tagħrif storiku ta' kif sehhew l-affarijiet, faċli jgħidlek li l-għażla kienet kwistjoni ta' etikett; in-nisa, dawk tassess ġentili, fuq il-lemin, u l-oħrajn, l-irġiel, fuq ix-xellug. Veru li l-preambolu jimpura tajjeb, imma ma naħsbux li xi hadd qagħad jikkonsulta l-kalatew biex jiddeċiedi! U lanqas hu mahsub li l-għażla kienet xi haġa premeditata mill-bennej Ġorġ Galea (tal-Merkant: 1864-1955). Qieghed ngħid hekk ghax waqt il-kors tal-bini, f'dak li kellu jkun il-bieb tan-nisa, għamel żewġ insielet, waqt li f'dak ta' l-irġiel għamel biss misluta waħda! F'xogħol kbir, l-aktar minħabba l-ġebel ta' l-irkaptu, fejn daqqa jeħtieġlek taħdem

fuq ġenb u daqqa fuq iehor, faċli li l-bennej jahrablu dettal hekk żghir. Żgur ma kinitx xi ċajta ta' Ġorġ. L-Imghallem Ġorġ tant kien bniedem biżbetiku li ċ-ċajt ma kienx habibu. X'aktarx li kolloxx kien żball ġenwin da parti tan-naġġar, li nesa johroġ il-misluta u halliha bunja (2). Maż-żmien, il-fatt li bieb wiehed ghandu żewġ imsielet u l-iehor ghandu tnejn, irrenda ruhu bhala punt ta' referenza, u fatt kurjuż li jnissel ċertu simpatija fost l-Ghasrin. Ġaladarba haslet ġiet hekk, tkun hasra jekk issa xi hadd jobromlu jirrangah!

Ghall-mistoqsija taghna jekk kienx Dun Karm ukoll li ddetermina liema bieb kellhom jiehdu n-nisa u liema l-irġiel, il-kotra ta' dawk intervistati wiegbu li ma kellhomx hjiel. Fin-nuqqas ta' provi li ghandna, jkollna nirrikorru ghad-deduzzjoni loġika: Dik il-habta li kienet tinbena l-knisja, fil-misrah (illum Pjazza s-Salvatur) kien hemm żewġ hwienet tal-merċa; tajbin u mbabbdin. Wiehed faċcata tal-knisja sewwa; hada fejn illum hemm it-*telephone box*, u iehor fil-ġenb, fil-kantuniera tat-trejqa li llum tiehu ghall-kunvent tas-sorijiet. Ta' l-ewwel kien maghruf bhala "taċ-Ċamperlina" (Marija Sultana - 1867-1946), u l-iehor "tal-Merkanta" (Tereza Galea - 1835-1915, omm Ġorġ, il-bennej tal-knisja). F'nofsinar, il-haddiema tal-knisja kienu jmorru fxi wiehed minn dawn iż-żewġ hwienet biex forsi jixtru b'xi sithabbiet tonn, jew sonza tal-majjal mmellha biex jieklu biha, jew biex forsi jiehdu dik il-qatra mbid. Billi dawn iż-żewġ fniedaq jigu fuq ix-xellug tal-knisja, ghall-qorob, il-haddiema kienu jghaddu dejjem minn dak li biż-żmien kellu jkun *il-bieb ta' l-irġiel*.

Il-knisja hadet xi tlettax-il sena biex tlestiet; u bil-haddiema, naturalment irġiel, diehla u hierġa mill-istess żbukk, mhux ghaġeb li l-bieb tax-xellug kien ikkapparrat minnhom b'mod naturali. Ghax kif jghid il-qawl: **L-ghada** (3) li **titrabba fiha, l-kefen inehhiha**. B'dan il-mod, in-nisa ma kellhomx ghażla ohra. Kellhom bil-fors jitqanneb bil-bieb l-iehor. Biss

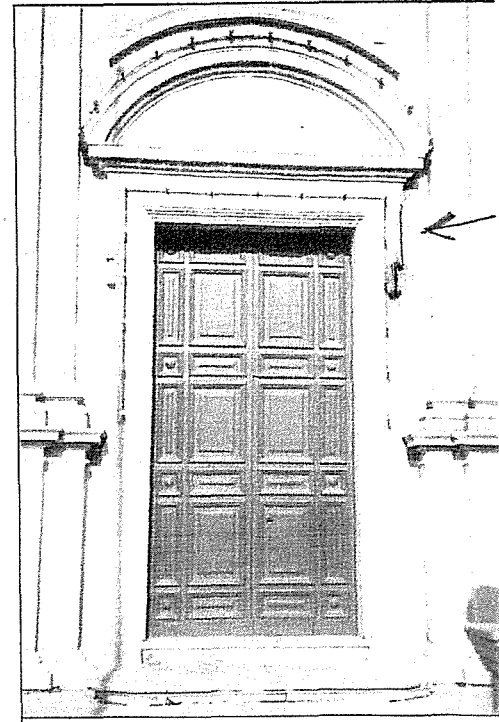
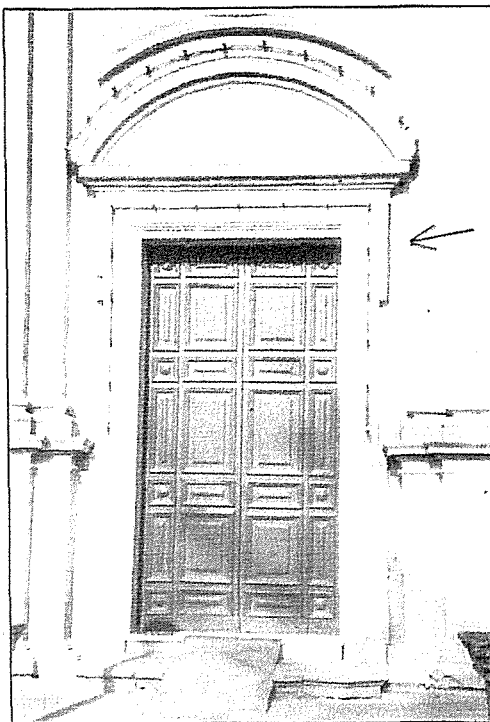

lanqas jistgħu igorru, ghax daqqilhom ahjar. Mhux biss akkwistaw id-dhul iktar rispettabbli tal-lemin, iżda wkoll il-bieb taż-żewġ imsielet. Prosit hej... offi ghalihom!

WARA L-ERA DUNKARMJANA

Fis-16 ta' Diċembru, 1921, l-Ghasri tgholla ghad-dinjita' ta' parroċċa. Xahar wara, fit-18 ta' Jannar 1922, l-ex-Viċendarju Dun Karm Caruana ntbaghat lejn id-dar, in-Nadur, u minflok ha l-inkarigu tal-parroċċa l-ġdida, bhala vigarju kurat, Dun Ġużep Portelli (tal-Haddied ta' l-Gharb (4)). Fi żmien ġimgha, Dun Ġużep ried ihejji l-mehtieg, fosthom il-fonti tal-magħmudija, peress li fil-jum tal-25 ta' Jannar 1922, wara hafna dewmien, kellu jidhol fis-sehh id-digriet tat-twaqqif tal-parroċċa. Ma kienx hemm żmien x'jintilef, u bhala l-fonti tal-magħmudija kien addattat il-hawt ta' l-ilma mbierek **tan-naħa tal-bieb ta' l-irġiel**. Meta

tehdilhom il-fonti ta' l-ilma mbierek minn-naħa tagħhom, xi whud mill-irġiel għamlu l-kuraġġ, u biex ikunu servuti xorta, bdew jghaddu mill-bieb tan-nisa huma wkoll. Ghax bhalma jghid il-qawl: meta jorqod il-qattus, il-ġrieden johorġu. Issa ma kienx baqa' Dun Karm li jista' jaqbdex u jahtfek xi hatfa hatfun!

Ghall-ġieh ta' l-istorja rridu nghidu li anke fi żmien Dun Karm, f'okkażżjonijiet partikolari l-irġiel ġieli dahlu mill-bieb tan-nisa. Peress li l-antiporta wara l-bieb ta' l-irġiel damet hafna ma saret, ferm wara dik ta' wara l-bieb tan-nisa, il-bieb ta' l-irġiel ma kienx jinfetaħ meta kien ikun rih qawwi li jaqbel u li jibqa' diehel dritt ġol-knisja. Okkażżjoni ohra kienet tkun meta, fl-ewwel snin tal-knisja, is-sepulkrum kien jintrama fid-dahla tal-bieb ta' l-irġiel, faċcata ta' l-artal tal-Karmnu. Aktar tard beda jintrama fil-kappella ta' San Ġwann. Imma fil-*Bullettin tal-Hadd Parroċċa ta' l-Ghasri* tal-20 ta' Marzu 1988 (Nru. 49) daqsxejn ta' ahbar qasira kienet tghid hekk: "Ghall-ewwel darba s-Sepulkrum ġie armat fil-kappella ta' San Ġużep u mhux fil-kappella ta' San Ġwann bhas-soltu. **B'hekk l-irġiel spicċalhom l-iskomdu fil-jiem tal-Ġimgha Mqaddsa li jsibu l-bieb tagħhom magħluq.**"

Barra minn hekk, fuq in-naħa tal-bieb tan-nisa kien hemm, taħt l-Għaxar Stazzjon tal-Via Sagra, gwarniċ b'lista ' twila ta' talb għall-erwieh (5). Ftit mill-irġiel u n-nisa kienu jfallu li jagħmlu din id-devozzjoni. Imbagħad kien hemm Santa Tereza li billi kienet għadha qaddisa ġdida, kien hemm hafna devozzjoni lejha. U kien hemm Sant'Antnin u l-Ecce Homo, li kemm l-irġiel u kemm in-nisa kienu jgħidu xi ġakulatorja quddiemhom qabel ma joħroġu.

Il-habib tagħna Frenċ Galea (ta' Marċell: 1926-..) li fi Frar tal-1950 emigra lejn l-Awstralja u reġa' lura Għadex għall-habta tal-1967 jgħid: "In-nisa, mill-bieb ta' l-irġiel ma kinux jidhlu, għax kienu jridu jgħaddu minn qalb ċorma rġiel li aktarx kienu jagħtuhom il-vot waqt li jkunu deħlin. Jien kont bqajjt b'ħalqi miftuh meta rajt is-Sorijet (sależjani tal-Għasri) jidhlu mill-bieb ta' l-irġiel meta ġejt lura mill-Awstralja. Niftakar kont għidt f'qalbi: Kemm jinbidlu d-drawwiet!"

IL-BIBIEN INFUSHOM

Il-Bieb il-Kbir: Fl-istorja interessanti tiegħu dwar il-bini tal-knisja l-ġdida tal-Għasri, Dun Ġużepp Zammit jgħidilna li: "Meta waslu biex jagħmlu l-bieb tan-nofs, ma sabux injam għaliex kien hemm il-gwerra. Għalhekk kien jehtieg li jaqtgħu minn dawk it-twavel hoxnin ta' l-armor. U hekk għamlu. Qatgħu hafna planki u twavel ta' l-armor, u haduh il-Qala għand l-aħwa Mercieca, imsejhin "ta' Manweli", li f'dak iż-żmien kienu mastrudaxxi tajbin hafna. Dawn malajr bdew ix-xogħol ta' dan il-bieb." (6) Nafu wkoll li bhala rigal talli ha x-xogħol, il-mastrudaxxa Salvu Mercieca, irregala leġġu tas-sieq, sabih hafna, li għadu jintuza u jitgawda fil-knisja sal-lum.

Il-Bieb tal l-Irġiel: Jingħad li dan il-bieb kien tal-kappella ta' San Ġwann Evangelista mibnija fi-

ċimiterju tal-Kruċjati, eżistenti "fuq it-Tomba", ir-Rabat f'Għawdex, fil-ġenb ta' Pjazza Santu Wistin. Flok dan iċ-ċiminerju llum hemm il-kumplex ta' l-Oratorju Don Bosco. Il-benefizzju u l-utensili ta' din il-knisja, inkluż il-bieb u l-kwadru titolari, kienu akkwistati u ttrasferiti fuq artal ta' l-istess qaddis li kellu jitwaqqaf fil-knisja l-ġdida tal-Għasri. (7)

Il-bieb tan-nisa: Ghajdut popolari fl-Għasri jgħid li dal-bieb kien bieb ta' ġnien ta' wahda sinjura Maltija (8). Fuq dan il-fatt għandi din l-istorja xi ngħid: Fl-1923, il-Kappillan Dun Ġużepp Galea għamel il-gallarija ta' l-orgni tal-knisja. L-Għasrin, peress li hafna kienu kontra tiegħu, kull opra li kien jagħmel kienu jaraw kif jimmankawhielu, u fuq din il-gallarija bdew jgħidu li ġiet tal-habba gozz. Qalu li kienet magħmula mill-injam tal-kaxxi tal-pitrolju, jiġifieri minn injam hażin. Darba minnhom, il-Kappillan ma felahx iktar, u qal minn fuq l-artal: "Mela haddieħor (b'referenza għall-Viċendarju Dun Karm Caruana) għamlilkom bibien tal-ġnub qishom ta' mandra u m'għidtu xejn; u għall-gallarija ta' l-orgni li għamilt jien għamiltu plejtu shiħ. Imma jien nahfrilkom b'qalbi kollha!" Originalment, il-bibien tal-ġnub kienu koroh u lixxi għall-kollox. Ingabu għall-istat li jinsabu fih illum fis-snin 1970-71, minn Frenċ Galea (ara l-Bullettin tal-Hadd Parroċċa ta' l-Għasri Nru. 41 tat-3 ta' Jannar 1971, pp. 1-2). Meta semma' li l-bibien kienu qishom ta' mandra kellu f'moħħu lil dak tan-nisa, li kien ta' ġnien, jew mandra, kif kienu jirreferu għal "ġnien" hafna nies fl-Għasri. Din l-istorja qaluhieli z-zijiet tiegħi – Kelina (1895-1977) u Ċikka Calleja (1899-1985), ta' Triq il-Fanal, l-Għasri. Skond dawn iz-zijiet ukoll, il-Kappillan Galea kien iħobb jgħid li l-gallarija ta' l-orgni kien għamilha "għand l-aqwa

mastrudaxxi li kien hemm ir-Rabat

BIEB TA' KNISJA, BIEB IMQADDES.

Nagħlaq dan l-artiklu billi nirriproduċi kitba li, għad li hija mwahhla fuq il-bieb tal-knisja ta' San Stiefnu f'London, tiswa għal kullimkien:

O Alla, aghmel li bieb din id-dar ikun wiesa' biżżejjed biex minnu jgħaddu dawk kollha li jehtiegu l-imhabba u s-shubija; dejjaq biżżejjed biex iżomm barra l-ghira, is-suppervja, u l-firdiet kollha tagħna. Aghmel li l-għatba tiegħu tkun lixxa biżżejjed biex ma tkunx ta' tfixkil, la għat-tfal u lanqas għal riglejn li jkunu se joghtru; imma ara li tkun qawwija biżżejjed biex titfa' lura l-qawwa tax-xitan. O Alla, aghmel li bieb din id-dar iqabbadna t-triq li tiehu għasaltna eterna tiegħek.

- (1) Ara per eżempju: T. Calleja, 1985 – Is-Sena Internazzjonali taż-Żgħażaġh, fil-Korpus 2 (1985), p.23; attenzjoni għall-paragrafu li jibda "Fis-sajf, wara l-ispjega tal-katekiżmu..."
- (2) Ġebel mahruġ 'l barra fil-bini bl-iskop li jkun imnaqqax wara li x-xogħol ikun diġa lest.
- (3) "Il-Għada" t'fisser "id-Drawwa"
- (4) L-Arkivji Nazzjonali f'Għawdex, GB, 01/19 (1910) fol. 238
- (5) Ara l-artiklu tiegħi *Intietef Folkloristiċi mill-Għasri* fl-Imnara Nru. 30, 2006.
- (6) Ġ. Zammit, *L-Għasri u Ġrajjetu*, fil-Bullettin tal-Hadd Parroċċa ta' l-Għasri, Nru 66, 7 ta' Marzu 1971.
- (7) Arkivju Nutarili Valletta, kitba nutarili fl-Attii tan-Nutar Giovanni Chapelle, tal-15 ta' Marzu, 1906.
- (8) Korrispondenza: F. Galea lil T. Calleja, 14 ta' Jannar, 1981, p.2.

L-IŻBIRR U BERTOLDU

George Cilia

Fl-ahhar tas-seklu sittax, il-kittieb maghruf Taljan Giulio Cesare Croce, kiteb u xandar rumanz komiku bl-isem ta' *Le Sottilissime Astusie di Bertoldo*. Ir-rumanz kien fuq raġel rahli, wisq ikrah iva, imma stuż u fin, makakk, u fl-istess waqt, ghaqli. Il-ftuħ kien jirrakkonta kif ir-Re tal-Lombardija dehrlu li kellu jzomm lil Bertoldu fil-palazz tieghu, ghas-sens umoristiku u fl-istess hin ghaqli li kellu fit-twegibiet pronti tieghu, tweġibiet kultant malizzjużi u hżiena. Ghal xi żmien, dan ir-rumanz kien l-aktar ktieb popolari fl-Italja u inqaleb f'diversi lingwi. Ghalkemm hrafa, il-karattru u l-karriera ta' Bertoldu jixbhu lil dawk ta' *Court Jester*. Dan il-"bahnan privat" kien jeżisti tassew fil-Palazzi rjali sal-bidu tas-seklu tmintax, infatti r-Re Alboino ta' Verona kien laħhaq lill-*Jester* tieghu kunsillier fil-Palazz ta' pajjiżu.

F'Malta, Bertoldu kien maghruf ukoll u ma naqsux il-kitbiet fuqu jew b'referenza ghalih. Fis-sbatax ta' Awissu 1861 harget l-ewwel kopja ta' "*Bertoldu - Folliet Buffu Seriu Criticu, Politiku, Liberali, ecc, ecc.*" Fis-16 ta' Diċembru 1896 hareġ "*Bertoldu - Giurnalett Umoristiku u Filodrammatiku*". Fil-15 ta' Novembru, 1916 kellna "*Bertoldinu - Student tal-Liġl u l-Mediċina, Foljett Zuffjettus u Varju*".

Se nikkwota wahda mill-poeżiji li dehret fil-fuljett ta' l-1862:

*Elf mit git, u elf mit hena
Nigtekilcom, ja Maltin.
Se tispicca dġin is-sena*



*Elf tmin mia tnei u sittin.
Biex inzomcom ferhanin
Gibt il-Banda tal-Bazuin.
Fosthom hemm f'kir Argentier
U imma Nafras bil-braghier. (1)*

Il-Miklem Malti ta' Erin Serracino Inglott jagħti deskrizzjoni hekk lil dan il-karattru: "*Bertoldu*", maghruf ukoll "*Pirtoldu*", raġel bahnan, ghalih *liebes, izda qisu m'hux, bit-taqtiġ jew xedd hażin, li jiehu kollox bi kbir u ma jagħmilx għajr hmerijiet*".

Fil-librerija tiegħi, mal-kotba tal-Mogħdija taż-Żmien tas-snin ghoxrin, sibt dan il-ktieb: *Bertoldu bil-Malti*, Tipografia "San Paolo" 1926. It-traduttur G.N.L. jgħid fid-dahla li hafna qarreja xtaqu li jkollhom dawn il-hrejef bil-lingwa tagħna, għalhekk dahal għal dan ix-xogħol helu tal-ġrajjet ta' Bertoldinu bil-qalb kollha. Jidher li l-praspar gustużi inhabbu u saru parti mill-folklor Malti.

Fil-istorja niltaqghu mar-Re, ir-Regina, Bertoldu, Fagottu, Messaġġier, Aurelia, Lisa, nisa hbieb tar-Regina, sefturi, u l-iżbirri. Fost id-djalogi kollha finezzi, pronti fit-

Giulio Cesare Croce kien bin haddied frahal imsejjaħ San Giovanni, f' Persiceto, li hi provinċja ta' Bologna. Twieled fl-1550 u ghalkemm niesu ma kinux tat-tajieb, fittxew li binhom jitghallem xi f'it skola. Mid-dehra fdawh f'idejn għalliem li ma tantx kien moħħu fit-tagħlim, imma aktar kien hsiebu biex iqabbad lill-istudenti jagħmlulu x-xogħol fid-dar. Kien għalhekk li Giulio wara li miet missieru, mar jaħdem ta' haddied ma' zijuh. Beda jhażżeż xi versi, zuffjettużi u popolari, u sar maghruf tant li l-familja nobbli Fantuzzi kienet tistiednu għal xi festini li kienu jorganizzaw għall-mistednin tagħhom. F'it f'it, Giulio abbanduna l-hanut ta' zijuh u beda jdur is-swieq u l-fieri ta' l-irhula viċin, idoqq il-vjolin, u jgħanni l-versi li jkun kiteb hu. Kellu 14-il wild minn żewġ nisa, u ghalkemm sar famuż, miet fil-faqar fl-1609

tweġibiet malizzjużi u xi kultant hżiena u makakki, niltaqghu ma' din it-tahdita bejn ir-rahli Bertoldu u l-iżbirr. Bertoldu, b'ordni tar-Regina, ġie mdahħal fi xkora u marbut, biex l-ghada jintefa' fix-xmara. Kellu għassa mieghu lill-iżbirr, u b'dieqa kbira bdew djalogu bejniethom, sakemm l-iżbirr spiċċa biex hareġ lil Bertoldu mill-ixkora u dahal hu f'postu.

IT-TAHDITA BEJN BERTOLDU U L-IŻBIRR.

Wara li Bertoldu nsulta u waqqa' għar-redikulaġni n-nisa hbieb tar-Regina li ressuq talba quddiem ir-Re biex jinhatru kunsilliera fil-palazz, ir-Regina, mghaddba, ordnat li Bertoldu għandu jiehu l-piena tal-mewt billi jiddahħal fi xkora u jigi mitfugh fix-xmara. Bertoldu għamel ta' bir-ruħu li ma kienx jaf li hemm l-iżbirr għassa ma' l-ixlora u beda jirrakkonta kif sab ruħu hemm bla htija. L-iżbirr isaqsih:

Sbirr: *X'inti kighed tgħid, xbin? Għaliex int kighed ġewwa dik l'ixkora?*

Bert: *Eh hia, ma għandux jimpurtak min daun id-duwjjak tiegħi.*

Sbirr: *Għadilli jien nagħmel ta' sbirr, jena bniedem ucoll, u naf inhen għal hemm ta' shabi, u jecc ma nistax intic għajruna b'idejja, nista lumanc inhennic b'xi chelmiet helwa.*

Bert: Ftit tista inti thennini, ghax ghoddu wasal iż-żmien li jaghmlu dac li ghandhom jaghmlu.

Sbirr: Imhatra iridu jiffrustauc.

Bert: Aghar.

Sbirr: Barra minn hawn, iridu ighallkuc?

Bert: Aghar.

Sbirr: Jibghatak ghal ghomrok il-habs?

Bert: Aghar.

Sbirr: Jaksmuc bcejjec?

Bert: Aghar.

Sbirr: Jaharkuc?

Bert: Elf darba aghar.

Sbirr: Xil-belliegħa jistghu jaghmlulec aghar minn hekk?

Bert: Iridu, bil-Malti, jaghtuni s-sieħba, izewguni.

Sbirr: Din, iva, hi ta min ighanniha fuk il-chitarra; ghidli chif iridu jaghmlu biex izewguc? Ghandi xeuka nisimgħec.

Bert: Ghandek taf, immela, illi jiena sinjur minn dari, iżda ikrah daqs xadin. Issa billi l-bini tiegħi huwa hdejn u imiss ma ta wieħed ġentlom li għandu bintu sabiħa wisk, u billi ra l-ġid tiegħu, deffes f'rasu li għad li jien rahli u ikrah, għandu izeuwigieli din bintu, u bosta cliem digia għamilli, m'hux ghax jogħġbu wiċċi, imma għal ġidi, għaliex mill-bkija, jixtieq jarani mdendel. Ghandi bini, flus u bhejjem, dawn jirrendu izied minn sitt elef scud fis-sena.

Sbirr: Ma irid jatic xejn dota?

Bert: Iva irid. Jiena ngħidlek kollox, basta haun. Imma ma nistax nitħellem ġio din l-ixcora jekk ma tiftaħhiex ftit li nista

noħroġ rasi u imbagħad tarġa tagħlaqha, malli tkun smajt.

Sbirr: Għala le, isbah din (iholl l-ixkora) thaddet bla biża, imma hej, scuzani, għandek wiċċ ikrah uisk.

Bert: Dan x'pont hu; jeu ahna rġiel jeu ma ahniex, ohroġni mill-ixkora.

Sbirr: Ohroġ, isa immela. Jena ma rajtx icreh minnec f'ghomri. Il-gharusa ratec?

Bert: Hia ma ratni katt, u sabiex ma taranix dahluni ġio din l-ixkora u iridu iġibuha haun f'din il-camra, iġibu ix-xhieda u itejġuni hawn fid-dlam; u imbagħad malli itejġuna u hi tcun kalet "sinjur si" johorġuni mill-ixkora u icolla bilfors tibka miegħi. Ir-Reġina mbagħad iddokkli elfejn dobla ta' Spanja shan shan, li hia ueghdet tatini jecj jirnexxi dal partit sabieħ. Jekk inti cont galantom miegħi cont chiecu naghmluk sinjur sa għada filgħodu.

Sbirr: B'liema mod trid tagħmilni sinjur?

Bert: Jena rsolvejt li ma irridiex bl'ebda mod għaliex jena smajt li sabiħa bhax-xemx, u hec kighed nahseb li ma tcunx colla tighi. U forsi malli tarani hecc icrah, iġiaghalmi immur infettah l-istoppa. Imma jecj trid tidhol ġio l-ixkora min flochi, jena incedilek din ix-xorti.

Sbirr: Xi wieħed iblah sa l'ahħar jista icun li jagħmel bluha bħal din. Issa jekk jaraw li m'jenix inti, ma jakbdunux u ighoddu chemm il għadma għandi?

Bert: Ma għandekx tahseb f'dan ghax malli tcun izzeuuigt lix-xebba, huma jaraw li inti raġel sewwa u ma intix icrah bhali. Hia imbagħad malli tarac ma tghidix li ma tridecix, u ġia dac

li icun sar, sar, int timbocca elfejn dobla u tibda f'dak il mument tighbed ir-renta għaliex missiera xieħ, ihallilec collox f'idejċ, u hua jokghod jitghaxxak bikom. U hekk, inti tista il kuddiem tghix ta' sinjur mingħajr ma tagħmel ta sbirr izied. Sengħa li hatt ma jahmila.

Sbirr: Le le, idhol għal xoghlok fl'ixcora.

Bert: X'inti iblah? Ma tafx li min ma ifittix ma isibx? Tahseb li missiera uara izżwieġ jagħmel xi hmerija? Jewwilla ir-reġina li thobb dak li tcun wegħdet, tonkos minn chelmita? Għożż tajjeb din ix-xorti ghax mhux dejjem tighina vintura bħal din. Idhol immela fl-ixcora u tahsibx haġ'ohra, jena raġel li nimxi dejjem fid-dritt u ancas jecj toktolni ma ngħid chelma b'ohra.

Sbirr: Inti pingejtieli hecc sabiħa li għalcemm ma nithajjarx nakbad taht idejja din ix-xorti. Jena smajtom dejjem jghidu li min ma jippruvax katt ma jasal f'xejn. U ma tistax taf forsi hu mictub li għandu icolli din ix-xorti.

Bert: Jecj din ix-xorti ġejja mis-sema għalic, għaliex ma takbadiex taht idejċ? Nehilsuha hiġa, għamel dac li trid, jena ma irridx izied inlaklak għal xejn. Arani jena dieħel fl'ixcora, eġja ehlišni, eġja orbot, ghax issa ankas jecj ittini id-deheb collu tad-dinjā, marridx.

Sbirr: (jirisolvi jidhol fl'ixcora) Ma irridx izied integħma uisk. Iva irrid nidhol ġo l'ixcora ghax meta ncun izzeuuigħta, hia tcun tiegħi.

Bert: Eġja ehlišni (taparsi) eġja orbotli l-ixcora ghax irrid nidhol.

Sbirr: U stenna ghedtlec; ghax irrid nidhol jena.

Bert: Ha immela, jena ma irridx nonkos mil carita, isa idhol u titħellimx, okghod stenna dac li għandu jighri u imbagħad għada filgħodu tara x'incum għamilt għalic.

Sbirr: Issa kighed titħellem chliem ta' anġlu (li sbirr jidhol ġewwa l-ixkora) imma nara li inti l-istess tiubija. Ajma, ajma, ghoddu csirt

ghanki. Ma jinpurtax, ftit ser idumu ma jġu niesa.

Bert: *Bejn saghtejn jew tliet sghat l'actar, issa titchellem xejn, sabiex collox imur chif imiss, zomm ilsienek, gharaf riegl ruhek.*

Sbirr: *Jena ma nitchellimx, u okghod siechet inti ukoll halli tiġl l-gharusa.*

Bert: (bilmod) *Ġewwa hu il-gambli. Halli infittex immur.*

Sbirr: *X'ghedt?*

Bert: *Xejn, xejn (Bertoldu johroġ).*

IL-MEWT TA' BERTOLDU

Malli r-reġina sabet fl-ixkora lill-iżbirr, indunat bil-praspura makakka ta' Bertoldu, u ordnat lis-sefturi jilghabulu xebgħa bilbsaten u wara jiġi mitfugh fix-xmara. Ir-Re, beżgħan li s-saltna tiegħu se tiġi rvinata, qabad lil Bertoldu u qatagħhielu għall-mewt bit-tgħalliq. Imma r-Re reġa' hafirlu u sa ġagħal ir-reġina taħfirlu wkoll. Riedu joqgħod dejjem hdejh biex jieħu l-pariri tiegħu. Billi kien imdorri jiekol ikel tar-raħal, meta beda jiekol mill-ikel tajjeb tar-Re, Bertoldu marad u miet.

Intom qarreja folkloristiċi, wara li assistejt u għal dil-bravura ta' Bertoldu, nixtieq nistaqsikom: Kieku kellu jifacċa ġo pajjiżna xi Bertoldu iehor, taħsbu li kien jirnexxilu jdaħħal lill-iżbirr fl-ixkora?

© George Cilia

(1) Skond id-dizzjunarju Malti-Ingliż ta' Aquilina, il-kelma *bragier* tfisser *A sort of belt supporting hernia*. Jidher li Nafras kien laqam ta' xi hadd magħruf mill-qarreja (qisek bħal meta illum tgħid *ic-Ċaġnu*). Kien magħruf li Nafras kien "argentier fqir" u li kien jilbes hziem ma' qaddu għax kien miftuq jew bażwi. Min jaf jgħidilna min kien?

MIKLEM MARBUT MAL- LOGHBA TAL- FUTBOL

Steve Borg

F'żgħožiti għamilt numru ta' snin nilgħab il-futbol. Kont nilgħab fuq wara, bħala difensur, hafna drabi bil-flokk numru tlieta. Fost it-timijiet li lghabt magħhom hemm *Marsascale A.F.C.*, *Zabbar Crystal Blues*, *St. Patrick's*, *Fgura United*, u *l-Corinthia Group*. Din il-lista ta' kliem, jew Miklem, li qed innizel hawnhekk, hadtha minn dak li, bħala plejer, smajt jintqal bi-aktar mod naturali minn kontra waqt li kont inkun magħhom fil-milja tal-logħba fil-qalba tal-grawnd.

l-Corinthia Group kien l-aqwa tim li qatt lghabt fih, għax kien fih ta' l-inqas erba' plejers li kienu fit-tim nazzjonali Malti. Ninkedd hafna meta nisma' lil xi kummentaturi sportivi jtkellmu fuq it-TV u sikwit jivvintaw kliem b'Malti hażin, li qatt ma smajtu jintqal, la minn dawki fuqhom iddur il-logħba – il-plejers infushom, u lanqas mill-partitarji li jsegwu l-logħob. U għalhekk hażiżt din il-ġabra ta' kliem, u t-tifsira tagħhom, biex niġbor dak li tassew huwa kliem Malti marbut mal-logħba tal-futbol:

MALTA MAGĤZULA:

Hekk jissejjaħ it-tim nazzjonali Malti.

IL-KARTA:

Din ikun fiha l-ismijiet ta' min se jilgħab u trid tingħata qabel ma tibda l-logħba lir-referi jew lil xi ufficjal iehor. Bi-Ingliż magħrufa bħala *l-line-up*.

JARMI:

Jiġifieri jtajjar il-ballun 'il bogħod mill-periklu tal-kaxxa, preferibbilment barra l-grawnd. Hafna drabi wiehed jarmi meta jkollu sieħbu mweggħa' ma' l-art, jew inkella t-tim ikun taħt pressjoni kbira.

IĤABBAT:

Meta l-plejer jagħti l-ballun mill-ewwel lura lil sieħbu li jkun għadu kif qassamli; hafna drabi 'l quddiem minn fejn ikun irċevieh. Bi-Ingliż jissejjaħ *wall-pass*.

IĤASSRUHOM:

Meta lil tat-tim l-iehor thassrilhom demmhom b'damdima ta' rebħa b'hafna gowljiet.

SALLBU:

Tintqal meta plejer jagħti xutt għarrokna ta' fuq li jkun diffiċli hafna għall-gowler biex isalva; tant li jkollu litteralment jissallab għalih.

IĤOŻŻU:

Tghajjira lill-gowler wara li jaqla' gowl, biex huwa jżidu ma' l-oħrajn li jkun qala'.

JAQTA' L-LUMI jew JOHROĠ GĤALL-FRIEFET:

Tintqal għall-gowler, anki tat-tim tiegħek, li jkun hareġ fil-vojt fil-kaxxa meta suppost li jkun qata' kross li jkunu temgħuh.

GALLARIJA:

Meta gowler jagħmel xena, ngħidu aħna jintefa' ma' l-art biex jilqa' ballun tassew faċli.

JGĤAQQAD:

Meta plejer ikollu l-ħila jaqbeż lil ta' kontrih b'mossa li thawdu, tant li jgħaqqadlu l-menti ta' mohħu u jġibhomlu kobba.

JGĤALLIMHA:

Qisha bħal ta' qabilha – meta plejer juri l-ħila tiegħu li jaqbeż avversarju

b'mossi żejda li aktar jużahom biex juri l-klassi tiegħu milli biex javvanza.

JAQLEB:

Meta plejer jitmā' l-ballun mill-ġenb tal-grawnd għal ġol-kaxxa avversarja.

IŻELLEĠ:

Meta plejer jixkana lil ta' kontriħ u jżellġu mal-haxix jew mat-torba biex iwaqqfu milli jilgħab.

FL-IXKORA:

Plejer mixtri biex jilgħab hażin.

RABUXXATA:

Meta plejer jaqbad balloon ġej mill-gholi, jinqata' għal dahru fl-ajru u jixxuttja l-ballun b'dahru lejn il-lastā.

AMBIZZJUŻ

Wieħed li jżomm il-ballun wisq għandu mingħajr ma jqassmu lil shabu, u hafna drabi jispiċċa jtilfu.

JILGHAB GHALL-GAZZETTI

Meta plejer jilgħab għal għajn in-nies, biex jissemma fil-gazzetti li ta xi xutt lejn il-lastā, anki akkost li ma jqassamx lil sieħbu li jkun f'qagħda aħjar minn tiegħu li jixxuttja.

MAHDUM/MIMSUH

Tintqal meta jkun hemm hjiel li xi plejer ikun mixtri.

BIL-FALZ.MIBRUM

Dak li bl-Ingliż jissejjaħ *banana shot*.

SE NIEKLU/SE JAGHLFU

Meta qabel il-logħba jkun hemm indikazzjoni li l-kumitat se jagħti xi hlas bhala inċentiv lit-tim biex jilgħab bil-qalb u jirbhu l-logħba.

L-AHHAR RAĠEL

Dan hu r-raġel li johroġ lil shabu 'l barra mill-kaxxa biex jonsob lil ta' kontriħom u jwaqqagħhom *off-side*.

MIN JGHAJJATHA

Dan ikun l-aħħar raġel, dak li jagħti l-ordni lil shabu biex johorġu 'l barra mill-kaxxa u 'l bogħod mill-lastā tagħhom.

BIKKIENA

Tintqal meta l-gowler ta' kontra jibda jagħmel l-gheġubijiet u jilqa' x-xuttijiet li jingħataw lejn il-lastā tiegħu.

GHANDNA BRIMBA

Tintqal meta jidhol il-hsieb li hemm plejer li se jixtri lil shabu stess biex jilgħabu hażin, u jinseġ għanqbuta ta' plejers mixtrija.

SINJORINA

Plejer jew *referee* li jkun naqra effemminat u naqra ċapsa, u mhux tajjeb għall-logħob għax jibda jgħajjat hekk kif imissuh.

BALLARIN

Plejer li jagħti l-impressjoni li huwa tajjeb imma fil-fatt ikun nieqes mill-hila u jkun qieghed fil-grawnd biex jiżfen fin-nofs u mhux jilgħab.

TIJATRINI

Meta plejer jgħaġġibha u jagħmila ta' mweġġa' u miġuġħ meta ma jkunx.

JEHODLU ISMU

Meta plejer jiġi muri l-karta s-safra mir-*referee*.

JIFFINTA

Jagħmel ta' bir-ruħu li se jagħmel mossa, u jagħmel oħra minflok.

JEQRED QISU HOBLA

Plejer li ma jiqafx iġerger mar-referee u jilmenta għal kull haġa ta' xejn.

ĠABUH ŻUGRAGA

Meta plejer ikun qed jagħqad fil-vojt

fil-grawnd mingħajr ma jaqbad art fil-logħba.

IVENVEN

Meta plejer jagħti xutt b'saħħtu u l-ballun itir sparāt.

HRUĠ IX-XFAFAR

Espressjoni li tfisser li l-plejers, hafna drabi d-difensuri, jibdeu jaqtgħu is-saqajn ta' l-avversarji biex iwaqqfuhom, hafna drabi għax ikunu hfiel aktar minnhom u jkunu qed jaqbzuhom spiss. Plejer li kien jilgħab fuq wara ma' Malta magħzula, kien imlaqqam appuntu "x-Xafra",

KARAWETTA

Plejer bla hila ta' xejn; jiswa daqs karawetta.

QAHBA F'XALATA

Plejer li mhux juri nteress fil-logħba u qieghed hemm għad-divertiment u mhux għall-irġulija.

LOGHOB HAJ

Meta l-logħob ikun b'saħħtu u selvaġġ, fejn jista' malgħajr iweġġa' xi plejer.

MEHUD ĠO L-GHODDA

Meta plejer jaqla' xutt b'saħħtu ġol-bajd u jibda jwahwah. Jintqal ukoll: Milqut fil-vetrina, jew Laqatlu l-boċċl, li tfisser l-istess haġa.

TA' L-ILMA

Tintfihem għal dak l-uffiċjal tat-tim li johroġ bl-ilma u l-isponża hekk kif xi plejer jaqa', jixkana u jinstelah.

TAL-FAXEX

Jista' jkun l-istess raġel ta' l-ilma, jew inkella iehor li jkollu l-faxex u l-ingwent għal li jista' jinqala'.

DRAWWIET FIL-BIRGU TA' L-IMGHODDI

Lorenzo Zahra

Xtaqt niġbor f'it taghrif fuq xi drawwiet li niftakar jien fil-belt qadima taghna – I-Birgu. Xtaqt nibda mill-bidu tas-sena, u nimxi, pass pass sa tmiemha.

IL-BIDU TAS-SENA

Dari, nhar il-hdax ta' Jannar fil-hdax ta' filghodu, I-Parroċċa kienet iddoqq mota bil-qanpiena I-kbira biex tfakkar il-ġrajja ta' terremot li kien inhass mal-ġzira kollha u li kien ghamel hserat diversi. Għadni niftakar tajjeb li fil-knisja tas-sorijiet Benedittini – il-knisja ta' Santa Skolastika – kien hemm, mal-faċċata, fissura li kienet riżultat ta' dik it-thezziza.

Hawn irrid insemmi li kull nhar ta' Hamis filghaxija kienet tindaqq mota bil-qanpiena I-kbira msejja "il-Mota tal-Hamis". Kienet tindaqq biex tfakkar it-twaqqif ta' I-Ewkaristija minn Ġesu. Allura niftakar fid-djar il-ġenituri jaharqu xi fergħa tas-siġra taż-żebbuġ u jdur biha mad-dar u jbahħru.

FRAR

Fil-lejl tal-Kandlora lit-tfal kienu jghidulhom li johroġ il-Kawkaw jew il-Gawgaw. Dan ma kien hadd ghajr il-Babaw li kienu jbezzghu it-tfal bih. Fil-Kandlora il-Kappillan kien jagħti xemgħa li I-parti t'isfel tagħha kienet tkun miżbugħa bil-porporina lewn id-deheb. Ix-xemgħa li kienet tingħata lil xi whud benefatturi kienet tkun inzejna u mpittra b'disinji ta' fjuri. Ix-xemgħa li jagħti I-Kappillan kienet tinzamm fid-djar, imdendla f'xi rokna. Meta kien jagħmel xi maltemp tal-biża' bit-tfaqqiġ tas-sajjetti, ix-xemgħa kienet tinxtegħel u kienet tingħad it-

talba: "Santa Barbara, la deni u lanqas hsara."

IL-KARNIVAL

Fil-Karnival fit-tlett ibliet kien isir ghors shih bil-kumpannijiet jiġġerrew mat-toroq. Fil-Birgu kienu jiġu wkoll xi Żabbarin, liebsin jew homor ta' xjaten, jew bojod ta' mewt. It-tfal kienu jibzghu minnhom. Il-Karnival kien okkażżjoni biex raġel jilbes ta' mara u mara tilbes ta' raġel. Il-grupp Jazz tal-banda tal-Birgu kien jidhol il-Belt biex idoqq waqt iż-żfin li kien isir fil-*Main Guard*.

RAS IR-RANDAN

F'Ras ir-Randan kulhadd kien jersaq lejn il-knisja biex il-qassis jagħmillu f'it irmied fuq rasu u jfakkru li "trab kont u trab terġa' ssir". Is-sawm kien aktar osservat mill-lum. Niftakar li anke tal-halib - dak li kien jiġi bil-mogħoż jiġru fit-toroq u jħammgu kullimkien – fir-Randan ma kienx jghajjat I-ghajta tas-soltu "Hawn tal-Halib", imma kien jghajjat: "Hawn ta' I-Abjad".

Fir-Randan dari ma kienx isir żwieġ.

Dari wkoll, f'wahda mill-ġimghat tar-Randan kienet issir il-festa tal-*Via Sagra*, li fil-Birgu, peress li kellna fratellanza apposta, kienet issir gwappa. Kienu jsiru erbatax-il priedka, mhux minn fuq il-pulptu, imma minn fuq il-presbiterju. Xi drabi I-predikatur kien joqgħod jixxenja minn-naħa għall-oħra tal-presbiterju, u bejn priedka u oħra kienu jtkantaw ir-responsorji. Dawn ir-responsorji kienu msemmija hafna, u għal bosta nies kienu aktar ta' attrazzjoni milli ta' devozzjoni. Dan għax ir-responsorji kienu hafna drabi sollijiet kantati u għalihom kienu jingiebu I-aqwa tenuri u baxxi, anke dawk li jkunu ġew biex ikantaw I-opri fit-teatru.

HADD IL-PALM

Nhar Hadd il-Palm, fil-Parroċċa ta' San Lawrenz kienu jsiru I-Kwaranturi – 40 siegħa ta' adorazzjoni li kienu jibdew mill-

Hadd u jwasslu sa I-Erbgħa filghodu. Il-kappella kienet tintrama tassew sabih (hekk għadu jsir, almenu dwar it-tiżjin). L-erbghin siegħa kienu jintemmu I-Erbgħa tat-Tniebri filghodu. Kif jintemmu, kienu jtniżżlu I-vari tal-Ġimgha I-Kbira mill-Oratorju tal-Kurċifiss lejn il-Parroċċa. Il-vari kienu jkunu ġa lesti, mlibbsin u armati. It-tfal, li ma kienx ikollhom skola, kienu jingħabru jaraw dan it-trasport tal-vari lejn il-knisja.

L-Erbgħa tat-tniebri wara nofsinhar, waqt I-uffiċċjatura tal-Kanoniċi fil-kor – fejn allura kienu jilbsu I-muzzetta I-vjola – kienu jtkantaw il-lamentazzjonijiet bil-Latin, minn xi tfajjel b'vuċi tajba u b'dak is-soltu ton tradizzjonali.

Nhar il-Ġimgha I-Kbira mbagħad, I-Adorazzjoni tas-Salib kienet issir b'ċertu solennita'. Il-Kanoniċi kienu jinżlu fil-kor, rashom mghottija b'muzzetta tas-suf abjad u bla żarbun.

Il-Purċissjoni tal-Ġimgha I-Kbira kienet iddur sewwa mal-Birgu, tant li kienet tidhol ukoll lejn il-Pjazzetta u terġa' lura minn Strada San Lorenzo. Dan għaliex meta I-Ammiraljat Inġliż ha x-Xatt kollu f'idejh, kien bena I-kolonnat li minhabba fih din il-purċissjoni m'ghaddietx aktar mix-Xatt.

Sibt il-Għid fil-Birgu kien imsejjah Sibt il-Gloria. Allura I-Banda tal-Palma fxi I-ghaxra kienet tmur lejn il-knisja tal-Madonna tal-Karmnu u minn hemm kienet takkumpanja bil-marċi I-vara ta' Kristu Rxox, li kienet tingiebb lejn il-parroċċa. Dan kien ikun il-bidu tal-festa ta' I-Għid il-Kbir.

L-ghada, Hadd il-Għid filghodu kmieni kien johroġ it-tanbur, jew aħjar – il-katuba. Maż-żerniq din kienet iddur mat-toroq biex tħabbar il-qawmien mill-mewt ta' Ġesu. It-tanbur kien jiġġerra mat-toroq kollha tal-Birgu. Xi I-ghaxra ta' filghodu mbagħad, kienet toħroġ il-proċessjoni bl-istatwa ta' Kristu Rxox u, kif għadu jsir sal-lum, tingħata dik il-ġirja b'attrazzjoni speċjali. Minn kull fejn tghaddi I-vara, it-tfal kienu jghollu I-figolli u

jghidu lil Ġesu "Berikhieli, berikhieli". Dan kollu kien isir sa żmien il-Papa Piju XII.

Wara l-Ghid jibdew il-festi. Il-festa ta' San Ġużepp kienet issir mill-Fratellanza Giuseppina li dari kienet numeruża hafna, b'mastrudaxxi mustaċċuni ghas-sengha. Fil-Hdud, xi whud minn dawn l-imghallmin kienu jilbsu s-sidrija bil-polka tad-deheb, u b'xi domna mdendla magħha, u bit-tomna, u joqogħdu l-pjazza, jitkellmu fuq is-sengha tagħhom.

SANTU KRUC

Nhar Santu Kruċ, il-festa tas-salib imqaddes, kienet issir processjoni bis-salib, bl-istatwa ta' Santu Rokku u relikwa tas-salib ta' Kristu taht il-baldakkin. Din il-processjoni kienet wegħda tal-kleru u tal-poplu b'radd il-hajr għall-helsien ta' epidemija. Malli tidhol il-processjoni, l-poplu kien ikanta għal tliet darbiet "Misericordia" fuq l-artal tal-Kurċifiss.

Tul ix-xahar ta' Mejju kienet issir priedka kuljum minn qassis jew patri differenti filghaxija, għax dari ma kienx isir quddies filghaxija. U f'dan ix-xahar ukoll kienet issir il-festa tal-Madonna tal-Karita'. Din kienet issir minn fratellanza apposta, u kull fratell kien ikollu "baċir" imżejjen. Dawn il-baċiri, lejlet il-festa kienu jinġiebu mill-knisja tat-Trinita' fi Triq San Lawrenz akkumpanjati mill-banda. Kull baċir kien ikollu statwetti b'episodji mill-vaġelu u kien ikun imżejjen b'hobż ta' l-injam. Il-baċiri kienu jitqieghdu fl-oratorju ta' San Ġużepp. L-għada kienu jinħarġu fil-processjoni, u kull fratell kien jinkariga persuna biex iġġorlu l-baċir, u hu jakkumpanja bix-xemgħa. Oriġinarjament il-baċiri kienu tilari bil-hobż li mbagħad kien jitqassam lill-foqra, imma biż-żmien saru dekorattivi. Il-baċiri kienu oġġetti personali tal-fratelli li kienu anke jżommuhom fi djarhom. B'xorti tajba għad baqa' wieħed li narawh fil-Mużew tal-Parroċċa.

Lapsi kien żmien il-bandli. Dari d-djar kienu kollha b'xi biħa, u t-fal

kienu jsibu mezz kif jorbtu habel biex jittbandlu.

Fix-xahar ta' Ġunju, l-festa tal-Qalb ta' Ġesu kienet tkun tassew gwappa. Kienet saret magħrufa ma' Malta kollha ghas-solennita' tagħha. Fuq l-artal magġur kienet tintrama raġġiera kbira, u fil-gholi kienet titqieghed l-isfera bl-Ostja Kkonsagrata fuq dinja, jew globu, miżmuma minn grupp ta' anġli. Il-gwerra qerdet mhux biss lil din l-opra hekk sabiħa u artistika, imma wkoll lis-solennita' li biha kienet iċċelebrata l-festa. Anke fil-knisja tal-Lunzjata, għal din il-festa kien jintrama pavaljun kbir, b'ġilandra mill-isbaħ.

Wara kienu jibdew l-ghaxar Erbghat ta' San Lawrenz, b'ċerimonja kull filghaxija bi thejjiġa għal Jum San Lawrenz. Il-jum ta' qabel l-ewwel Erbgha kien magħruf bhala "Jum il-Mota", għax kienet tindaqq mota bil-qniepen kollha tal-parroċċa biex tgharraf lid-devoti li l-ghada se jkun l-ewwel Jum ta' l-Erbgha f'ġieħ il-Levita padrun tal-Birgu.

Jghaddu l-Erbghat u tasal il-festa. Din ukoll tibda b'mota ġenerali bil-qniepen kollha tal-Parroċċa, mota li tindaqq filghaxija qabel tibda n-novena – jiġifieri disat ijiem qabel il-festa. In-novena kienet tibda b'quddiesa fis-sitta ta' filghodu u tkompli b'funzjoni u priedka fuq San Lawrenz wara nofsinhar. It-8 ta' Awissu kien imsejjaħ Jum l-Antiviġilja. Dan għaliex għal bosta snin, lejliet il-festa kien obbligu ta' sawm. Fil-Birgu bosta kienu jsumu billi jieklu biss il-frott, u oħrajn ma kinux jieklu ike! imsajjar bin-nar. Filghodu fil-knisja, l-istatwa ta' San Lawrenz kienet titqieghed fuq l-artal u qassis kien ibiddel il-hwejjeġ ta' l-istatwa u jlibbisha l-hwejjeġ tal-festa. Bosta tfal kienu jinġabru jarawh ilibbes l-istatwa bil-libsa eleganti u sabiħa tal-festa. Il-funzjoni fil-knisja kienet tkun bil-piena orchestra. Fit-8 f'Awissu kienu jibdew ukoll il-festi esterni billi l-banda kienet takkumpanja statwa tal-qaddis li mbagħad titqieghed fuq kolonna għolja f'post prominenti.

Lejlet il-festa filghodu kienet issir ukoll l-aħħar priedka tan-novena. Din allura kienet tkun speċjali, billi s-sugġett tagħha kien ikun ir-rebħa tal-Birgu fl-Assedju l-Kbir. Il-poplu kien isejhilha "l-priedka ta' l-Assedju". Wara kien jtkanta t-*Te Deum* li jkun ifisser li ntemmet in-novena, u mad-daqq tal-qniepen jibda l-marċ tal-banda. Kif il-banda tasal il-pjazza kien ikun hemm ballun kbir li jinfetah b'musketterija u minnu johorgu għadd ta' ghasafar.

Wara nofs in-nhar issir translazzjoni u ghasar b'mod pontifikali – jiġifieri li fuq l-artal ikun hemm iċ-ċelebrant megħjun minn żewġ djakni, u jkun hemm ukoll erba' persuni oħra lebsin il-kappa. Nhar il-festa, l-Arcipriet ta' San Lawrenz kien igawdi privileġġ li jquddes pontifikali – bhall-isfqujiet – li jkun ifisser li flok żewġ djakni jkunu erbgha lebsin it-tuniċelli. Naturalment dawn l-istili ta' ċerimonji nqatgħu minn wara ż-żjara tal-Kardinal Lepicier fl-1936.

Nhar San Lawrenz kienu hafna dawk li jsegwu ċ-ċaqliq tal-kwiekeb – kwiekeb fegġeġja msejjaħ 'Dmugh ta' San Lawrenz'. Oħrajn kienu jfittxu fil-hamrija biex isibu frammenti żghar ta' ġebel imbaskat imsejjaħ il-"Faham ta' San Lawrenz". Billi dak iż-żmien kien hawn faqar konsiderevoli, fil-festa kien jitqassam il-"Hobż tal-Fqar." Il-festa ta' San Lawrenz, fil-port, kienet wahda marittima, u bhall-Imnarja, kienet okkażżjoni għall-gharus li jiehu l-gharusa għal din il-festa. Kienu jiġu hafna Ghawdxin li kienu jorqdu barra taht tined apposta, u dak in-nhar il-bibien tal-Birgu ma kenux jingħalqu mis-suldati.

Kien hemm żmien meta wara s-sena 1813 il-festa tbiddlet għal pelligrinagg bit-talb u l-orazzjoni u bla ebda mużika; u fil-processjoni kienu johorgu mhux biss l-istatwa ta' San Lawrenz, imma wkoll dik ta' Santu Rokku.

Sa mis-sena 1893, fl-aħħar jiem ta' Awissu bdiet issir festa oħra esterna – festa f'ġieħ San Duminku. Kienet issir mill-knisja tal-Lunzjata. Din il-festa sabet l-

appoġġ ta' każin iehor tal-banda, u r-riżultat kien firda kbira fost il-popolin żgħir tal-Birgu. Kienu hafna l-okkażjonijiet ta' għajb li nholqu biss kawża ta' dawn iż-żewġ festi reliġjużi.

SETTEMBRU

Il-Birgu dejjem kien hemm nies ta' sentimenti patrijottiċi. Ir-rebħa ta' l-Assedju baqgħet stampata fil-qlub ta' nies din il-belt. U kien hawn li nibtet il-festa tal-Vitorja tal-Assedju. Kienet issir minn bosta snin qabel proċessjoni bi kwadru antik tal-Madonna msejjah "tal-Vittorja" waqt li l-Arċipriet nhar is-7 ta' Settembru mhux biss kien iqaddes għal ruħ dawki li mietu fl-Assedju, imma wkoll kien johroġ ibierek l-inhawi tal-pjazza li parti minnha kien iċ-ċimiterju. Dawn iċ-ċelebrazzjonijiet ingħaqdu ma' ċelebrazzjonijiet esterni bil-baned u bin-nar, u hekk feġġet il-Festa Nazzjonali fil-Pjazza, b'diskorsi minn patrijotti Maltin. Gara pero li kawża tal-firda li kienet twieldet bil-festi esterni ta' San Lawrenz u San Duminku, din il-festa Nazzjonali spiċċat okkażjoni oħra ta' firda u mietet fuq ommha, waqt li ngarret minn bliet u irhula oħra fostna.

Il-Birgu għandu wkoll inhawi li twieldu mill-ġrajjet u użanzi folkloristiċi. Hekk ngħidu ahna: **Il-Prexxa** – il-post minn fejn dahlu t-Torok fl-Assedju meta għamlu fetha fis-sur ta' Kastilja. **It-Toqba** – li kienet saret apposta biex bil-lejl fl-Assedju jingarr il-proviżjon u għajnuna oħra lejn Sant'Iermu. **Il-Pjazza** – kienet il-lok fejn jiltaqgħu d-difensuri, waqt li **Il-Pjazza** kienet fejn tingabar il-maġġuranza tal-poplu. **Il-Ballett** – fejn, skond it-tradizzjoni, beda l-Karnival. **Il-Genna** – post qrib il-knisja fejn jintrefgħu il-vari. **Il-Banju tal-Paġġi**, **id-Dahla**, **il-Bir tas-Skieken**, **il-Palazz ta' Bettina** – fejn twieldu u trabba l-Kardinal Xeberras, **it-Triq ta' Lhud** – fejn il-Lhud kellhom il-*ghetto* tagħhom, **id-Dar tal-Qalb ta' Ġesu**, **il-Fortini**, **il-Hwejna** – dawn huma kollha postijiet marbutin ma' ġrajjet folkloristiċi.

Ma xtaqtx inhalli barra d-daqq tal-Lawdijiet fil-Birgu. Dan kien sinjal bid-daqq ta' qanpiena żgħira kull meta titwieldu tarbija. Jindaqqu l-Lawdijiet b'sinjal ta' tifhir lil Alla għat-twelid ta' persuna ġdida.

B'hekk doma dawra mas-sena u tajna tagħrif fuq xi drawwiet qodma fil-Birgu.

Kelma ta' l-aħhar: Xi ftit snin ilu l-Gvern kien qatagħha li fil-Palazz ta' l-Inkwizitur isir mużew tal-Folklor. L-Għaqda tal-Folklor hadmet hafna għal dan il-ghan u ngabru hafna oġġetti li kellhom x'jaqsmu mal-Folklor. Sar xogħol mill-Public Works Department biex il-Palazz jissewwa. Jiddispjeċini li l-aperturi kollha, minflok issewwew, saru ġodda, u l-hitan li f'bosta minnhom kien hemm il-grafiti tbajdu bil-ġir. Intant il-Palazz infetaħ bhala Mużew tal-Folklor u niftakar li f'sala tal-*piano nobile* tqiegħdu l-karrijiet tal-mejtin. Il-Mużew infetaħ nhar il-5 ta' Diċembru, 1981 – sebat ijiem biss qabel l-elezzjoni.

Żmien wara dahlet l-idea ta' Mużew tal-Etnoloġija, li jsir fil-Berġa ta' Franza l-Birgu stess. Xi oġġetti fil-mużew tal-folklor ntbagħtu Għawdex u oħrajn għebu fl-inventarji. Magħhom għeb ukoll il-Mużew tal-Folklor. Jingħad li l-Palazz tal-Inkwizitur hu wkoll mużew etnoloġiku u tal-ġrajja inkwizitorjali. **Il-Berġa ta' Franza saret Mużew ta' l-Ilsien Malti...iżda baqgħet BLA LSIEN**

© Lorenzo Zahra

APPREZZAMENT

ĠORĠ MIFSUD-CHIRCOP

Nhar l-Erbgħa, d-19 ta' Diċembru, 2007, thabbret il-mewt ta' Ġorġ Mifsud-Chircop, li f'hajtu hadem bla heda b'riżq l-ilsien u l-folklor Malti, b'mod partikolari l-Ghana. Miet fil-ghomor ta' 56 sena. Sa minn xhur qabel, diga' kellu hjiel tal-marda kiefra li hakmitu, għalkemm dan ma zammux milli jibqa' għaddej bil-hidma tiegħu sa l-aħhar.

Dr. Mifsud-Chircop kien ukoll antropologu, etnografu, u lecturer il-Junior College u l-Universita'. Għalliem ukoll fil-Kulleġġ ta' San Alwigi. Ir-riċerka tiegħu wettaqha mhux biss f'Malta, imma wkoll f'Gottingen, Palermo, u Sheffield. Sa mill-1998 ha hsieb il-Festival Nazzjonali ta' l-Ghana. Kien attiv fl-Għaqda ta' l-Għalliema tal-Malti, u għal sentejn kien il-President tagħha. Bejn is-sena 2003 u 2005 serva wkoll bhala membru fil-kumitat ta' l-Għaqda Maltija tal-Folklor. Kellu diversi programmi fuq ir-radju u kien awtur ta' bosta studji u pubblikazzjonijiet bil-Malti, bl-Ingliż u bit-Taljan.

Probabli li Ġorġ Mifsud-Chircop jibqa' l-aktar magħruf għall-interess li kellu fl-ghan, u għal kemm hadem għaliha biex timxi 'l quddiem. Tista' tgħid li kull għannej kien jafu. Beda jorganizza l-Festival Nazzjonali ta' l-Ghana fl-1998, u siefer lill-għannejja Maltin biex jgħannu barra minn Malta.

Il-funeral sar is-Sibt 22 ta' Diċembru, 2007, fil-knisja parrokkjali tal-Mosta, u għalih attendew bosta qraba, hbieb, studenti, u rappreżentanti minn kull qasam tal-hajja kulturali u soċjali; fosthom diversi membri tal-Kumitat ta' l-Għaqda Maltija tal-Folklor. Id-destinnu kellu jisirqilna, qasir il-ghomor, folklorista li ta bixra moderna lill-folklor Malti.

ĠUŽI GATT

II-GORBOĠ

Karmenu Pace

Xi kultant, f'kull ilsien mitkellem, ikun hemm xi kliem li t-tifsira tieghu tvarja minn imkien għall-iehor u minn rahal għall-iehor. Hekk, ngħidu ahna, il-kelma **GORBOĠ** tfisser post taht xi indana taraġ, jew f'xi rokna fil-bitha, fejn wiehed jista' jrabbi xi fenka (hekk jifhmuha s-Sigġiewi u Haż-Żebbuġ). Għal oħrajn tfisser kamra qrib ir-razzett fejn wiehed irabbi xi majjal (il-Wardija). Patri Mikiel Fsadni O.P. fil-ktieb tieghu *Il-Girna*, jfisser il-kelma *gorboġ* bhala kamra miżjuda ma' xi girna, jew hdejha, biex dak li jkun ikollu aktar wisa' – ngħidu ahna fejn isajjar. Għal xi nassaba, l-gorboġ ifisser dik il-kmajra, parti mill-kumpless tan-nassaba, li tkun biswit id-dura fejn ikunu bilqiegħda. F'din il-kmajra jzommu l-gabjuni, xi ftit ikel, u jkunu jistghu jiskennu fiha f'każ ta' xi halba xita.

Hafna nies ilissnu l-espressjoni: "dak jghix f'daqsejn ta' gorboġ", u jkunu jridu jfissru li wiehed ikun jghix f'dar ċekjkna hafna. Aquilina u Serracino Ingloft fid-dizzjunarji tagħhom jagħtu l-kelma gorboġ bhala kmajra fejn irabbu l-fniek jew il-hniezer, jew inkella bhala daqsxejn ta' kamra żghira x'aktarx mitluqa u żdingata. Il-kelma *gorboġ* għandha l-plural *griebeġ*, u d-diminuttiv *grejbeġ*.

Jien kont dejjem nistaqsi lil nnifsi: għaliex fin-naha ta' fuq ta' Malta hemm tant giren, imma n-naha t'isfel ma ssibhomx? Jekk il-bdiewa tan-naha ta' fuq (il-Mellieħa, l-Imġarr, iċ-Ċirkewwa, eċċ.) hassew il-htieġa li jibnu girna biex jistkennu, jistrieħu, jew jerfghu xi haġa fiha, il-bdiewa tan-naha t'isfel (is-Sigġiewi, l-Qrendi, ż-Zurrieq, l-Imqabba, l-

Gudja, Hal-Għaxaq, Birzebbuġa, eċċ.) ma kellhomx l-istess htigiet? Mela għala ma nsibux giren in-naha tan-Nofsinhar ta' Malta?

Jien naħseb li t-tweġiba bdejt insibha waqt it-tiftix li bdejt naghmel dwar il-*gorboġ* fl-inhawi tal-Qrendi. Jekk issaqsi lill-bdiewa tal-Qrendi x'jifhmu bil-kelma *gorboġ*, tweġibha wahda toħroġ minn fomm kulhadd: "Il-girbiċ hu bhala kamra żghajra u baxxa magħmula mis-sejjeħ biex il-bidwej jistkenn ftit fijhe". Lanqas qatt ma jghaddi minn ras xi hadd mill-Qrendi li l-kelma *gorboġ* għandha xi tifsira oħra. It-tifsira li tajt hawn fuq trabbejna fiha, qiegħda f'halqna, u għalina tinħass minn ewl id-dinja. Imma f'irhula oħra l-kelma *gorboġ* għandha tifsiriet diversi. Jien nixtieq nitkellem biss fuq it-tifsira tal-Qrendin, u dawk li jifhmuha bhala. Għalina l-*gorboġ* hu daqsxejn ta' kmajra fl-għelieqi, mibnija bil-ġebel tas-sejjeħ, li fiha l-bidwi jista' jistkenn mix-xemx u x-xita.

Fit-tiftix tiegħi f'din l-aħħar sena sibt madwar 100 gorboġ imxerredin f'dawn l-imkejjen: Il-Qrendi, l-Imqabba, ż-Zurrieq, Bubaqra, Hal-Far, Hal Luqa, l-Gudja, Hal Għaxaq, Birzebbuġa, s-Sigġiewi, Hal-Qormi, r-Rabat, u Had-Dingli. F'Għawdex: San Dimitri, n-Nadur,, u l-Qala. Hemm postijiet li għadni ma mortx: Haż-Żabbar, Hal Safi, l-Mosta, u f'Għawdex: Ta' Sannat, San Lawrenz, u postijiet oħra. Minn dan it-tagħrif li ġbart nista' nasal għal xi konkluzjonijiet:

X'inhuma l-karatteristiċi ta' gorboġ? Gorboġ huwa binja fl-għelieqi. Fil-binja huwa sempliċi u kull wiehed hu uniku. Ikun mibni bil-ġebel tas-sejjeħ u ġeneralment ikollu dahla baxxa, bejn wiehed u iehor xi metru. Il-hitan tieghu jkunu mtelgħin dritti. Is-saqaf ikun magħmul mill-qxur tal-blat, jew inkella minn xorok maħduma. Hafna drabi jkollu wkoll toqba li sservi kemm għall-arja, u kemm biex wiehed jiftaqad jew jghasses minnha. Fil-fatt hemm griebeġ li jissejju "tal-erbat irjeh" għax ikollhom "tawwala" ma kull ġenb. Din it-toqba fil-hajt tisesejjah tawwala (Hal Għaxaq), l-ghassiesa (l-Qrendi), s-sejjeħa (ż-Zurrieq), jew in-nemmiesa (s-Sigġiewi). Il-gorboġ qatt ma jkollu bieb jingħalaq imma biss dahla li titgħatta b'xi xkora. Qatt ma jkollu mizieb (sibt wiehed biss – f'Tal-Qortin, Bubaqra). Fil-biċċa l-kbira, s-saqaf fuq barra jkun miksi b'tahlita ta' hamrija u żrar, jew ġebel irqiq, li mbagħad, bil-haxix li jikber fuqu, ma jhallix l-ilma tax-xita jinfed għal ġewwa. Għalkemm minn barra hafna drabi l-gorboġ jidher ikkupplat, minħabba din il-kisja li għadni kemm semmejt, minn ġewwa, s-saqaf ikun dejjem ċatt. Jekk (minn ġewwa) s-saqaf ikun imtarraġ, jew imkilleb bl-irtalli, allura dik tkun girna, mhux gorboġ. Hafna griebeġ issibhom mibnija direttament fuq il-blat, mingħajr il-htieġa ta' pedamenti, u ġeneralment huma magħmulin baxxi: mhux aktar minn hames piedi għoli.

L-Għan ewlieni tal-gorboġ hu dak li jipprovdni kenn temporanju lill-bidwi li

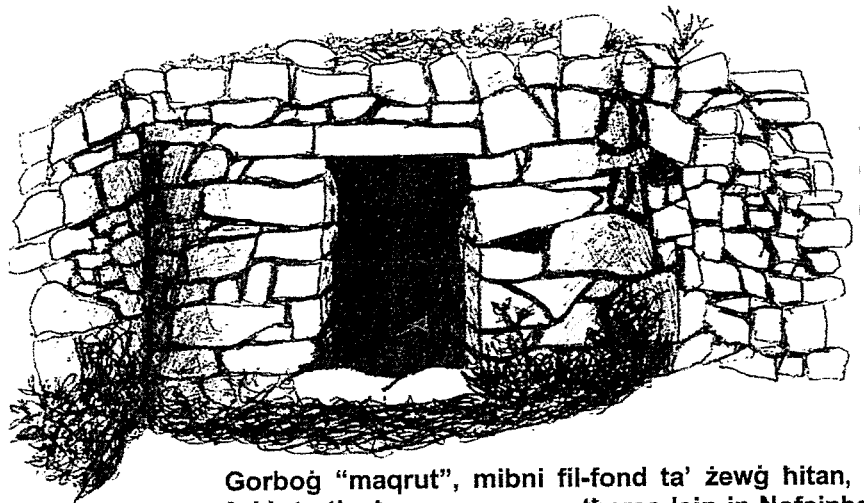

Gorboġ "maqrut", mibni fil-fond ta' żewġ hitan, il-faċċata tieghu mqammra u thares lejn in-Nofsinhar. Imsaqaf b'erba' xorok li jserrhu rjushom fuq il-kileb li hemm ma' tliet iġnub tieghu.

jkun 'il bogħod minn daru. Kenn biex idabbar f'it rasu mix-xemx tikwi, jew jimtedd u jistrieħ kwarta għall-hin ta' nofsinħar. Kien iservih biex jistkenn minn xi halba xita mhux mistennija; biex jerfa' fih xi magħlef żerriegħa; jew biex xi tfał żgħar li jkollu miegħu joqogħdu fih sakemm ilesti. Hemm min kien juża l-gorboġ biex iżomm fih xi żerriegħa tal-patata għall-frisk sakemm jaasal żmien iż-żriġ; jew xi koċċ basal niexef biex jaħżnu għall-frsik u ma jithassarx. Imma l-gorboġ kellu wkoll il-funzjoni li wieħed seta' jagħmel għassa minnu ma' xi uċuħ li seta' kellu fir-raba'; bħal basal, patata, bhajra, eċċ. Meta s-saqaf tal-gorboġ kien ikun ċatt biżżejjed, ġieli ttella' xi għarix fuqu; u sibt griebeg li anke kellhom fuqhom dura tal-kaċċa.

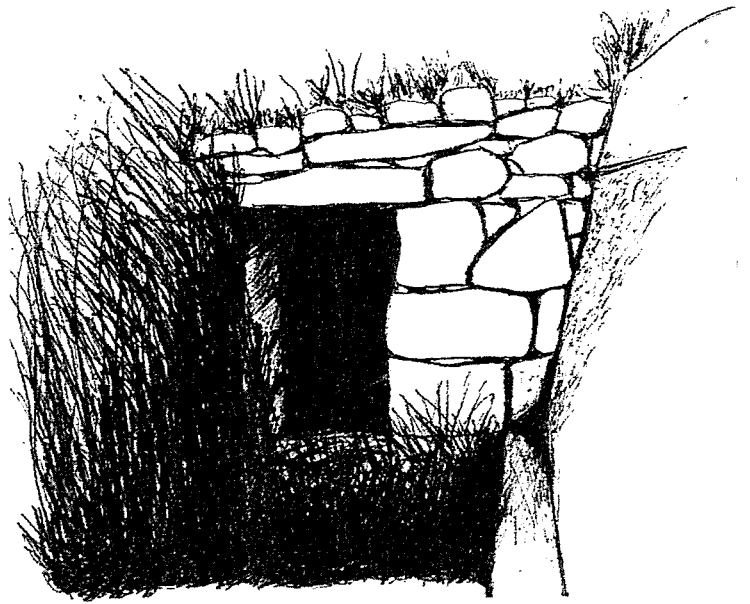

Il-gorboġ ta' wara l-Imnajdra, b'dahla thares lejn l-llvant, maqtuġħ nofsu fil-blat. L-uniku wieħed li sibt imsaqqaf bil-hnejjet, bix-xorok (maħduma u mingura) jdura magħhom. Iħares fuq barriera tal-qawwi, u forsi kien użat mill-haddiema u bħala post fejn jerfġu l-ghadda.

Il-gorboġ hu interesanti għax kull wieħed għandu l-individwalita' tiegħu; hu mibni mill-materjal tal-post; u juri kreativita', sengħa, u ħsieb f'binjietu. Fil-ġerarkija tal-bini x'aktarx li jiġl l-aħħar - warajh forsi jiġl l-għarix, magħmul mill-qasab u mill-ixkejjer, u li jservi biss għal f'it ġimghat biex wieħed jagħmel l-għassa minnu.

Għalkemm l-ebda gorboġ m'hu bħall-ieħor, meta tkun flejt ħafna minnhom tkun tista' tagħzel bejn diversi kategoriji.

- Il-gorboġ mibni fil-ħajt tas-sejjeħ - id-dahla tiegħu tkun ċatta mal-ħajt, imam ġewwa jkun jiftaħ anke sa tlettax-il pied, hekk li tista' toqogħod mqar familja shiħa fih. Xi drabi, minn fuqu jkun għaddej ir-raba' wkoll. Dan it-tip ta' gorboġ issibu fejn ir-raba' jkun imtarraġ.
- Il-gorboġ mekkuk - Dan it-tip ikun mibni f'nofs katina li tifred għalqa minn oħra; u jkun mibni mzaqqa, biex jirbah f'it tal-wisa'.
- Il-gorboġ maqrut - Dan ikun mibni ġo rokna, u jkun għamla ta' trianġlu jew nofs qamar, hekk li mid-dahla, l-

bidwi jkun jista' jara l-għalqa kollha quddiemu.

- Il-gorboġ b'dahru mal-ħajt - Dawn il-gribeġ ikollhom tliet naħiet maħruġa 'l barra *in arja* u d-dahar ikun iserrah jew jagħmel parti mill-ħajt tas-sejjeħ ta' wara.
- Il-gorboġ ta' nofs l-għalqa - li jkun mibni fin-nofs biex jintlaħaq minn kullimkien u, permezz tat-tawwala, l-bidwi jkun jista' jnemmes ma' kull riħ u jara xi jkun qed jiġri ma' l-għalqa kollha.
- Il-gorboġ ta' żewġ dahliet - Dawn ma tantx tara minnhom. Ikollhom dahla kontra l-oħra, jew maġenb l-oħra.
- Il-grejbeġ - jew dawħ il-gribeġ żgħar u baxxi ħafna li jista' jkun li ma sarux biex jagħtu kenn lill-bniedem, imma lil xi animal, bħal ngħidu aħna xi kelb, jew għall-ħażna.

Hemm ukoll epoki differenti tal-gribeġ. Hemm dawħ antiki ħafna, bit-tisqifa magħmula minn qxur kbir ta' blat mhux maħdum. Hemm dawħ inqas antiki, fejn il-qxur

inhadmu għamla ta' xorok jew kaptelli, imma l-wiċċ baqa' l-qoxra naturali tal-blat. Imbagħad hemm dawħ aktar riċenti, bix-xorok maqtuġħa mill-barriera u maħduma għax-xafra bil-mannarett, jew mingura. U hemm dawħ moderni u kontemporanji, għax għad hemm f'it kazi fejn xi hadd bena gorboġ b'ġebel u teknika moderna (dawn m'humieħ ta' interess kbir għaliġa). Il-qedem tal-gorboġ johroġ mit-tisqifa, u mill-kwalita' tal-ġebel li biħ ikun mibni.

Biex nagħlaq: jien tal-feħma li meta n-naha ta' fuq ta' Malta kienu jibnu l-giren, il-bdiewa tan-naha t'isfel kienu jibnu l-gribeġ; u r-raġuni ewlenija għala ta' fuq bnew mod, u ta' isfel bnew iehor, kienet il-kwalita tal-materjal għall-bini li kien jeżisti fin-natura. In-naha ta' fuq hu magħruf għall-blat tal-qawwi, u n-naha t'isfel hu magħruf għall-ġebli tal-franka. Tan-naha ta' fuq sabu mezz kif ikillbu l-ġebel u jsaqqfu b'dak il-mod, u n-naha t'isfel ma kellhomx għalfejn jagħmlu hekk għax sabu l-qxur tal-blat lest, u setgħu jaqtgħu ix-xorok mill-franka (mill-blat tal-qawwi mhux faċli taqta' x-xorok). Għaliġa, l-girna u l-gorboġ huma żewġ binjiet differenti li żviluppaw matul is-snin skont il-ħtiġijiet tan-nies tal-post u l-materjal li sabu madwarhom fin-natura.

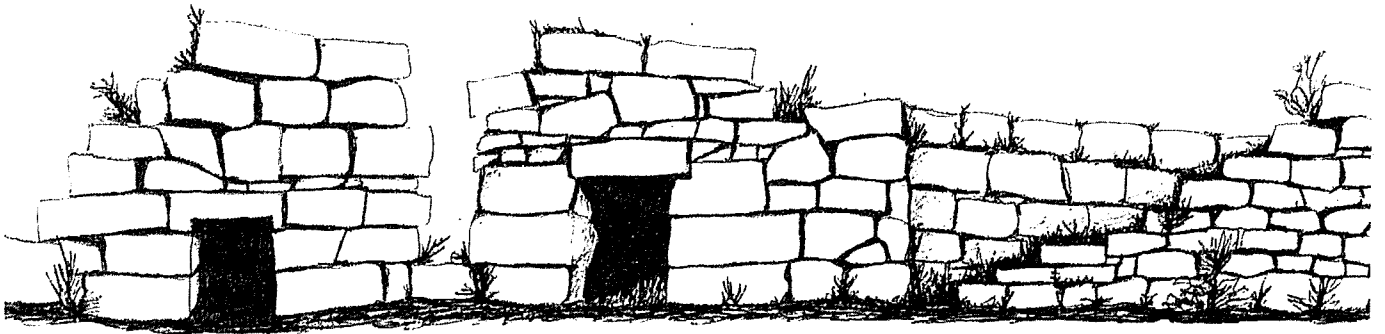

Żewġ griebeg imdahhlin fil-hajt, antiki, jidhru li nbnew meta kien qed jiffassal ir-raba' mtarraġ ma' l-gholja taż-Żelliqat. Il-Hamrija tal-habel raba' ta' fuqhom tghattilhom is-saqaf. Ghandhom dahla baxxa, bil-blata mqieghda fuq hisja maqtugha fil-ġebel ta' tahtom. Huma msaqqfin b'kaptelli wisghin pied u nofs u 8 pulzieri hoxnin. Id-dhul ihares lejn it-tramuntana.

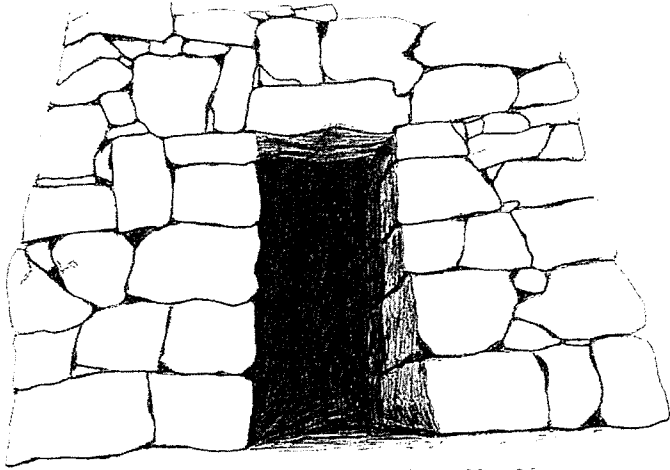

Gorboġ fit-triq li minn tal-Gholja taghti għall-barriera ta' Żuta (Had-Dingli). Il-hitan minn barra mmejlin 'il ġewwa. Fih tawwala ma' kull rih, u hu wiehed mill-ftit li ghandhom is-saqaf ibbattmat.

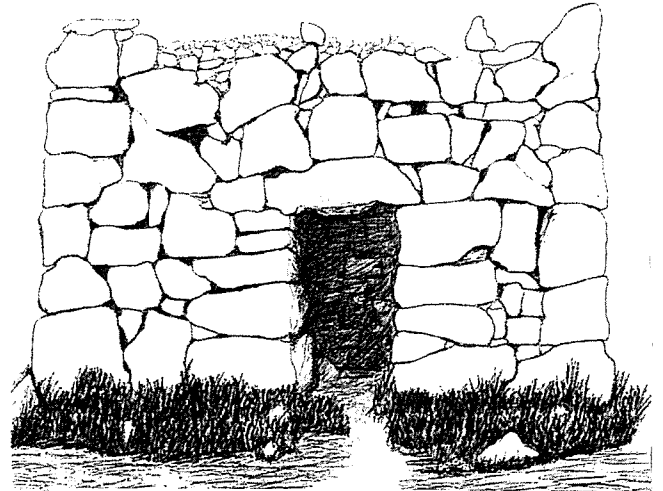

Gorboġ wara s-Salib ta' l-Gholja, mibni mill-blat qawwi ta' l-inhawi, msaqqaf b'xorok tal-qasba li jserrhu fuq il-kileb. Madwaru jidher li kien hemm attivita' qawwiya ta' qtugh ta' blat (sinjali ta' raded).

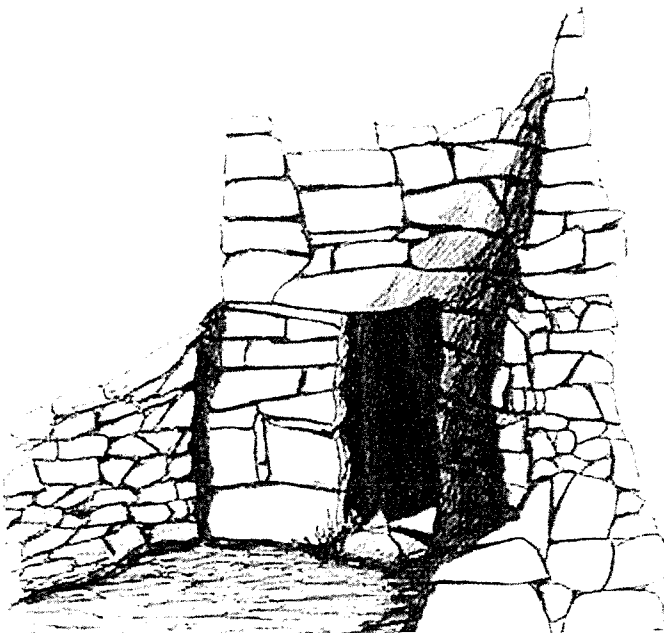

Gorboġ fin-niżla ta' Garibaldi, wara l-kmamar tannar ta' Sant'Andrija. Ghandu tisqifa nteressanti, b'żewġ xorok traversi biex jagħliqu l-irkejjien ta' wara, u xorok ohra jserrhu fuqhom qishom imrewha. Fih żewġ tawwaliet, wahda minnhom thares fuq l-ghalqa ta' tahtu.

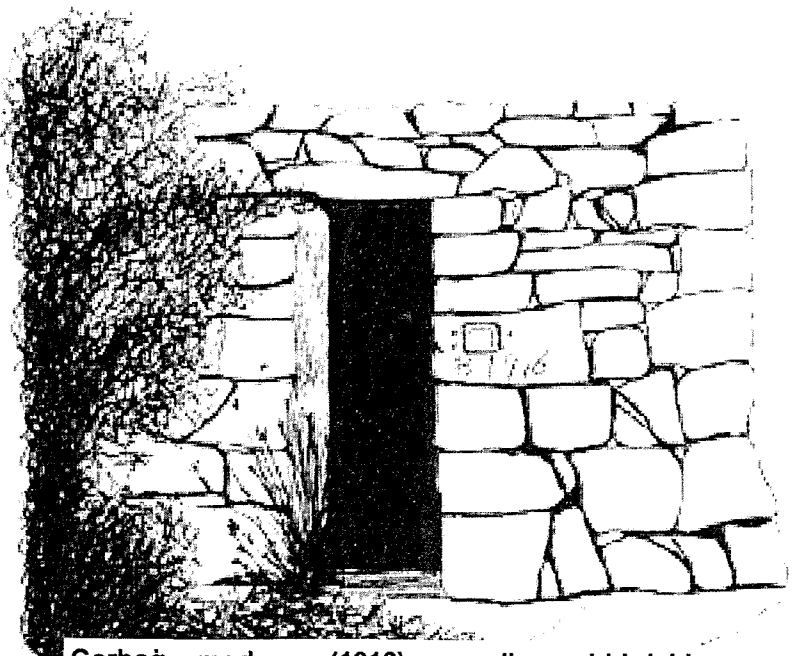

Gorboġ modern (1916) u allura bid-dahla kemmxejn għola minn ta' l-antiki. Ix-xorok moderni wkoll; dojq u mingura.

© Karmenu Pace

NIXTIEQ HAFNA LI MIN JAF FEJN HEMM XI GORBOĠ JIKKUNTATTJANI BIEX INKUN NISTA' NIEHU NOTA TIEGHU – Tel. 21685148, 79048885, menu@maltanet.net

It-Toponomastika ta' Malta:

IL-PORT TA' MARSAXLOKK U MADWARU

Alex Camilleri

Jixraq li nibda dan l-artiklu billi nfakkar fl-ghamla tal-gzira ta' Malta donnha huta, l-istess bhalma kont ghamilt fit-tieni artiklu ta' din is-sensjela. Dakinhar kont qed nikteb dwar denb il-huta (l-Ahrax tal-Mellieha), filwaqt li din id-darba jmiss lil halqha: *Il-Port ta' Marsaxlokk* u x-xtut li jdawruh. Bhalma jixhed isem il-post, iz-zjara taghna se tehodna lejn port naturali kbir fix-xlokk ta' Malta, maghmul minn golf b'halq wiesa' li jinferaq f'zewg fergat ewlenin fuq gewwa: dahla mdaqqa li tibda mir-rahhal ta' *Marsaxlokk*, u gabra ta' dahliet izghar li madwarha zviluppaw ir-rahhal ta' *Birzebbuga* u l-port industrijali ta' *Kalafrana*. Matul l-ahhar erbghin sena, dan ta' l-ahhar tbiddel f'wiehed mill-portijiet ewlenin tal-pajjiz, bit-taqlibiet soċjali u l-bidliet ambjentali qawwjin li dan kollu jgib mieghu. Minkejja dan, ix-xtut 'il barra mill-port, kif ukoll xi rkejjien imwarrbin go fih stess, ghadhom izommu l-bixra naturali taghhom, ghalkemm anke dawn huma xi ftit jew wisq mhedda.

MAPPA.

Marsaxlokk

Jixraq li nibdew propju b'Marsaxlokk, li ha ismu mill-port innifsu. Bl-Gharbi u bil-Malti qadim, "marsa" tfisser port jew post fejn tista' tankra, filwaqt li "xlokk" (mit-Taljan "scirocco") hija d-direzzjoni fejn jiftaħ il-port. Billi Marsaxlokk huwa qabel kollox rahhal tas-sajjieda, c-centru tiegħu (inkluza l-knisja parrokkjali tal-*Madonna ta' Pompei*) jinsab sewwasew f'ras *Id-Dahla ta' Marsaxlokk* li sservi wkoll bhala l-port tad-dghajjes. Din għali tissejjaħ ukoll *Id-Dahla ta' Sant'*

Andrija, għal statwa kbira ta' dan il-qaddis li tidher fil-misraħ ewlieni tar-rahhal. L-istess statwa tat ukoll isimha lil ghajn ta' ilma salmastru li hemm max-xatt faċċata taghha, appuntu *L-Ghajn ta' Sant'Andrija*. L-ghajn innifisha hija zbokk naturali fejn l-ilma tal-pjan jithallat mal-baħar; illum tinsab imdawra b'vaska msaqqfa (u mniffda mal-baħar) fejn is-sajjieda spiss iħallu l-biegħa taghhom titlaħlaħ għall-frisk. Fuq il-lemin tal-ghajn (jekk tkun qed tħares lejn il-baħar) jibda *Ix-Xatt*, illum bankina twila u wiesgħa mal-baħar fejn nhar ta' Madd jintrama' s-suq ta' Marsaxlokk; xi ritratti qodma juru li minflok dari kien hemm ramla. Fuq in-naħa l-oħra tal-misraħ, tista' tgħid li tibda x-xaqliba magħrufa bhala *Il-Magħluq*, fl-imgħoddi laguna artifiċjali magħluqa fejn kien jitrabba l-ħut (l-istess bhall-Magħluq l-ieħor li hemm f'Marsaskala). Hawn seħħ tibdil qawwi għax il-parti l-barranija tal-laguna (*Il-Magħluq tal-Qasab*) tħammlet u nfetħet biex illum isservi ta' menqa għall-opri tal-baħar. F'dan it-taqlib intradmet ukoll *Il-Belliegħa*, ħofra zghira li kienet mal-ġenb intern tal-laguna qrib fejn illum hemm il-bandli. Il-ġenb tan-naħa l-oħra, fejn hemm il-fdal ta' binja zghira ta' Żmien il-Gwerra, tħalla bhala ħarriega tawwalija (*Ir-Ras*) li tkennen il-menqa u li tintgħaraf minħabba statwa tal-Madonna li tqiegħdet fil-ponta xi snin ilu.

L-art watja u baxxa ta' wara l-Magħluq tal-Qasab minn dejjem kienet maqgħad ta' l-ilma, għax għal go fiha jaqilbu l-artijiet għoljin ta' *L-Imsewweb* (isem li juri ċarċir ta' l-ilma għal isfel) u *Tas-Siġ*. Mat-tarf tal-wita għadu jidher gandott tawwali (*Il-Kanal*) li jzomm għadira salmastra s-sena kollha u li għaldaqstant joffri ambjent fejn ix-xtieli ippuntati tassimar u hlejjaq oħra tal-għadajjar salmastru jgħixu fl-istat salvaġġ. Illum, il-Kanal u l-artijiet baxxi li jdawruh huma mħarsin bhala riserva naturali zghira. Ix-xtajta mrammla ta' biswithom (*Ir-Ramla ta' Marsaxlokk*) niftakarha tibqa' ħierġa aktar 'il barra lejn il-baħar, izda tħammil bla rażan f'qiegħ il-baħar lejn il-bidu tad-disgħinijiet wassal għal erożjoni qawwiya max-xatt. Għadu jidher xi hjiel ta' fejn kienet tasal l-art, ngħidu aħna blata zghira b'marbat li dak iż-żmien kienet ma' xifer ir-ramla filwaqt li illum trid tgħum biex tilhaqha. *It-*

Torri tal-Kaċċatur, bini qadim li illum jintuza bhala restorant, jifred l-artijiet baxxi tal-Magħluq mill-għelieqi mtarrġin ta' fuqhom (*Il-Wilga*, isem spiss mogħti lil dan it-tip ta' art); aktarx li kien parti mir-riserva tal-kaċċa li dari kien hemm fil-Magħluq. Aktar lejn il-lvant (fuq in-naħa l-oħra tat-triq li twassal lejn l-impjant ta' l-elettriku), l-art għat-telgħa jgħidulha *Il-Ballut*, dettall interessanti għax donnu jindikja li fl-imgħoddi hawn seta' kien hawn xi masġar tal-ballut bhala fil-każ ta' lokalitajiet oħra b'dan l-isem.

Lura lejn ix-xaqliba l-oħra tar-rahhal, *It-Torri Vendome* jew *It-Torri tal-Pont* għadu jispikka fi tmiem ix-Xatt minkejja li safa maqrus bejn binjiet oħrajn. Dan it-torri baxx u wiesa', illum każin tal-*football*, inbena fis-seklu XVIII bhala parti minn proġett ambizzjuż (imbuttat bil-qawwa mill-kavallier Philippe de Vendôme) li kien jaħseb għal għadd liema bhala ta' trunċieri madwar il-Gzejjer Maltin. Warajh jibdew l-inħawi ta' *Il-Kavallerizza*, isem Taljan li jfisser skola għar-rikkieba taz-zwiemel; din il-binja kbira kienet inbniet fi żmien il-Gran Mastru Alof de Wignacourt u għadha hemm minkejja xi bidliet li dawruha f'villa. Qribha tinsab ukoll *Il-Barumbara ta' Lambert*, torri tawwali li skond ismu kien jintuza għat-trobbija tal-ħamiem. Mill-Kavallerizza jibda wied baxx (ma nafx x'jgħidulu) li jnizzlek lura lejn il-baħar biswit *Il-Ponta tal-Qrejten*, ras zghira isimha magħha ("qrejten" hija d-diminuttiv ta' "qortin", li tfisser ħarriega ta' art) fejn hemm il-każin tal-*waterpolo*. Wara din il-ponta tintemm il-parti mibnija ta' Marsaxlokk u titfaċċa *Il-Fossa*, ramla ckejkna li madwarha jolqtok il-lewn ħamrani tal-blat artab magħmul minn ħamrija preistorika iffossillizzata. L-istess roqgħa gieli jsejħulha wkoll *L-Għar l-Aħmar*, għalkemm l-għar innifsu (zghir u b'caġħkija go fih) jinsab aktar lejn *Il-Ponta tal-Marbat*, li tkennen ir-ramla min-nofsinar u li fiha wkoll xi mrabat tal-azzar imwaħħlin fil-blat. Issa ninsabu qrib it-tarf ta' *Ir-Ras*, l-ilsien kbir ta' art li joħroġ lejn ix-xlokk mill-artijiet għoljin ta' *Il-Marnisi* (mit-Taljan "marnosi", jigiġifieri taflin) u jifred lil Marsaxlokk mill-bosta qaliet ta' Birzebbuga. Mill-Ponta tal-Marbat 'il quddiem jibda rdum wieqaf u taflin li jibqa' sejjer sa taħt *It-Torri ta' San Luċjan*, torri kbir li nbena mill-Gran

Mastru Wignacourt fl-1610 fit-tarf nett tar-Ras biex iħares lil dawn l-inħawi mill-attakki tal-furbani Torok. Kien wieħed mill-ewwel u l-akbar torrijiet li nbnew mill-Kavallieri, u fis-Seklu XIX l-Ingliżi komplew dawruh b'fortizza qawwiya (**Il-Fortizza ta' San Luċjan**). Minn taħt il-fortizza toħroġ ponta tawwalija u rqiqa (**Il-Ponta l-Kbira**), b'sikka taħtha. Bi drittha, iżda maqtugħa għal kollox mill-art, hemm ukoll sikka oħra msejja **Il-Ħaġra** jew **Il-Blata**, li titla' ħesrem mill-qiegħ fond ta' nofs il-port u bilkemm tixref 'il fuq minn wiċċ l-ilma; tintgħaraf minħabba arblu qisu lanza li kien twaħħal fuqha biex iwissi lill-baħħara. Wara t-Torri ta' San Luċjan, l-irdum jerġa' jitbaxxa u ma jibqax daqstant tafli, u hemm sensiela ta' għerien żgħar mal-baħar sewwasew fil-punt imsejjaħ **Tad-Debbra** li jħares lejn Birzebbuġa.

Qabel ma nkomplu mexjin mal-baħar, tajjeb li nagħtu ħarsa fil-qosor lejn l-artijiet aktar għoljin li jifirdu lil Marsaxlokk mil-limiti taż-Żejtun. Bla dubju, l-aktar magħrufa fost dawn hija l-għolja msejja **Tas-Silġ**, għax fuqha nbniel il-knisja tal-**Madonna tas-Silġ** maġenb **Il-Palazz ta' Testaferrata**, li llum jaqdiha bħala kunvent. Titwila bir-reqqa lejn dan ta' l-aħħar malajr turi li qabel il-palazz kien hemm torri, li għadu jingħaraf fit-tarf tal-binja. Fuq in-naħa l-oħra tat-triq, l-artijiet **Ta' Bir Rikka** (kultant imdawrin f'**Ta' Berikka**) jħaddnu fihom waħda mill-ogħna zoni arkeoloġiċi fil-Gzejjer Maltin, li tidher fil-kotba bħala "Tas-Silġ". Il-fdalijiet li jinsabu hawn jibdeu minn tempju ta' żmien Ħaġar Qim u jibqgħu sejrin sa pedamenti medjevali; jingħad li **Bir Rikka** nnifsu huwa ġibjun ta' Żmien ir-Rumani. Aktar lejn il-punent, hemm ukoll il-fdalijiet ta' tempju ieħor preistoriku, din id-darba misturin qalb il-ħitan tas-sejjieġħ bejn żewġt irhula antiki tal-kampanja, **San Niklaw u Ħal Ġinwi**. San Niklaw (li jagħmel maż-Żejtun) għadu jidher sew bil-kappella u l-misraħ tiegħu, filwaqt li minn Ħal Ġinwi għad fadal biss xi rziezet imxerrdin. L-artijiet li jdawruh (**Tal-Wiċċ u Ta' Ħal Ġinwi**) jagħtu għal fuq **Il-Wied ta' Ħal Ġinwi**, wied kbir u sabiħ mimli sigar tal-ħarrub li jibqa' nieżel għal go Marsaxlokk stess. Id-Daħla ta' Sant'Andrija mhix għajr il-bokka mgħarrqa tiegħu. Jekk taqsam il-wied, għadhom jidher żewġ barumbari qodma, u mbagħad fejn

tofroq it-triq tilhaq il-kappella ta' **San Pietru**. Aktar 'il fuq, f'**Ras il-Wied** (isimha magħha) tara n-niċċa ta' **Santu Kristu** f'salib it-toroq. Minnha tibda t-triq dejqa li taqsam l-artijiet tal-Marnisi sa ma twassal lura lejn il-Kavallerizza u San Luċjan; matulha jinsab **Il-Palazz ta' San Duminku** (jew **Il-Palazz tal-Marnisi**), palazz ieħor privat ta' Żmien il-Kavallieri.

Birzebbuġa, Il-Qajjenza u Kalafrana

Bilkemm tilhaq taqbez San Luċjan li ma jaħdukx minnufih it-tankijiet tal-gass fl-artijiet ta' **Il-Fiddien** u warajhom il-labirint ta' bini f'**Il-Qajjenza** li jibqa' sejjer kważi sa xifer il-baħar u jinfirex max-xatt sal-batterija **Ta' Ferretti**, trunċiera ta' l-1716 mistura wara ħajt għoli u msemmija għall-kavallier Francesco Maria Ferretti li kien ħallas għall-bini tagħha. Minn hawn 'il għewwa tidhol **fil-Qala ta' San Ġorġ**, bajja kennija mifruqa fi tnejn minħabba lsien baxx ta' art taħt il-kappella qadima ta' **San Ġorġ** li tat isimha lil dawn l-inħawi. Il-kappella nnifisha hija magħluqa go trunċiera oħra tonda pariġġ Ta' Ferretti, u hija l-edem fost it-tliet kappelel li jittawlu għal fuq din il-qala (l-oħrajn, iddedikati lil San Ġuzepp u lill-Madonna, inbnew fis-Seklu XIX). L-ilsien li jixref għal go-baħar bejn iż-żewġ daħliet fih xhieda importanti tal-bidliet li seħħew fil-livelli ta' l-art u tal-baħar fi żmenijiet reċenti: grupp ta' fosos (*silo pits*) u par kalati (*cart ruts*) li mill-preistorja 'l hawn sfaw nofshom mgħaddsin taħt l-ilma; jingħad li fl-imġhoddi (qabel ma ntradmu biex fuqhom saret triq ġdida) l-istess kalati kienu saħansitra jerġgħu jiffaċċaw fuq in-naħa l-oħra ta' l-ewwel daħla. L-istess daħla, jiġifieri bejn iż-żewġ trunċieri li semmejna, tinsab sewwasew taħt **It-Telgħa tal-Geru** (jew **In-Niżla tal-Geru**, skond jekk tħarisx lejha minn għajnejn Birzebbuġin jew inkella Żwieten, iżda dejjem bil-G bla tikka) li twasslek lejn Bir id-Deheb. Fiha ramla żgħira (**Ir-Ramla ta' San Ġorġ**) sewwasew fejn jiżbokka **Wied Dalam** (jew **Il-Wied ta' Dalam**), wied twil u fond li jibda minn Ħal Għaxaq u jserrep 'l isfel fi triqtu għal hawn wara li miegħu jingħaqad wied ieħor iżgħar (**Il-Wied ta' Qamru**) li jinżel mill-artijiet tal-Marnisi u **Ix-Xerriek**. Isem il-wied jidher marbut sew ma' dak ta' **Għar Dalam**,

għar naturali fond li jinsab mal-ġenb tiegħu sewwasew taħt it-Telgħa tal-Geru. Skond id-dizzjunarju ta' Gużè Aquilina, isem dan l-għar ġej mill-kelma antika "dalam" li tisser iljunfant, minħabba li go fih kienu nstabu mhux biss fdalijiet preistoriċi iżda wkoll għadam ta' iljunfanti u annimali oħra li maż-żmien inqerdu minn dawn il-Gzejjer. Iżda filwaqt li din kienet tassew fost l-aktar sejbiet importanti f'Malta, isem l-għar huwa eqdem u m'għandux x'jaqsam magħha; aktarx li hu biss isem Semitiku ta' tifel jew raġel. Ta' min jgħid ukoll li fuq in-naħa l-oħra tat-Telgħa tal-Geru (sewwasew fix-xaqliba msejja **In-Nigret**) hemm ieħor fost l-akbar għerien naturali fil-Gzejjer Maltin, **Għar il-Friefet**. Dan huwa għar fond fuq tliet livelli li tħaffer mill-ilma li jiskula taħt l-art, u dari kien magħruf għall-kotra ta' friefet il-lejl li kienu jgħammru fih qabel ma majnaw għal kollox meta l-inħawi nbelgħu mill-bini tal-Qajjenza.

Id-daħla l-oħra fin-nofsinar tal-Qala ta' San Ġorġ isservi ta' port żgħir għad-dgħajjes iżda qatt ma mnexxieli nsir naf x'jgħidulha. Għal go fiha jiftaħ wied saħansitra akbar u aktar imdawwar minn dak ta' Dalam: **Wied Żembaq** (skond Aquilina, isem ta' fjura), kultant imsejjaħ ukoll **Il-Wied ta' Majru** jew **Wied Pultu** (għal binja qadima msejja **Ir-Razzett ta' Pultu**, li kienet inbniet minn ċertu lppolito Novantieri). Dan il-wied jibda mill-inħawi ta' **Ħas-Sabtan** fil-Gudja, fejn jingħaqdu **Wied Ħas-Sabtan** (jew **Wied Mażežu**) u **Il-Wied ta' Burzinu** li t-tnejn jinżlu minn ħdejn ir-*runway* ewlenija ta' l-ajruport. L-għolja tawwalija u dejqa ta' bejn Wied Żembaq u Wied Dalam hija għanja ferm bħala wirt arkeoloġiku u storiku. It-tarf tagħha jittawwal għal fuq San Ġorġ u jissejjaħ **In-Nadur** (post fl-għoli mnejn tista' tgawdi veduta tajba, għall-għassa). Il-fdalijiet preistoriċi importanti (tempju ta' żmien Ħaġar Qim u raħal fortifikat ta' Żmien il-Bronz) li jinsabu fuqu ukoll ħadu l-istess isem: **Borġ in-Nadur**. Mhux wisq 'il bogħod hemm aktar kalati, qabar antik u xi żewġ dolmens, u f'**Ta' Kaċċatura** (bi dritt Għar Dalam) hemm torri żgħir qadim (**It-Torri**) u l-fdal ta' villa Rumana mill-isbaħ b'ġibjun kbir imsaqqaf.

Lura max-xatt, wasalna fil-qalba tar-raħal modern ta' Birzebbuġa, mibnija

fuq medda kbira ta' art (*Il-Gżira*) maħruġa għal ġol-baħar bejn il-Qala ta' San Gorg man-naħa tat-tramuntana u *Ir-Ramla ta' Birzebbuġa* (ramla mdaqqsqa, isimha magħha) man-naħa tan-nofsinar. Hawn ta' min jgħid li r-raħal innifsu ġieli jsejnhulu "Burzebbuġa", iżda sa fejn naf din il-verżjoni ma tidhirx f'kitbiet qodma u għaldaqstant l-isem tal-post aktarx li għandu x'jaqsam ma' bir aktar milli ma' art watja (bur). Fir-ras tal-Gżira għad hemm il-fdal tat-*Trunciera tal-Gżira*, batterija oħra tonda mibnija fl-1716 li fi żmienha kienet mgħammra bil-kanuni, u mbagħad imiss *Il-Ponta tan-Ngħaġ* (jew *Tan-Ngħaġ* biss) fejn hemm il-pixxina tal-*waterpolo*. F'waħda mit-trejqiet fil-qrib tinsab il-knisja *Tad-Duluri*, l-ewwel knisja parrokkjali li damet isservi sakemm inbniet waħda ġdida u akbar (*San Pietru*) fl-inħawi *Tal-Pajtier*, qrib it-tarf tar-raħal li jagħti lejn l-art għolja *Tal-Brolli* (jew *Il-Brolli*). Fir-Ramla ta' Birzebbuġa jbattal ilmijietu *Wied il-Qoton*, wied ieħor twil iżda baxx. Dan il-wied għandu żewġt irjus ewlenin li tnejn li huma jibdew minn *Ħal Far: Wied il-Kbir* jinżel mill-artijiet *Tal-Qalġa* u *Ta' B'Xejn*, filwaqt li *Il-Wied ta' Qlima* (muri fil-mapep bħala il-Wied tal-Klima) iserrep bil-mod bejn *Ta' Salvun* u *Tal-Gebel*. Dawn iż-żewġ widien jingħaqdu qrib ta' razzett qadim imsejjaħ *Il-Palazz*, fejn tibda t-Triq tal-Gebel. Fil-viċin, jinsab ukoll *It-Torri ta' Wied il-Qoton*, torri antik tal-miżhun li dari kien fil-kampanja iżda llum jinsab imdawwar bil-bini. M'għandniex xi ngħidu, l-artijiet *Ta' Wied il-Qoton* u *Ta' Wied il-Kbir* issemmejjew għall-widien ta' ħdejjhom.

Fl-aħħar tletin sena, il-bini l-ġdid ta' Birzebbuġa nfirex ukoll għal fuq l-artijiet ta' *Il-Girghien* u *Tal-Papa*, u għaldaqstant wasal sa *Wied il-Buni* (jew *Il-Wied tal-Buni*), l-aħħar fost il-widien li jferrgħu għal ġol-port. Dan il-wied jibda mill-artijiet għoljin *Ta' Wied il-Buni*, ħdejn ir-raħal ckejken ta' *Benghisa* li jingħaraf bħala ġemgħa ta' djar qodma maqtugħin mill-bqija ta' l-abitat u miġbura madwar il-kappella tal-*Kunċizzjoni* u l-miżraħ zghir ta' quddiemha. Minn hemm, il-wied ikompli nieżel biswit l-art imħarabta *Ta' Giligejla* (fejn hemm l-arbli tat-telekomunikazzjoni), u jiftaħ *fil-Qala ta' Wied il-Buni*, li fil-fatt mhix għajr rokna zghira fix-xatt imkenna taħt sur twil iżda baxx tas-

Seklu XVIII. Minn hawn 'il quddiem jibda l-port industrijali ta' Kalafrana, aktarx l-aktar naħa tal-Gzejjer Maltin li rat taqlib qawwi. Minn Żmien l-Ingliż sal-miġja tal-port ħieles, hawn tqatgħet u twittiet medda kbira ta' art, sar irdim liema bħalu fil-baħar, u kien xkanat kulma kien jinsab fl-inħawi. Għaldaqstant, illum naraw biss wita artifiċjali u mollijiet wesgħin, iżda l-post ma kienx minn dejjem hekk. Sas-snin '70, Kalafrana nnifisha kienet għadha teżisti bħala menqa mdaqqsqa (isimha magħha – "kala" hija varjanta ta' "qala", filwaqt li "frana" Aquilina jorbotha mal-kelma Taljana għal ceditment ta' l-art) u warajha kien hemm wied ckejken (*Wied Kalafrana* jew *Il-Wied tal-Piti*, imsemmi għal sid l-art) li jagħti għal go fiha. Aktar 'il barra max-xatt kien hemm *Il-Hobza*, *L-Aħrieq* u *Ix-Xifer* jew *Ras Giljan*, ilkoll ismijiet marbutin mal-forma tax-xatt: l-ewwel waħda tindika r-ras kemmxejn għolja li kienet tkennen id-dahla ta' Kalafrana, l-oħra aktarx plural ta' "ħarq" jew xaqq, u ta' l-aħħar turi xoffa ta' art maħruġa 'l barra fil-baħar li dari kienet tintuża bħala posta tal-ghassa. Dawn, flimkien ma l-għelieqi ta' madwarhom, ilkoll spiċċaw. Magħhom intilfu wkoll xi binjiet storici bħat-*Trunciera l-Ġewwenija* (batterija ta' l-1716 li kienet teżisti bejn il-Qala ta' Wied il-Buni u Kalafrana, murija f'xi kitbiet storici bħala l-batterija *Ta' Mniek*); it-trunciera "ta' Fresnoy" f'Kalafrana stess; u *It-Trunciera tal-Ħrieq*, oħra bħalhom li kien hemm bejn Kalafrana u l-bokka tal-port (sewwasew ħdejn l-Aħrieq) u li tat isimha lill-artijiet *Ta' Balbani* (uffiċjalment, il-batterija kienet imsemmiya għall-kavallier Cristoforo Balbani li kien ħallas parti mill-ispejjeż biex inbniet). L-istess gara lill-fogazza li kienet maqtugħa fil-blat f'Ras Giljan u lil trunciera oħra li kien hemm. S'issa, ir-raba' *Tal-Ħarrub* u *Ta' Miguma* (bejn Kalafrana u Benghisa) ħelisha minn din ix-xorti.

Benghisa u madwarha

Hekk kif tħalli l-bokka tal-port u ddur ma' l-ilqugħ twil li llum ikennen il-port ħieles ta' Kalafrana (sewwasew bi dritt il-Ponta ta' Delimara), jibdew ix-tut miftuħin beraħ ta' Benghisa. Ix-xifer preciz fejn l-ilqugħ innifsu huwa mqabbad ma' l-art jissejjaħ *Il-Ponta ż-Zghira*, ismu miegħu peress li

mhux għajr it-tarf ckejken ta' peniżola qasira u wiesgħa magħrufa bħala *Ir-Ras jew Ras Benghisa*. Illum, din il-ħarriġa kbira ta' art hija okkupata kważi għal kollox mit-tankijiet taż-żejt, u għadu jintgħaraf biss il-blat ta' max-xatt matul ix-xaqliba l-barranija tagħha (bejn il-Ponta ż-Zghira u Wied ix-Xaqqa). Hawnhekk kien jinsab *It-Torri ta' Benghisa* (ieħor fost it-tlettax-il torri tal-Gran Mastru De Redin) u sur baxx tas-Seklu XVIII li kien iħares id-dawra sħiħa tar-Ras; it-tnejn li huma kienu twaqqgħu fi Żmien l-Ingliżi u llum l-uniku ħjiel li għad fadal tagħhom issibu f'xi ritratti qodma. Mir-Ras, sewwasew mill-biċċa li jgħidulha *Tas-Sikka* (ftit metri 'l bogħod mill-Ponta ż-Zghira), toħroġ ukoll *Il-Ponta ta' Benghisa*, waħda mit-truf ewlenin tal-gżira. Din il-ponta tibqa' ħierġa 'l barra għal tul ġmielu minn taħt wiċċ l-ilma u tifforma *Is-Sikka ta' Benghisa*, jew sempliċement *Is-Sikka*. It-tul sħiħ ta' din is-sikka jidher sew f'xi maltempata qawwiya, peress li l-mewġ jibda jtkisser magħha saħansitra madwar żewġ mili 'l bogħod mill-art. Fil-baħar fond mal-ġenb tas-sikka, għad hemm il-ġewnaħ ta' ajruplan li kien twaqqa' fil-gwerra. Kemmxejn lejn il-biċ tal-Ponta ta' Benghisa jinsabu *Il-Barrieri u Il-Ħofra tal-Melħ* (jew *Il-Mellieħa*), it-tnejn isimhom magħhom bħalma jixhdu l-irqajja' ta' blat maqtugħ u l-fdalijiet ta' salini qodma li għad hemm max-xatt.

Jekk tibqa' ddu mar-Ras, tasal għal *Wied ix-Xaqqa* (jew *Il-Kanal ta' Wied ix-Xaqqa*, inkella *Il-Qala ta' Wied ix-Xaqqa*), qala tawwalija u dejqa li mad-daqqa t'għajj tagħti ftit lemħa lil Wied iż-Żurrieq għajr għall-iżvilupp industrijali ikrah ta' madwarha. Isimha llum jittlissen bħala "xoqqa" iżda kitbiet qodma donnhom juri li l-isem oriġinali aktarx kien "xaqqa". Kif jixhed l-isem stess, din id-dahla mhix għajr il-bokka ta' wied mgħarraq kważi għal kollox taħt il-baħar; il-kumpliment tal-wied intradam taħt kwantità kbira ta' naqal u ħamrija li kien ġarr huwa stess, li difnuh għal kollox tant li ma baqax jidher. Dan il-materjal naturali, jew aħjar Depoziti Kwaternarji, maż-żmien spiċċa iffossillizzat u llum jidher mill-baħar bħala feles għoli ta' blat artab ħamrani maqrus bejn iż-żewġ għub tal-wied, sewwasew fuq ir-ramla ckejkna li hemm fil-parti l-

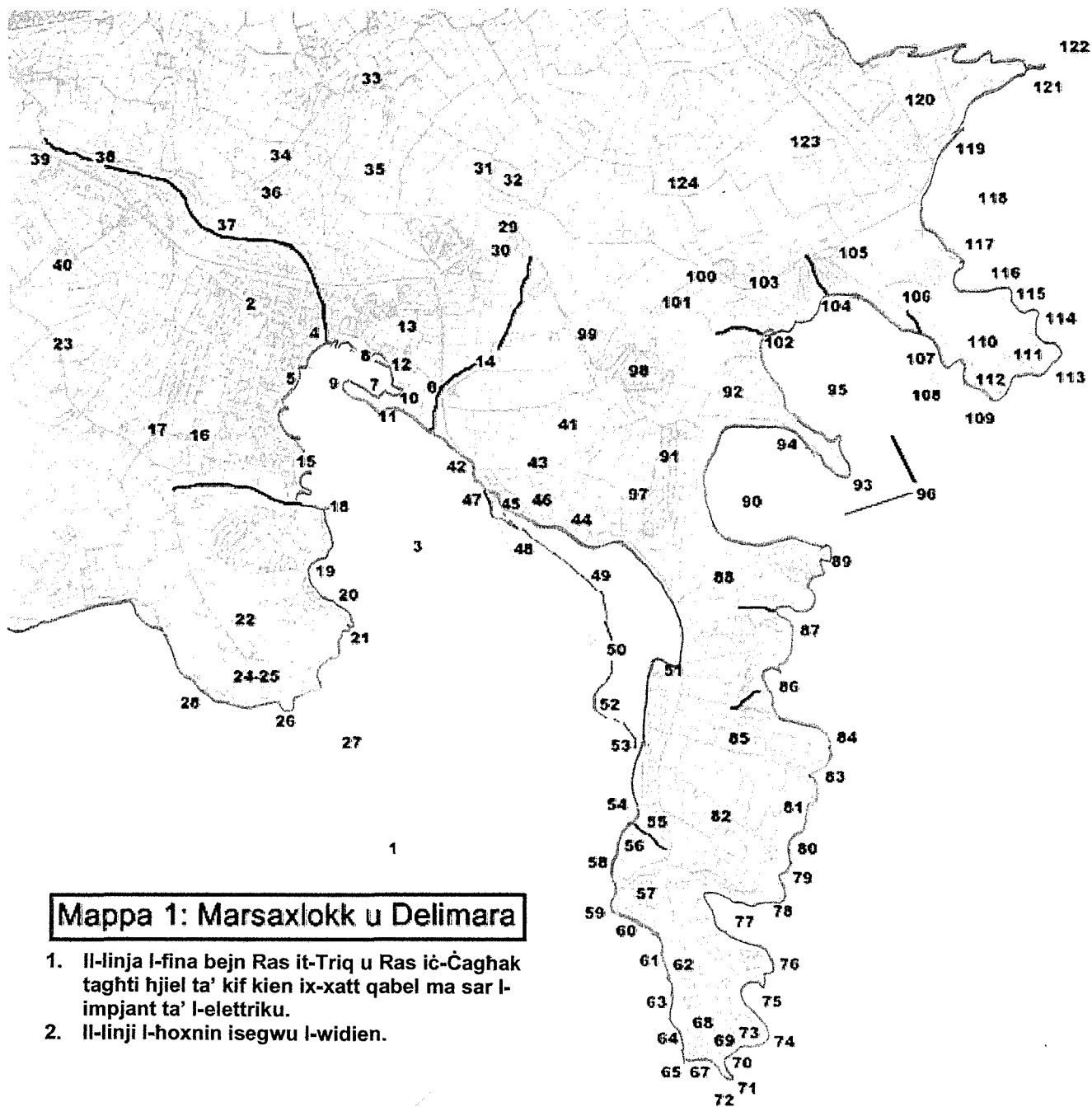

Mappa 1: Marsaxlokk u Delimara

1. Il-linja l-fina bejn Ras it-Triq u Ras ic-Ċaghak taghti hjiel ta' kif kien ix-xatt qabel ma sar l-impjant ta' l-elettriku.
2. Il-linji l-hoxnin isegwu l-widien.



66

It-Toponomastika ta' Malta: Il-Port ta' Marsaxlokk u madwaru

Werrej għall-Mapep

Mappa 1: Marsaxlokk u Delimara

1. Il-Port ta' Marsaxlokk
2. Marsaxlokk
3. Id-Daħla ta' Marsaxlokk / Id-Daħla ta' Sant' Andrija
4. L-Għajn ta' Sant' Andrija
5. Ix-Xatt
6. Il-Magħluq
7. Il-Magħluq tal-Qasab
8. Il-Belliegħa
9. Ir-Ras
10. Il-Kanal
11. Ir-Ramla ta' Marsaxlokk
12. It-Torri tal-Kaċċatur
13. Il-Wilġa
14. Il-Ballut
15. It-Torri Vendome / It-Torri tal-Pont
16. Il-Kavallerizza
17. Il-Barumbara ta' Lambert
18. Il-Ponta tal-Qrajten
19. Il-Fossa
20. L-Għar l-Aħmar
21. Il-Ponta tal-Marbat
22. Ir-Ras
23. Il-Marnisi
24. It-Torri ta' San Luċjan
25. Il-Fortizza ta' San Luċjan
26. Il-Ponta l-Kbira
27. Il-Flaġra / Il-Blata
28. Tad-Debbra
29. Tas-Silġ
30. Il-Palazz ta' Testaferrata
31. Ta' Bir Rikka / Ta' Berikka
32. Bir Rikka
33. San Niklaw
34. Flal Ġinwi
35. Tal-Wiċċ
36. Ta' Flal Ġinwi
37. Il-Wied ta' Flal Ġinwi
38. Ras il-Wied
39. Santu Kristu
40. Il-Palazz ta' San Duminku / Il-Palazz tal-Marnisi
41. L-Imsewweb
42. Ras it-Triq
43. Il-Wilġa
63. Taħt l-Irdum
64. Ix-Xatt tal-Ponta / Ix-Xatt tat-Taraġ
65. Il-Ponta ta' Delimara / Ras Delimara
66. Għall-Bokka
67. Sukba
68. It-Torri / It-Torri ta' Delimara
69. Xifer l-Infern
70. Bejn it-Taqtiegħa u l-Art
71. It-Taqtiegħa ta' Delimara / It-Taqtiegħa ta' Marsaxlokk / It-Taqtiegħa
72. It-Taqtiegħa l-Imgħarrqa
73. Tal-Qassisin
74. Il-Ponta ta' Rafel
75. Il-Kalanka tal-Gidien/ Daħlet il-Gidien/ Il-Kalanka ta' Glawdin
76. Il-Ponta tal-Gidien
77. Il-Kalanka t-Tawwalija / Il-Qala t-Tawwalija / Il-Qala t-Twila
78. Il-Ponta tat-Tawwalija
79. Ix-Xatt tat-Tumbrell
80. Għar Bella
81. Rdum l-Ibjar (?)
82. Ix-Xagħra
83. Il-Kalanka l-Fonda
84. Il-Ponta tat-Tumbrell / Ras it-Tumbrell
85. It-Tumbrell
86. Il-Kalanka tat-Tumbrell
87. Il-Kalanka tal-Qâli
88. Il-Kali / Il-Qâli
89. Ras il-Qâli
90. Il-Flotra ż-Żgħira / Il-Flotra
91. Tal-Basal
92. Il-Morra
93. Ras il-Fenek / Ras il-Għarbija
94. It-Toqba
95. Il-Flotra l-Kbira
96. Il-Floriet / L-Ifnar / L-Eħfar
97. Il-Fortizza tal-Basal
98. Il-Fortizza tas-Silġ
99. It-Telgħa ta' l-Imqass
100. Il-Fortizza taż-Żebbuġ
101. Taż-Żebbuġ
102. Wied il-Flotra (?)
103. L-Eħfar
104. Il-Wied ta' San Pawl
105. It-Torri ta' Bettina u l-kappella ta' San Pawl)

għewwenija tal-qala. F'dawn id-depożiti kien instab ukoll xi għadam ta' animalali li illum m'għadhomx jeżistu, l-istess bħalma kien seħħ f'Għar Dalam. Meta f'it 'il bogħod (hekk kif taqsam it-triq wiesgħa li tagħti għal fidejn it-tankijiet tal-port) tqatta' l-blat bħala parti mill-izvilupp tal-port, parti mill-wied li kienet mgħottija s'fat imħanxra min-nofs u issa tidher f'għamla ta' "V" fil-faċċata tal-blat bħala roqgħa hamranija ingastata fil-blat aktar ċar ta' madwarha. Din il-ħsara bla bżonn aktar setgħet tkun evitata permezz ta' sondaġġi tekniċi xierqa u naqra aktar gaibu fix-xoghlijiet. Fil-baħar quddiem id-daħla ta' Wied ix-Xaqqa, hemm ukoll medda ta' baħar baxx bl-istess isem (*Is-Sikka ta' Wied ix-Xaqqa*); il-qiegħ aktar fond li jifridha mis-Sikka ta' Bengħisa għidulu *Bejn il-Qsura*. L-artijiet għoljin lejn il-punent ta' Wied ix-Xaqqa isibuhom bħala *Ix-Xoqgiet* (fl-1995 hawnhekk infetħet barriera kbira) u *L-Inwadar* (plural ta' "nadur", li diġà fissirnih).

Wara *Il-Ponta tal-Wied* (jew sempliċement *Il-Ponta*) li tinsab fil-bokka ta' Wied ix-Xoqqa, jibda sies baxx li mbagħad jibqa' jogħla bil-mod lejn il-punent. Minn hawn tibda x-xaqliba l-għolja tal-gzira ta' Malta, li tibqa' sejra sa Fomm ir-Riħ u li bħalma rajna f'wieħed mill-artikli ta' qabel tissejjaħ *Wara Malta jew Mal-Gebel*. Sewwasew malli taqbez il-Ponta, tara quddiemek *L-Ilsien* (blata tawwalija maħruġa 'l barra għal fuq il-baħar), li tista' tintlaħaq ukoll billi tixxabat 'l isfel ma' faċċata blat kemmxejn għolja li tinsab biswita (*Iż-Żurzieqa*, hekk imsejja minħabba l-għamla lixxa u mżerzqa tagħha). F'tit 'il fuq mil-livell tal-baħar fid-daħla ċkejna li hemm maqrusa bejn il-Ponta u L-Ilsien, tiftaħ il-bokka ewlenija ta' *Għar Ġamri*, għar tassew twil (aktar minn 90 metru) u b'ħames bokok li madankollu bilkemm jidher minn barra tant kemm hu dejjaq. Dan l-għar jinfed minn wara L-Ilsien u ż-Żurzieqa, sa ma jerga' jixref f'nofs sies għoli li jittawwal għal fuq daħla wiesgħa fil-baħar, fejn insibu wkoll għar kbir: *Għar Kilwa* (hemm min igħidlu wkoll *Għar Kidwa*, filwaqt li fil-mapep jintwera bħala *Għar Qirduwa*). Hawn tispikka d-differenza qawwija bejn iż-żewġ għerien: filwaqt li *Għar Kilwa* tnaqqax bil-qilla tal-mewġ, *Għar Ġamri* (tawwali, dejjaq u ikkumplikat) huwa frott ta' l-erożjoni

mill-ilma helu, minkejja li jinsab mal-baħar. Tabilhaqq, hawn insibu l-bidu ta' sensiela liema bħalha ta' għerien (taż-żewġ tipi) li tibqa' sejra matul ix-xut kollha ta' bejn Wied ix-Xoqqa u Wied Żnuber (f'Fal Far). Taħt is-sies mat-tarf l-ieħor tad-daħla ta' Għar Kilwa, u tittawwal għal fuq id-daħla, tinsab f'nejja naturali helwa (*Il-Hofra*); flimkien mat-tondjatura ta' parti mis-sies, din tidher li hija l-fdal ta' għar ieħor (illum mikul u mgarraf mill-elementi) li kien hawn fl-imghoddi. Mal-ġenb tal-nejja hemm minzel magħmul minn xi skaluni fil-blat, mnejn tista' tixxabat 'l isfel lejn *L-Artal* (ponta zghira li tlaqqmet hekk minħabba l-għamla ċatta tagħha) u minn hemm imbagħad tista' tinzel sal-baħar. Hemm ukoll għar zghir fil-baħar nofs triq bejn L-Artal u *Għar in-Nghaġ*. Dan ta' l-aħħar huwa għar wiesa' iżda mhux fond wisq; minn surtu jidher li tħaffer bl-effett tal-mewġ, għalkemm hawnhekk l-art intrefgħet u illum l-għar jinsab f'nofs is-sies, fuq xkaffa ta' blat zonqri madwar żewġ sulari 'l fuq mill-ilma. Sewwasew fuq Għar in-Nghaġ, taħt faċċata blat tal-franka, hemm wesgħa zghira oħra b'żewġ għerien li bilkemm tinduna bihom (*It-Toqbiet*); wieħed minnhom huwa tassew ċkejken iżda l-ieħor jibqa' dieħel daqs 35 metru u minn gewwa jixbaħ mhux f'it lil Għar Ħasan. Fil-qrib, sewwasew f'idejn *It-Trunciera* (binja militari ta' Żmien l-Ingliżi, qrib is-sies), hemm ukoll it-tielet "toqba" ta' l-istess għamla. Huwa għar baxx ħafna, qisu katusa, u biex tidhol fih trid titmiegħek mhux f'it. Wara t-Trunciera, is-sies jerga' jogħla sa ma jilħaq *Il-Fortizza ta' Bengħisa*; f'nofs triq hemm *L-Imnejżliet* (plural diminuttiv ta' minzel) fejn minkejja li l-blat isir dejjem aktar skabruż, xi sajjieda ġieli jixxabtu bil-ħbula għal isfel. Il-fortizza nnifisha nbriet fil-quċċata mill-Ingliżi bejn l-1910 u l-1912. Taħtha jinsabu tliet għerien imdaqqsin fil-baħar, fosthom *Għar Bottijiet* li mid-dehra ħa ismu minn ruxxmata mbarazz li kien intrema għal isfel fl-imghoddi.

Il-parti tas-sies mat-tarf l-ieħor tal-fortizza tissejjaħ *Tal-Mara*, u sporgut 'il barra minnha jispikka plier naturali daqsix (*Il-Mara*) li jħabbatha mas-sies innifsu bħala għoli. Interessanti li ħafna Żrieraq dawn l-ismijiet ilissnuhom b'aċċent imkarkar ("māra"), u għaldaqstant dwar it-tifsira

tagħhom hemm aktar minn fehma waħda. L-aktar verżjoni popolari hija li l-pilastru minn fuq il-baħar jidher qisu mara bit-tarbija f'hoġorha, għax fil-fatt għandu żewġ qċaċet waħda aktar għolja mill-oħra. Iżda hemm min isostni li t-tkarkira fl-isem tindika li l-kelma propjament hija "magħara", jiġifieri post mimli għerien. Li hu żgur huwa li din il-blata kbira tidher tiddomina l-inħawi ta' madwarha, u minn mal-baħar tidher sew mill-bogħod. Tassew ħasra li s-sbuħija unika ta' dan il-monument naturali tgħarrqet għal kollox meta fl-artijiet għoljin ta' fuqu (imsejja *L-Għanslija*, isem li jindika art moxa fejn jikber kotran il-basal tal-għansal) infetħet barriera kbira li ħalliet tiċrita tassew kerha fil-faċċata ta' l-irdum. U xi snin wara li l-barriera ngħalqet, bdiet tintuza bħala miżbla għall-irmied tal-faħam li kien jinħaraq fil-power station. Il-barriera nnifisha jsibuha bħala *Il-Barriera ta' Karlu*, isem li narawh ukoll marbut ma' minzel dejjaq maqtuġħ fil-blat (*It-Taraġ ta' Karlu*) li minn xifer il-barriera jinzel mas-sies sal-baħar biswit il-Mara. Taħt l-istess barriera hemm ukoll taraġ ieħor moħbi, maqtuġħ fil-qiegħ ta' għar naturali (*Il-Mina ta' Karlu*) li jinfed minn go fetha dejqa mal-ġenb tal-minzel li semmejna għal fuq daħla fil-baħar f'it passi 'l bogħod. Jingħad li dawn iż-żewġ inzul inqatgħu daqs mitt sena ilu, forsi għall-kuntrabandu.

Jekk minn xfar il-barriera tħares lejn il-punent, ma tistax ma tilmaħx il-bokka tonda ta' *Għar Tentuxa*, li tixref fil-għoli qisha gallarija f'nofs l-irdum; dan l-għar b'żewġ iħluq trid tixxabat biex tilħuq. Hemm ukoll għar ieħor iżgħar (ukoll frott l-effett ta' l-ilma li jnixxi taħt l-art) f'it aktar 'il bogħod f'*Ix-Xaqlib*, medda art imżerzqa qisha niżla wieqfa li tispicċa f'pizz ċatt li jittawwal għal fuq xifer l-irdum. Mixja qasira tieħdok lejn *Wied il-Mixta*, wied zghir iżda fond li jibda minn taħt l-artijiet *Tar-Ranżija*, *Iċ-Ċens ta' Wied il-Mixta* u *Il-Wilġa* (qrib ir-raħal ta' Bengħisa) u jaqta' fil-blat sa ma jaasal sa inqas minn sular mil-livell tal-baħar; hawnhekk iferra' ilmijietu minn fuq hoġor dejjaq u maħruġ 'il barra (*Il-Ħalq*) li jixbaħ f'it lil żennuna ta' buqar. Fil-viċin jinsabu wkoll tliet posti tas-sajd: *Taħt il-Pizz*, *Post il-Qampiena* u *Il-Ponta*. Għal-wied innifsu hemm ukoll *Għar it-Tafal*, jew *L-Għar ta' Wied il-Mixta*, li kien jintuza bħala abitazzjoni fi

żmien il-gwerra u (skond xi sorsi) anke fi żmenijiet preistoriċi, u sewwasew bi drittu fuq in-naħa l-oħra tal-wied jinsab **Għar ir-Riħ** jew **L-Għar ta' Bieb ir-Riħ**. Dan ta' l-aħħar tidhol għalih minn bokka żgħira moħbija wara blata, u ħa ismu minħabba ż-żiffa li kważi dejjem tonfoħ ġo fih; huwa mina naturali twila u mill-isbaħ li tiegħok lura lejn l-inħawi tax-Xaqlib, fejn tinfed l-irdum u tiftaħ bokka oħra dejqa m'ogħla tliet sulari li suritha tixbaħ lil toqba ta' muftieħ. Dan huwa l-aqwa eżempju tat-tip tiegħu fil-Gżejjer Maltin; trissel bl-istess mod bħal Għar Ħasan (magħruf teknikament bħala *phreatic tube*), iżda mbagħad meta l-livell ta' l-ilma tal-pjan niżel, hawnhekk l-ilma kompli jaqta' aktar fil-fond sabiex ñoloq il-forma li naraw illum u li fl-istudju tal-ġeologija jsibuha bħala *vadose canyon*. Eżatt taħt Għar ir-Riħ hemm ukoll żewġ għerien imdaqqsin fil-baħar, filwaqt li man-naħa l-oħra tal-Ħalq (daqs metru 'l fuq mill-baħar) hemm żewġ għerien li jinflu ma' xulxin. Minn hawn 'il quddiem jibda s-sies għoli ta' **Blat is-Sigra**, isem aktarx marbut ma' sigra xiħa tat-tin li tikber imdendla mal-faċċata tiegħu. F'dawn l-aħħar snin, minn dan is-sies zonqri iżda mixquq tqacċtu bosta tirxien u waqqnu għal isfel fil-baħar, li għaldaqstant huwa pjuttost baxx u ħa l-isem ta' **L-Iskoll**. Mill-istess tqacċit ta' blat ħelsuha bi żbrixx tliet għerien (tnejn minnhom mid-dehra ġieli jsejñulhom **Għar il-Gawwi** u **L-Għar tat-Tavla**) li jittawlu mill-għoli taħt xifer imbewwaq fl-irdum tant li trid tiddend fil-vojt biex tasal għalihom; għalkemm dawn iż-żewġ għerien partikolari qatt ma kellu l-okkażjoni li nidhol fihom (rajthom biss mill-baħar), min daħal assigurani li t-tixbita għalihom hija esperjenza tal-biza'.

Aktar 'il bogħod, dejjem fil-għoli, hemm ukoll **Għar Imqabad**, ismu miegħu għax hemm xi skaluni maqtuġhin fil-blat li jgħinuk meta tixxabat għalih. Minn gewwa, dan l-għar tistħajlu sala kbira u tonda u mhux fond wisq, iżda għandu bokka tabilhaqq kbira li jekk taraha minn fuq il-baħar tiżboq sew lit-tliet bokok ta' **Għar Ħasan** li jidhru qribu. Għar Ħasan huwa għar twil u fond, b'bosta friegħi ilkoll minquxin f'forom sbieħ mill-ilma li jiskula; fil-parti l-aktar gewwenija jgħix ukoll għadd ġmielu ta' friefet il-lejl, filwaqt li mat-tarf nett maġenb it-tielet bokka hemm kamra

qadima maqtuġha fil-blat, li tissejjaħ **Il-Kamra tad-Daqqâq**. Skond it-tradizzjoni popolari, isem l-għar huwa marbut mal-leggenda ta' Ħasan, Għarbi li kien baqa' jgħix fih wara t-tluq ta' l-Għarab minn Malta u li temm ħajtu hawn stess billi qabeż għal isfel biex jaħrab mill-Maltin mgħaddbin li kienu qed ifittxu lilu u lit-tfajja li kien ħataf minn Bengħisa. Iżda aktarx li l-leggenda hija biss ħlieqa, u li l-isem huwa ferm eqdem. Ta' min jgħid ukoll li meta n-nies ta' l-inħawi jitkellmu dwar dan l-għar ilissnu l-isem bħala Għar Ħasan (bl-aċċent fil-bidu) u mhux Ħasân. Sewwasew qrib il-bidu ta' l-passaġġ li semmejna, iżda moħbi sew, jinsab ukoll **Għar il-Fniek**, għar ċkejken iżda kenni li aktarx ħa ismu mill-bejtiet tal-fniek salvaġġi li kultant issib fil-inħawi. Hawn ta' min jinnota x'koncentrazzjoni ta' għerien naturali imħaffrin mill-ilma ħelu tinsab f'dawn l-inħawi: Għar Ġamri, Il-Ħofra, It-Toqbiet, Il-Mina ta' Karlu, Għar Tentuxa, Għar ir-Riħ, Għar it-Tafal, Għar il-Gawwi, L-Għar tat-Tavla, Għar Imqabad, Għar Ħasan, Għar il-Fniek, u l-bosta toqob li jidhru taħt Il-Fortizza ta' Bengħisa u li mhumieq għajr għerien oħra ta' l-istess għamla iżda doġoq wisq biex tidhol fihom. Għalkemm għerien oħra bħal dawn jeżistu wkoll f'postijiet oħra (ngħidu aħna, fl-inħawi ta' l-Imtaħleb, Il-Girgenti, u x-Xagħra f'Għawdex), imkien fil-Gżejjer Maltin ma ssib kwantità daqshekk kbira miġbura f'post wieħed. Iżda fost l-għerien kollha li semmejna, Għar Ħasan biss huwa magħruf sew fost il-Maltin u bla dubju, dan in-nuqqas ta' għarfen ma tantx għen biesq dawn l-inħawi u l-wirt naturali uniku li joffru jkun apprezzati daqs kemm ħaqqhom, ħaġa li tinħass sew meta tara l-istat qawwi ta' telqa ta' ċerti bnadi u l-ħafna ħsarat kbar li tħallew isiru fl-aħħar erbgħin sena mad-dawra kollha ta' Bengħisa.

Taħt Għar Ħasan u Għar il-Fniek hemm ukoll żewġ għerien kbar fil-baħar. Imbagħad, is-sies joħroġ aktar 'il barra għal fuq il-baħar bħala ras għolja li l-baħħara jsibuha bħala **Il-Kap iż-Żgħir** (Il-Kap il-Kbir jinsab aktar lejn iż-Żurrieq) jew **Il-Blata ta' Għar Ħasan**. Minnha 'l quddiem, is-sies innifsu jibdel ismu u jsir **Blat il-Far** jew, kif isejñulu aktar spiss, **Blaq il-Far**. Minn tahtu toħroġ xkaffa blat ċatta u baxxa mal-baħar li jgħidulha **Is-Sidra**, filwaqt li l-art għolja ta' fuqu

(illum żviluppata bħala qasam industrijali kbir, sewwasew fejn fil-bidu tas-Seklu XX kien inbena l-ewwel ajruport ta' Malta) tissejjaħ **Il-Ċnus**. Issa ħriġna għal kolloxx minn Bengħisa u qegħdin **Ħal Far**. Fil-qrib hemm ukoll **L-Artal**, jew **Ras l-Artal**, ismu miegħu għax maħruġ 'il barra mill-parti l-għolja tas-sies għal fuq il-baħar iżda maqtuġ minn taħt; maġenbu hemm għar ieħor kbir fil-baħar. Biex ma nitbiegħdux iżzejjed mill-Port ta' Marsaxlokk, naslu biss sa **Wied Żnuber**, wied fond u mimli sigar li jaqsam iz-zona industrijali fi tnejn u li minn ħdejn **Il-Ġebbla Msaqqfa** (dolmen preistoriku) jibqa' nieżel sal-baħar fejn jifforma daħla wiesgħa bejn żewġt irjus għoljin: **Ix-Xifer ta' Fuq** u **Ix-Xifer t'Isfel**. Jingħad li isem il-wied ġej mis-sigar taż-żnuber li kienu jikbru hawn fil-istat salvaġġ sa ma nqerdu għal kolloxx fis-seklu XX minħabba sfruttar bla rażan tar-riżorsi ambjentali. Billi mill-bokka tal-wied setgħet isseħħ invażjoni mill-baħar, fi Żmien l-Ingliżi nbriet trunciara li taqsam il-wied; tixbaħ ħafna lill-**Victoria Lines** (iżda iqsar) u tinzel għaliha minn ħdejn ix-Xifer t'Isfel, sewwasew minn **Minzel Spar**, b'taraġ maqtuġ fil-blat. Aktarx li bħala parti mill-istess proġett militari twaqqa' **It-Torri ta' Wied Żnuber**, torri medjevali privat li kien jinsab mal-ġenb tal-wied.

Delimara

L-aħħar taqsima ta' dan l-artiklu teħodna lura lejn il-ġenb l-ieħor tal-Port ta' Marsaxlokk, jew aħjar lejn il-ħarrieġa twila ta' art dejqa magħrufa bħala **Delimara**, li tkennu mil-lvant u l-grigal. Din hija l-akbar penizola fil-Gżejjer Maltin wara l-Aħrax tal-Mellieħa. Dwar kif trissel isimha, hemm kemmxejn ta' kontroversja, tant li bosta verżjonijiet bħal "dejr il-mara", "dejr l-imnara", "dar Limara" u "dejr l-għamara" ġieli ssemme minn kittieba diversi. L-art ta' Delimara tista' tgħid li tibda' minn fejn jispiċċaw Tas-Silġ u Il-Magħluq, sewwasew f'**Ras it-Triq**, mnejn tibda trejqa wieqfa li titla' minn bejn il-ħitan tas-sejjiġi u l-għelieqi mtarrġin ta' L-Imsewweb u **Il-Wilġa** sa ma tilħaq il-quċċata għolja magħrufa bħala **Il-Ħotba tal-Bies** (jew sempliċement **Il-Bies**, jew **Tal-Bies**). Taħt din il-ħotba għadhom jeżistu sa llum il-fdalijiet ta' trunciara mibnija fis-Seklu XVIII, illum imlaqqma skond l-ismijiet tal-post: **It-**

Trunciera tal-Wilġa jew **It-Trunciera ta' Ghajn Rajmond**. Dan l-isem jixhed li n-nixxieġha ta' **Ghajn Rajmond** kienet tinsab x'imkien fil-qrib, iżda qatt ma sibtha. Bi dritt Ras it-Triq kienet tibda xtajta twila u ċaġhqiija bil-baħar dejjem baxx ferm, iżda bil-blat ta' max-xatt dejjem jogħla lejn ix-xlokk, minn **Taħt it-Trunciera** u **Il-Fundar** sa **Rdum il-Bies** li mbagħad jerga' jtbaxxa xi f'it u jibdel ismu għal **L-Ingernier**. Taħt l-irdum innifsu, ix-xtajta kienet tibqa' dejjem baxxa u caġhqiija, sa ma fl-aħħar kienet tisporgi **Ras iċ-Ċaġħak**, ilsien tond ta' art magħmul minn ċaġħak u ġebel tafli, b'għadira salmastra f'nofsu li kienet magħrufa għall-valur ekoloġiku tagħha. L-art baxxa maqrusa bejn l-irdum u Ras iċ-Ċaġħak kienu jgħidulha **Ta' Simmara**, aktarx għax-xteli tas-simar li kienu jikbru madwar l-għadira. B'xorti hażina, dawn l-inħawi llum bilkemm għadhom jintgħarfu, u sbuħithom tħassret għal kollox meta lejn l-aħħar tas-snin '80 l-irdum iċċarrat qisu barriera biex taħtu sar l-impjant kbir ta' l-elettriku, u x-xatt ta' bejnu u l-Magħluq intradam biex minn fuq għaddiet triq ġdida li twassal lejn l-istess impjant. Ras iċ-Ċaġħak ukoll inqerdet u flokha llum tara munzell kbir ta' terrapien, frott it-qtuġh tal-blat minn l-irdum il-Bies.

Jekk tibqa' miexi max-xatt, tasal lejn **Is-Sarċi** (skond il-mapep, **Is-Serċi**), rokna mkenna mal-baħar taħt wied żgħir iżda bi qlib qawwi (**Wied is-Sarċi**) li jizbokka fiha wara li jinzel minn taħt **Il-Fortizza ta' Delimara**. Din il-fortizza kbira, li nbriet fl-1878, kienet tiddomina d-daħla tal-port bil-kanuni tagħha jħarsu mill-għoli. Il-kanuni kienu ngarru bil-baħar lejn Is-Sarċi u ngibdu 'l fuq matul il-binarij weqfin tal-ħadid li għadhom jidhru sal-llum fil-post imsejjaħ **Tal-Kanuni**. Eżatt taħtu, ix-xatt bejn is-Sarċi u r-ras għolja fejn inbniet il-fortizza isejhulu **Tal-Aċċoli**, filwaqt li l-blat imqacċat li jdawwar ir-ras innifisha igħidulu **L-Iskolji**. F'it aktar 'il bogħod, fil-għoli tiffaċċa mina (b'taraġ ġo fiha) li tinzel minn ġol-fortizza u tiftaħ f'nofs l-irdum ta' **Taħt il-Fortizza**, li minn hawn 'il quddiem jaqta' dritt għal ġol-baħar. Imbagħad l-irdum jibdel ismu għal **Taħt il-Fanal** jew **Taħt l-Anterna**, peress li fix-xifer tiegħu jinsab **Il-Fanal ta' Delimara** (jew **L-Anterna**), mibni fis-Seklu XIX sabieħ jgħin lill-baħħara. F'it aktar 'il

barra, minn **Taħt l-Irdum** tixref xkaffa żgħira ta' blat baxx mal-baħar, li ma tintlaħaqx mill-art. Imbagħad, hekk kif l-irdum jtbaxxa kemmxejn, hemm oħra akbar minnha u miżgħuda bis-salini tal-melħ, li toħroġ sat-tarf nett tal-peniżola u tintlaħaq b'taraġ li jinzel biss sa nofs l-għoli tal-blat, tant li jinħtieġ sellum. Isimha magħha (**Ix-Xatt tal-Ponta** jew **Ix-Xatt tat-Taraġ**), u sewwasew f'tarfha tinsab **Il-Ponta ta' Delimara**, jew **Ras Delimara**. Hawnhekk jintemm il-Port ta' Marsaxlokk, u l-plajja tikser ħesrem lejn il-baħar miftuħ. Il-fetħa wiesgħa tal-port, li tħares lejn ix-xlokk minn bejn Il-Ponta ta' Delimara u Il-Ponta ta' Bengħisa, isibuha **Għall-Bokka**.

Malli ddu ma' Ras Delimara, hemm plajja esposta (parti mill-istess Xatt tal-Ponta) msejjaħ **Sukba**, isem kemmxejn stramb li ma stajtx insib irkaptu dwar x'ifisser jew mnejn tnissel. Imbagħad, fejn l-irdum jerga' jaqta' dritt għal ġol-baħar, jinsab **Xifer l-Infern**. Hawnhekk tassew li tħossok f'post imwarrab mat-tarf tal-gżira, u l-effett jinħass aktar jekk tersaq 'l hawn f'temp qalil. L-art għolja u għerja li tħares fuq dan ix-xifer għadha mlaqqma **It-Torri**, peress li dari hawn kien jinsab **It-Torri ta' Delimara**, wieħed mit-tlettax-il torri li kien bena l-Gran Mastru De Redin fl-1658-59, li mbagħad kien inħatt fi Żmien l-Ingliżi peress li kien qed itellef il-vista mill-fortizza. Fl-inħawi aktarx li għad baqa' xi fdalijiet minnu, kif ukoll il-pedamenti ta' trunciera oħra ta' Żmien il-Kavallieri f'it 'il bogħod. Bi dritt Xifer l-Infern, hemm skoll kbir maqtuġh għalih u mdawwar bil-baħar. Jissejjaħ **It-Taqtiegħa ta' Delimara**, **It-Taqtiegħa ta' Marsaxlokk**, jew **It-Taqtiegħa** biss, u aktar 'il barra minnu hemm ukoll sikka mdaqqsata taħt wiċċ il-baħar li jgħidulha **It-Taqtiegħa l-Imgharrqa**. Jidher li din kellha x'taqsam ma' l-għarqa ta' vapur tal-merkanzija li kien qed jipprova jidħol fil-Port ta' Marsaxlokk waqt maltempata; il-fdal tiegħu għadu jinsab f'qiegħ il-baħar maġenb iż-żewġ taqtiegħat. Il-fliegu dejjaq li jifred it-Taqtiegħa minn Malta jafuh bħala **Bejn it-Taqtiegħa u l-Art** u jintlaħaq billi tixxabbat 'l isfel ma' l-imqabad li hemm maqtuġhin fl-irdum ta' Xifer l-Infern, iżda biex taqsam il-fliegu bl-għawm irid ikun baħar bnazzi żejt u trid toqgħod attent ferm għad-għajjes li gieli johorġu sparati mill-port u jgħbdu għad-dritt minn ġol-

fliegu. Biswit Xifer l-Infern, iċ-ċarċir ta' l-ilma tax-xita ma' l-irdum ħalla sensiela ta' faxex suwed li b'naqra immaginazzjoni mill-bogħod taħsibhom qassisin bis-suttana; minn hawn ħareġ l-isem tal-post: **Tal-Qassisin**. Imbagħad l-irdum jinzel għall-baxx qisu żurzieqa, sa ma jiġi għal xejn għal xejn fil-**Ponta ta' Rafel**; din il-ponta tingħaraf mhux biss mis-salini li fiha iżda wkoll mill-għadd għmielu ta' sajjieda bil-qasba li jfittxuha.

Minn hawn 'il quddiem jiffaċċaw veduti mill-isbaħ, imżewqin b'sensiela ta' daħliet pittoreski, irjus ta' art bil-blat immejjet mill-punent għal-lvant, u xkafef u pizzijiet li jisporġu matul is-saffi tal-blat li mhux kollha jittieklu indaq mill-elementi. Ta' min jgħid ukoll li hawnhekk u fix-Xgħajra d-daħliet għadhom jissejju kalanki, isem ġej mill-kelma Taljana *calanca* li tisser qala żgħira u aktarx dejqa. L-ewwel daħla, maqrusa bejn il-Ponta ta' Rafel u **Il-Ponta tal-Gidien**, hija **Il-Kalanka tal-Gidien** jew **Dahlet il-Gidien**. L-editur ta' din ir-rivista darba kienu semmewhieu bħala **Il-Kalanka ta' Glawdin**, aktarx taħsira ta' l-istess isem. Wara s-salini tal-melħ fil-Ponta tal-Gidien, tiftaħ l-akbar waħda fost il-kalanki u l-aktar imfittxija mill-għawwiema: **Il-Kalanka t-Tawwalija** (isimha magħha), kultant imsejjaħ wkoll **Il-Qala t-Tawwalija** jew **Il-Qala t-Twila**. Għandha l-qieġh ramli li jagħti lewn iżraq sabiħ lill-baħar u fiha wkoll żewġ għerien żgħar, wieħed f'ras il-bajja u wieħed mal-ġenb tat-tramuntana, int u sejjer lejn **Il-Ponta tat-Tawwalija**. Wara din il-ponta hemm **Ix-Xatt tat-Tumbrell**, plajja miftuħa lejn il-lvant taħt sies baxx li jifridha mill-art oġhla (**Ix-Xagħra**) lejn il-punent; f'xaqq ġo dan is-sies jinsab għar ċkejken fuq l-art bl-isem ta' **Għar Bella**. Is-sies innifsu darba sibtu mnizzel fuq mappa qadima, aktarx bħala **Rdum l-Ibjar**, għalkemm dwar dan nixtieq insib konferma aħjar. F'tarf Ix-Xatt tat-Tumbrell hemm **Il-Kalanka l-Fonda**, daħla tassew ċkejka mdawra bis-salini tal-melħ; f'it hemm xi tgħid dwarha għajr li kull meta tersaq 'l hawn dejjem jilqgħuk il-klieb tal-għassa li bilkemm iħalluk timxi ma' xifer il-baħar minkejja li din aktarx hija art pubblika! Imbagħad hemm **Il-Ponta tat-Tumbrell**, jew **Ras it-Tumbrell**, li fuqha għad fadal il-pedamenti ta' trunciera żgħira (il-

batterija tat-Tumbrell) li kienet inbniet fl-1716 u li damet hemm sa ma twaqqgħet fi Żmien l-Ingliżi. L-art għolja ta' fuqha tissejjaħ ukoll **It-Tumbrell**. L-istess isem nerġgħu niltaqgħu miegħu fil-kalanka li jmiss: **Il-Kalanka tat-Tumbrell**. Din hija bajja oħra sabiha u mwarrba għall-kwiet; għandha żewġ daħliet, waħda minnhom bi fġiel ta' wied li jaqleb għal go fiha. Ftit aktar 'il fuq lejn it-tramuntana tinsab l-aħħar waħda mill-kalanki, **Il-Kalanka tal-Qāli** (illum mogħtija wkoll l-isem kummerċjali ta' "Peter's Pool" li maż-żmien fonoq l-isem originali tal-post). Fl-għamla tagħha, l-ilwien tal-baħar, u l-għar żgħir li għandha fil-parti l-gewwenija, din id-daħla tassew tixbaħ lil minjatura tal-Kalanka t-Tawwalija. Għandha wkoll wied żgħir li jferra' go fiha, iżda qatt ma sibt x'jismu. Wara din il-kalanka, jasal il-qortin għoli magħruf bħala **Il-Kalf** jew **Il-Qāli**, isem li donnu marbut ma' tip ta' xitla li tikber ma' l-irdumijiet. Fit-tarf tiegħu (**Ras il-Qāli**) hemm l-aħħar ġemgħa ta' salini tal-melħ, u mbagħad ix-xatt jogħla mill-ġdid u jsir sies għoli li jħares lejn **Il-Hofra**, jew aħjar **Il-Hofra ż-Żgħira**.

Minkejja isimha, **Il-Hofra ż-Żgħira** hija qala kbira, tonda u sabiha bil-ġnub għoljin mad-dawra kollha, tant li mill-art tintlaħaq biss minn mogħdija dejqa tar-riġel li sserrep 'l isfel mill-ogħla parti tas-sies f'**Tal-Basal**. Il-bokka tagħha hija idjaq mill-kumpliment tal-bajja u tinsab maqrusa bejn Ras il-Qali u l-ponta rqiqa u mmejja ta' **Ras il-Fenek** (jew **Ras il-Għarbija**) li tinzel għax-xejn mill-art għolja ta' **Il-Morra** u tiffridha minn qala oħra akbar minnha (**Il-Hofra l-Kbira**). **Il-Hofra ż-Żgħira** u **Il-Hofra l-Kbira**, li flimkien jissejju **Il-Hofriet** jew **L-Iħfar** (inkella **L-Eħfar**), jinfdu ma' xulxin minn go fnejja naturali (**It-Toqba**) taħt Ras il-Fenek. Għal fuqhom jittawlu tliet fortizzi mibnijin mill-Ingliżi fis-Seklu XIX. **Il-Fortizza tal-Basal**, ufficjalment **Wolsely Battery** iżda mlaqqma "Tal-Basal" l-istess bħall-artijiet ta' madwarha, tħares fuq Ras it-Tumbrell, **Il-Qali** u **Il-Hofra ż-Żgħira**. **Il-Fortizza tas-Silġ**, l-akbar waħda, tħares lejn il-Hofriet; tintlaħaq billi taqbez il-knisja tal-Madonna tas-Silġ u tibqa' tiela' mit-**Telgħa ta' l-Imqass**, fejn it-triq bejn Tas-Silġ u Delimara tofroq fi tnejn. Illum tintuza bħala santwarju ta' l-annimali. **Il-Fortizza taż-Żebbuġ**, li tħares lejn

Xrobb l-Għagin u l-Munxar, ukoll tlaqqmet skond l-artijiet ta' fdejha (**Taž-Żebbuġ**); ufficjalment kienu semmewha **St. Paul's Battery**, għal kappella ta' **San Pawl** li nbriet fi Żmien il-Kavallieri u li għadha tidher sa illum qrib il-kisra tat-triq li mill-fortizza twassal lejn Xrobb l-Għagin. Il-kappella hija mkenna taħt **It-Torri ta' Bettina**, torri privat daqstant ieħor qadim. Taħt il-Fortizza taż-Żebbuġ hemm ukoll żewġ widien qosra iżda bi qlib qawwi, li t-tnejn iferrgħu mill-għoli għal gol-Hofra l-Kbira; wied minnhom (man-naħa tal-Morra) semmewhuli bħala **Wied il-Hofra**, u l-ieħor (sewwasew taħt il-kappella) bħala **Il-Wied ta' San Pawl**. L-art għolja ta' bejniethom isibuha bħala **L-Eħfar**, billi tittawwal għal fuq iż-żewġ qaliet li semmejna.

L-ilsien kbir ta' art immejja li jkennet il-Hofra l-Kbira min-naħa tal-grigal għandu wieħed mill-aktar ismijiet strambi fit-toponomastika Maltija: **Xrobb l-Għagin** (jew **Xorb l-Għagin**, taħsira aktar reċenti). Imkien ma rnexxieli nsib spjegazzjoni konvinċenti dwar dan l-isem: min jgħid li għandu x'jaqsam mal-kunjom Xuereb, min jagħmilha fatta li hawn kienu jingemgħu l-pellegrini (haġġin) biex iżuru t-tempju preistoriku li l-fdal tiegħu kien għadu jidher sal-bidu tas-seklu XX, min jgħid li fil-maltemp il-blat tafli jdardar il-baħar li b'hekk ikun qisu ilma wara li jitgħalla l-għagin...insomma lkoll donnhom tifsiriet imqanzħin u mgebbdin! Sa madwar f'dax-il sena ilu, hawnhekk kien hawn stazzjon tar-radju Germaniż, li kellu miegħu tliet arbli għoljin bosta sulari li kienu jiddominaw (u jkerrhu) l-inħawi; b'xorti tajba, dawn inħattu meta żżarma l-istazzjon. Man-naħa tal-Hofra l-Kbira, ix-xatt jibda bħala sies kemmxejn għoli li jtbaxxa dejjem aktar lejn ix-xlokk. Daqs nofs triq matulu, hemm bħal fġiel ta' wied illum kollu miksi bis-siġar (aktarx il-fdal ta' wied akbar li safa mikul u mnaqqar mill-elementi, peress li hawn il-blat huwa tassew artab), u taħtu hemm għar ċkejken fil-baħar b'cagħqija go fih. Imbagħad hemm **Il-Ponta tal-Hofra**, ħarriega mdaqqsa ta' blat immejjet li tixbaħ lixtut tal-kalanki ta' Delimara. Bi drittha, u mifrud minnha bi fliegu qasir, hemm **It-Taqtiegħa**, skoll imdaqqas li fih tispikka t-timjila qawwija tas-saffi tal-blat. Gieli

jsejħulu wkoll **It-Taqtiegħa ta' l-Iħfar** jew **It-Taqtiegħa ta' Xrobb l-Għagin** biex jagħrfuh mit-Taqtiegħa l-oħra li hemm fdejn Xifer l-Infern; bħal bosta skollijiet oħra, jidher li dan huwa l-fdal ta' fnejja naturali li maż-żmien ċedielha s-saqaf. Ftit aktar lejn ix-xlokk tasal sat-tarf wiesa' u baxx ta' Xrobb l-Għagin, magħruf bħala **Taħt il-Maqjel** (għax jinsab taħt ir-riħ tal-parti l-baxxa tax-xagħra ta' Xrobb l-Għagin, li jsibuha bħala **Il-Maqjel**). Hawnhekk, ix-xatt jikser qisu kartabun u hemm bosta salini tal-melħ kif ukoll sensiela ta' toqob naturali li minnhom ifawwar il-baħar fil-maltemp peress li taħthom hemm għar twil u dejjaq taħt wiċċ l-ilma li jniffidhom ma' xulxin u mal-baħar miftuħ. Maġenb is-salini hemm ukoll żewġ fortifikazzjonijiet ta' Żmien il-Kavallieri, it-tnejn fi stat ħazin: **It-Torri ta' Xrobb l-Għagin** (ieħor fost it-tlettax-il torri ta' De Redin, illum nofsu mġarraf) u **It-Trunċiera** (sur baxx mibni fis-Seklu XVIII li jaqsam il-peniżola minn naħa għall-oħra). Ma' din ta' l-aħħar kienet inbniet ukoll kamra għas-suldati li għadha tidher sal-lum; jista' jkun li l-isem "Il-Maqjel" oriġinarjament kien jirreferi għaliha. Fix-xifer nett, tinsab **Ras Xrobb l-Għagin**, fejn ix-xatt jerga jkser lejn il-majjistral u jibda jogħla mill-ġdid.

Minn taħt dan l-irdum joħorġu żewġ ħarrigiet oħra, li ma jintlaħqux mill-art: **Il-Ponta ta' Fuq il-Maqjel** u **Il-Ponta tal-Grigal**, it-tnejn isimhom magħhom. Bejniethom jiftaħ **Għar Irsejjen**, fond u bi tliet bokok; għandu wkoll fergħa twila u mudlama għall-aħħar b'ramla ċkejna fuq **gewwa** nett. Man-naħa l-oħra tal-Ponta tal-Grigal (sewwasew fejn jinfed Għar Irsejjen) tispikka daħla mdaqqsa bil-ġnub għoljin u b'għar ieħor iżgħar fuq **gewwa**, aktarx il-fdal ta' għar enormi li sfronda maż-żmien. Dawn l-inħawi jsibuhom bħala **Irsejjen**, aktarx minħabba s-sikka tawwalija (qisha ilsien żgħir, jew "ilsejjen") li tinsab mal-ġenb ta' din id-daħla qrib skoll ċkejken. F'xifer l-irdum li jagħti għal fuq din is-sikka, hemm il-fdalijiet immermin ta' biċċa mit-tempju preistoriku. Xi dokumenti juru li dan it-tempju kien għadu sħiħ sal-bidu tas-Seklu XX, iżda minn dakinhar 'l hawn tista' tghid li ggarraf għal kollox minħabba t-tqaċċit tal-blat li seħħ; il-ftit li fadal ukoll ukoll jidher ikkundannat, għax diġà ffurmaw xi kunsenturi godda u fondi fl-art qrib

Mappa 2: Birżebbuġa u Benghisa

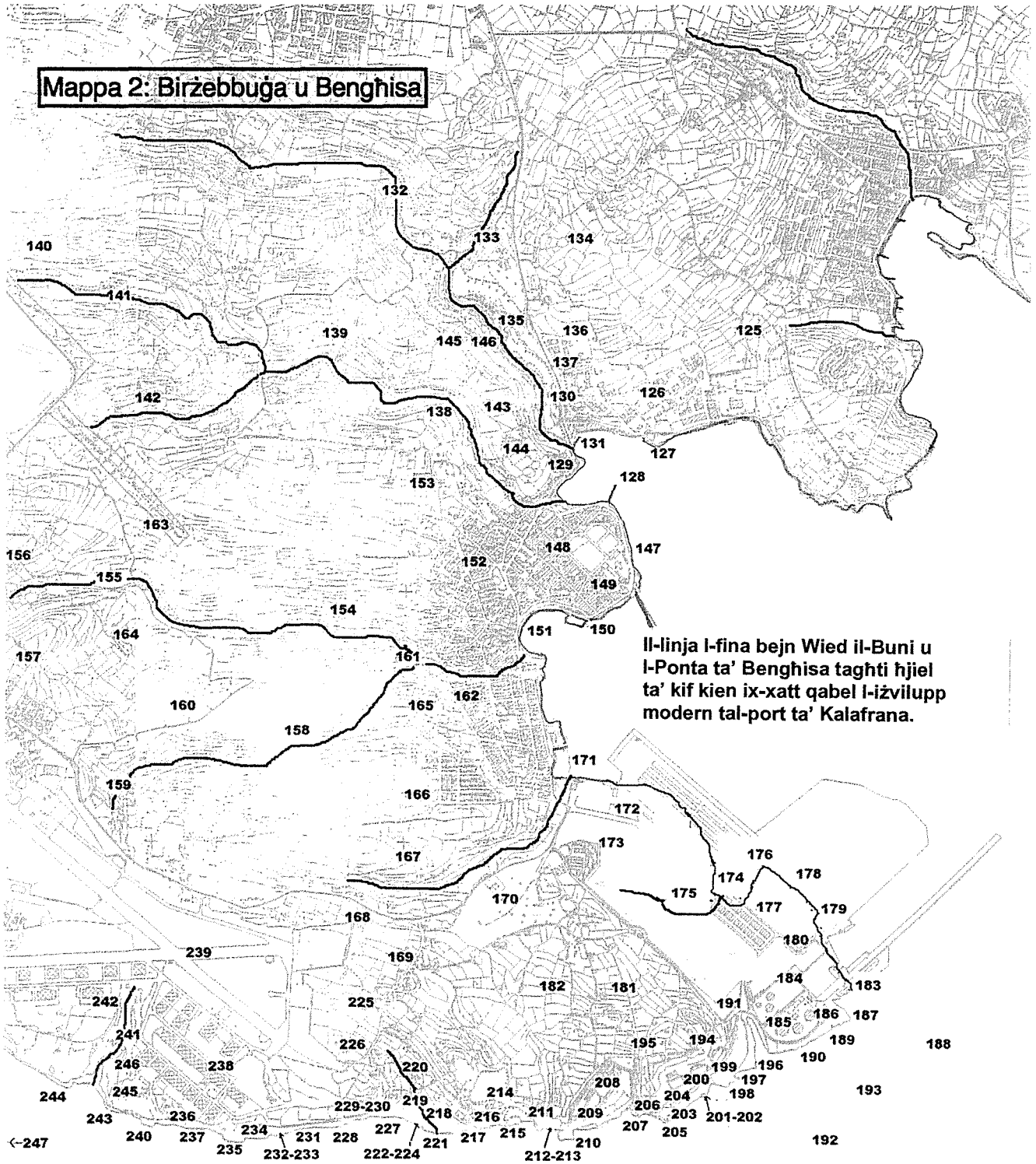

- | | |
|---|---|
| 45. It-Trunciera tal-Wilġa / It-Trunciera ta' Ghajn Rajmond | 107. Il-Ponta tal-Ħofra |
| 46. Ghajn Rajmond | 108. It-Taqtiegħa / It-Taqtiegħa ta' l-Ħfar / It-Taqtiegħa ta' Xrobb l-Għagin |
| 47. Taħt it-Trunciera | 109. Taħt il-Maqjel |
| 48. Il-Fundar | 110. Il-Maqjel |
| 49. Rdum il-Bies | 111. It-Torri ta' Xrobb l-Għagin |
| 50. L-Ingernier | 112. It-Trunciera |
| 51. Delimara | 113. Ras Xrobb l-Għagin |
| 52. Ras iċ-Ċagħaq | 114. Il-Ponta ta' Fuq il-Maqjel |
| 53. Ta' Simmara | 115. Għar Irsejjen |
| 54. Is-Sarċi / Is-Serċ | 116. Il-Ponta tal-Grigal |
| 55. Wied is-Sarċi | 117. Irsejjen |
| 56. Tal-Kanuni | 118. Wara l-Abjad / Taħt l-Abjad |
| 57. Il-Fortizza ta' Delimara | 119. L-Irdum l-Abjad / L-Abjad il-Kbir |
| 58. Tal-Aċċoli | 120. Il-Munxar |
| 59. L-Iskolji | 121. Il-Ponta tal-Munxar |
| 60. Taħt il-Fortizza | 122. Is-Sikka tal-Munxar |
| 61. Taħt il-Fanal / Taħt l-Anterna | 123. Tal-Munxar |
| 62. Il-Fanal ta' Delimara / L-Anterna | 124. Ta' Lombardi |

Mappa 2: Birzebbuġa u Bengħisa

- | | |
|---|---|
| 125. Il-Fiddien | 187. Il-Ponta ta' Bengħisa |
| 126. Il-Qajjenza | 188. Is-Sikka ta' Bengħisa / Is-Sikka |
| 127. Ta' Ferretti | 189. Il-Barriera |
| 128. Il-Qala ta' San Ġorġ | 190. Il-Ħofra tal-Melħ / Il-Mellieħa |
| 129. San Ġorġ | 191. Wied ix-Xoqqa / Il-Kanal ta' Wied ix-Xoqqa / Il-Qala ta' Wied ix-Xoqqa |
| 130. It-Telgħa tal-Geru / In-Niżla tal-Geru | 192. Is-Sikka ta' Wied ix-Xoqqa |
| 131. Ir-Ramla ta' San Ġorġ | 193. Bejn il-Qsura |
| 132. Wied Dalam / Il-Wied ta' Dalam | 194. Ix-Xoqqiet |
| 133. Il-Wied ta' Qamru | 195. L-Inwadar |
| 134. Ix-Xerriek | 196. Il-Ponta tal-Wied / Il-Ponta |
| 135. Għar Dalam | 197. L-Ilsien |
| 136. In-Nigret | 198. Iż-Żurzieqa |
| 137. Għar il-Friefet | 199. Għar Gamri |
| 138. Wied Żembaq / Il-Wied ta' Majru / Wied Pultu | 200. Għar Kilwa / Għar Kidwa / Għar Qirduwa |
| 139. Ir-Razzett ta' Pultu | 201. Il-Ħofra |
| 140. Ħas-Sabtan | 202. L-Artal |
| 141. Wied Ħas-Sabtan / Wied Mazežu | 203. Għar in-Ngħaġ |
| 142. Il-Wied ta' Burzinu | 204. It-Toqbiet |
| 143. In-Nadur | 205. It-Trunciera |
| 144. Borġ in-Nadur | 206. L-Imnejżliet |
| 145. Ta' Kaċċatura | 207. Għar Bottijiet |
| 146. It-Torri | 208. Il-Fortizza ta' Bengħisa |
| 147. Il-Gżira | 209. Tal-Mara |
| 148. Birzebbuġa | 210. Il-Mara |
| 149. It-Trunciera tal-Gżira | 211. Il-Barriera ta' Karlu |
| 150. Il-Ponta tan-Ngħaġ / Tan-Ngħaġ | 212. It-Taraġ ta' Karlu |
| 151. Ir-Ramla ta' Birzebbuġa | 213. Il-Mina ta' Karlu |

- | | |
|--|--|
| 153. Tal-Brolli / Il-Brolli | 215. Għar Tentuxa |
| 154. Wied il-Qoton | 216. Ix-Xaqlib |
| 155. Wied il-Kbir | 217. Għar ir-Riħ / L-Għar ta' Bieb ir-Riħ |
| 156. Tal-Qalġha | 218. Wied il-Mixta |
| 157. Ta' B'Xejn | 219. Għar it-Tafal / L-Għar ta' Wied il-Mixta |
| 158. Il-Wied ta' Qlima / Il-Wied tal-Klima | 220. Iċ-Ċens ta' Wied il-Mixta |
| 159. Ta' Salvun | 221. Il-Flaq |
| 160. Tal-Ġebel | 222. Taħt il-Pizz |
| 161. Il-Palazz | 223. Post il-Qampiena |
| 162. It-Torri ta' Wied il-Qoton | 224. Il-Ponta |
| 163. Ta' Wied il-Qoton | 225. Il-Wilga |
| 164. Ta' Wied il-Kbir | 226. Tar-Ranzija |
| 165. Il-Girġhien | 227. L-Iskolli |
| 166. Tal-Papa | 228. Blat is-Sigra |
| 167. Wied il-Buni / Il-Wied tal-Buni | 229. Għar il-Gawwi |
| 168. Ta' Wied il-Buni | 230. L-Għar tat-Tavla |
| 169. Bengħisa | 231. Għar Imqabad |
| 170. Ta' Giligejla | 232. Għar Hasan |
| 171. Il-Qala ta' Wied il-Buni | 233. Il-Kamra tad-Daqqâq |
| 172. It-Trunciera l-Ġewwenija | 234. Għar il-Fniek |
| 173. Ta' Mniek | 235. Il-Kap iż-Żgħir / Il-Blata ta' Għar Hasan |
| 174. Kalafrana | 236. Blaqt il-Far |
| 175. Wied Kalafrana / Il-Wied tal-Piti | 237. Is-Sidra |
| 176. Il-Mobza | 238. Iċ-Ċnus |
| 177. L-Aħrieq | 239. Flal Far |
| 178. It-Trunciera tal-Frieq | 240. L-Artal / Ras l-Artal |
| 179. Ix-Xifer / Ras Ġiljan | 241. Wied Żnuber |
| 180. Ta' Balbani | 242. Il-Ġebbla Msaqqfa |
| 181. Tal-Farrub | 243. Ix-Xifer t'Isfel |
| 182. Ta' Miguma | 244. Ix-Xifer ta' Fuq |
| 183. Il-Ponta ż-Żgħira | 245. Minzel Spar |
| 184. Ir-Ras / Ras Bengħisa | 246. It-Torri ta' Wied Żnuber |
| 185. It-Torri ta' Bengħisa | 247. Wara Malta / Mal-Ġebel |
| 186. Tas-Sikka | |

L-artiklu jkompli fil-paġna li jmiss.

xifer l-irdum. Mill-Irsejjen 'il ġewwa, il-baħar jibqa' miftuħ iżda l-qiegħ isir baxx u jsejnhulu **Wara l-Abjad** jew **Taħt l-Abjad**. Dan peress li hekk kif jintemm l-irdum ta' Xrobb l-Għagin, il-kosta tikser lejn il-grigal u jibda rdum ieħor daqstant ieħor għoli u magħmul minn blat tal-bajjad, saħansitra aktar artab. L-irdum innifsu jafuh bħala **L-Irdum l-Abjad** jew **L-Abjad il-Kbir** (biex jingħaraf minn sies ieħor imsejjaħ l-Abjad iż-Żgħir, jew L-Abjad tal-Gzira, li qiegħed bejn Ir-Ramla ta' San Tumas u t-Torri ta' San Tumas). L-Irdum l-Abjad huwa l-ġenb għoli ta' Isien ta' art imsejjaħ **Il-Munxar** (għax partijiet minnu jfakkruk fis-snien ta' serrieq, jew aħjar munxar) li dwaru forsi nitħadtu f'xi artiklu ieħor ġaladarba issa frignu għal kollox mil-limiti ta' Marsaxlokk u dħalna f'dawk ta' Marsaskala. Inzid biss li minn Xrobb l-Għagin tidher sew **Il-Ponta tal-Munxar**, fejn l-irdum jieqaf hesrem u tibda **Is-Sikka tal-Munxar**. Din tibqa' fierġa għal aktar minn mil 'il barra minn taħt wiċċ il-baħar u hija fost l-itwal sikek fil-Gzejjer Maltin. Magħha ġieli nkaljaw xi vapuri kbar.

Egħluq

F'dan l-artiklu ppruvajt niġbor l-informazzjoni għanja iżda mxerrda li għadha teżisti dwar it-toponomastika ta' dawn l-inħawi, u norbotha mal-grajiet naturali u storiċi tagħhom. Iżda nixtieq ngħid ukoll li xi fattizzi naturali ovvj (ngħidu aħna, għerien max-xatt), li żgur għandhom isem u storja, s'issa ma rnexxielx nitkixxef wisq dwarhom. Daqstant ieħor il-taqit ma' ismijiet oħra li ma semmejthomx f'aktar dettall għax l-informazzjoni dwarhom ma kenitx ċara biżżejjed. Fost dawn, insemmi uħud li jidhru fil-kitbiet qodma ta' G.F. Abela u ta' P.P. Castagna: **Il-Għar** (zona arkeoloġika b'haġar kbir, fl-inħawi tal-Marnisi); **Il-Marbat ta' Delimara** (għolja qabel ma' tidhol fil-port, forsi fejn illum hemm il-fortizza); **Ras il-Haġra** (ponta x'omkiem lejn it-Tumbrell u Xrobb l-Għagin); **Id-Dokkiena** (posta tal-għassa x'imkien bejn Xrobb l-Għagin u Il-Qali); Il-Kmamar ("kalanki żgħar bi pjanura quddiemhom", wkoll fl-istess inhawi) u **Nadur il-Kelba** (stazzjon ieħor tal-għassa). Insomma, biex ma ntawwalx, jidher li għad hemm bosta tagħrif ieħor x'jingabar. Għaldaqstant, minbarra li niringrazzja lil kull min għogbu jagħtini informazzjoni jew f'ijel,

nappella lil min jaf xi haġa aktar fuq dawn l-inħawi biex jaqşam dak li jaf mal-qarrejja ta' din il-rivista.

Riferenzi

1. Abela, Gio. Francesco (1647). *Della Descrittione di Malta Isola nel Mare Siciliano con le sue Antichità ed Altre Notitie* (sic). Edizzjoni facsimile mitbugħa minn Midsea Books Ltd. (1984).
2. Aquilina, Joseph (1987). *Maltese-English Dictionary*. Midsea Books Ltd.
3. Braun, Hugh (1946): *Works of Art in Malta - Losses and Survivals in the War*. His Majesty's Stationery Office.
4. Castagna, Pietro Paolo (1866): *Lis Storia ta Malta Bil Gzejer Tahha* (sic). Edizzjoni facsimile mitbugħa minn Midsea Books Ltd. (1985).
5. Dougall, Angelo (2001). *Il-Fanal ta' Dellimara*. L-Imnara 6(4) Farga 25.
6. Gatt, Michael (2006). *Il-Ġeoloġija u l-Paleontoloġija tal-Gzejjer Maltin – II* (Sensiela Kullana Kulturali, nru. 69). Pubblikazzjonijiet Indipendenza.
7. Guillaumier, Alfie (1987). *Bliet u Rħula Maltin* (L-Ewwel Volum). Valletta Publishing.
8. Haywood, J.A. & Nahmad, H.M. (1982). *A New Arabic Grammar of the Written Language*. Lund Humphries Publishers Ltd.
9. *Malta Sheets I-X*, ippubblikati mill-Geographical Section General Staff, War Office, GSGS No. 3852, u stampati fl-Ordinance Survey Office (Southampton, L-Ingilterra), 1911-1940.
10. Spiteri, Stephen C. (1994). *Fortresses of the Cross*. Heritage Interpretation Services.
11. Spiteri, Stephen C. (1996). *British Military Architecture in Malta*.
12. Zahra, Walter R. (1978). *Storja taż-Żejtun u l-Inħawi Tiegħu* (L-Ewwel Volum). Veritas Press.
13. Zingarelli, Nicola (2003). *Vocabolario della Lingua Italiana*. Zanichelli Editore.

Komunikazzjonijiet personali:

1. Alex Borg (informazzjoni mingħand qrafa Fhalluquin), 1997 & 2000

2. Anglu Agius (sindku tal-Gudja), 1994
3. Anthony Bonanno (Prof.), Tas-Silg 1996
4. Baldacchino (isem mhux magħruf, bidwi f'Il-Magħluq, Marsaxlokk), 1995
5. Bertu (sajjied xiħ miż-Żurrieq), f'Għar in-Ngħaġ (1996)
6. Edmond Caruana (minn Marsaxlokk), 1989
7. Frans Farrugia (minn Fhal Għaxaq), 1994
8. Frans (sajjied minn Fhal Luqa), 1996
9. Ġużi Gatt (miż-Żejtun), 2005 u 2008
10. James Sacco (minn Birzebbuġa), 1988
11. Joe (sajjied minn Fhal Luqa), 1996
12. John Borg (Malta Bat Group), 1997
13. John Grech (minn Birzebbuġa), 1997
14. John Zammit (minn Birzebbuġa), 1999
15. Louis F. Cassar, 1994 & 2008
16. Manwel "Il-Malel" (sajjied min-Nigret), 2005
17. Michael Farrugia (kunsillier, Birzebbuġa), 1994
18. Michael (kaċċatur miż-Żurrieq) f'Wied il-Bassasa, 1994
19. Noel Zahra (miż-Żejtun), 1989
20. Pauline Abela (minn Fhal Tmim, iż-Żejtun), 1999
21. Richard Tonna (minn Bengħisa), 1988-90
22. Simon Buttigieg (minn Marsaxlokk), 1995
23. Bdiewa u nassaba (anonimi) f'dawn il-postijiet: Blat is-Sigra (1992), Il-Morra (1993), It-Trunciera/Għar in-Ngħaġ (1996), Xrobb l-Għagin (1999), L-Eħfar (1999) u Il-Ponta tat-Tumbrell (2001).
24. Bejjiegħa xiħa (anonima) f'hanut tal-merċa fi Triq Għar Fasan (Bengħisa), 1990
25. Haddiema tas-salini (anonimi) f'dawn il-postijiet: Il-Ponta ta' Delimara (1994) u Il-Kalanka l-Fonda (2001)
26. Sajjieda (anonimi) f'dawn il-postijiet: Wied il-Mixta (1990), Għar in-Ngħaġ (1994), Bengħisa (1996) u Id-Daħla ta' San Tumas (2000)

© Alex Camilleri

IL-HOBŻ TAL-MALTI

Ġużi Gatt

Il-hobż kollu tad-dinja, dari aktar mil-lum, isir minn tahlita ta' dqiq, ilma, melh, u xi ghamla ta' "hmira". Ghal sekli shah il-bniedem kien jahmi hobż bnin u tajjeb fit-toghma, bla ma fehem sewwa l-proċess ta' kif isir il-hobż. Kien jemma li "hemm xi haġa" fl-għaġna ta' dqiq u ilma li ġġiegħel l-għaġna toghla. Ghal sekli shah kien jaf li kull għaġna ġdida trid "biċċa mill-għaġna tal-bierah" biex l-għaġna l-ġdida toghla u ssir hobż. Furnar li ghal xi raġuni jkun tilef "l-għaġna tal-bierah" kien isib lil furnar ieħor siehbu, li kien marbut bl-irġulija li jghinu u jagħtih biċċa minn tiegħu. Il-furnar kien jghin lil dawk li kienu jagħnu l-għaġna d-dar, u kien jagħti lilhom ukoll "biċċa mill-għaġna tal-bierah".

Fl-ewwel snin tas-seklu dsatax Pasteur ittawwal ġo mikroskopju u fehem għall-ewwel darba x'kienet il-hmira u kif kienet taħdem. Sa mitt sena wara, l-bniedem kien tghallem li l-hmira kienet magħmula minn organiżmi haġjin li jeżistu fin-natura, għaraf jagħzel liema fost dawn l-organiżmi seta' jaqdi l-aħjar, u hareġ bis-*Saccharomyces cerevisiae*, li aħna nafuha bhala "l-hmira ta' barra" (bl-Ingliż: *Baker's yeast*). Ir-rivoluzzjoni Industrijali qalet 'il barra l-għamil tal-hobż fid-dar mill-omm, għalqet lill-furnar iż-żgħir, qalbet ta' taħt fuq il-proċess ta' l-għaġna, u fi żmienna qed tipproduċi hobż li hu inqas fil-benna u eħzen fit-toghma. L-magni l-godda qed jagħtu bixra ġdida lill-proċess kollu. Il-forn magħmul mill-ġebbla Maltija (tar-ratba jew tal-kwiener) tista' tghid li għeb għal kollox, u l-ftit li għad fadal magħmula bl-ghamla l-antika qed jingħalqu u jintelqu ma' kull ġimgha

li tghaddi. Jekk se nibqghu sejrin hekk, il-hobż tal-Malti se jinqered minn wiċċ l-art. Biex forsi dan ma jsehhx, ejja nniżzlu dak li nafu fuq il-hami tal-hobż kif kien isir dari – jiġifieri dak il-proċess li hafna minnha jiftakruh u għexuh, imma li llum qed isir "folklor".

Il-kobar tal-forn jitkejjel minn kemm jesa' xkejjer ta' dqiq f'furnata waħda. F'din il-kitba se nitkellmu bil-kejl u l-użin l-antik. Xkora kien ikollha 80 ratal dqiq. Minn xkora ta' tmenin ratal kont toħroġ daqs 100 hobża ta' ratal. Forn normali kien jiehu xkertejn dqiq kull furnata. Forn kbir kien jiehu erbgħa. L-ewwel apparat li se niġu bżonn se tkun il-MAGNA TA' L-GHAGNA. Dari din kienet LEMBI jew LEMBIJA kbira u l-għaġna kienet issir bl-idejn jew bis-saqajn. Kemm il-gvern Ingliż u kemm l-awtoritajiet Maltin kienu ilhom jiffittaw u jheddu lill-furnara biex l-għaġna bl-idejn u s-saqajn tinqata'. Minn sebgħin sa tmenin sena 'l hawn il-furnara beda jkollhom

magna ta' l-injam, b'fus u frieket tal-hadid, li kienet tiddawwar minn bhima, fuq l-istess prinċipju tas-sienja. Dawn il-magni, disgħa u disgħin fil-mija, kienu jkunu magħmula minn Lorenzo Farrugia "tal-Magni" jew "ta' Pupu", imbagħad minn uliedu Ninu, Saver, u Charlie Farrugia. Il-bhima li ddawwar il-magna ma damitx ma nqalat 'il barra hi ukoll. Flokha tqiegħed mutur li jahdem bil-pitrolju jew bid-diesel. Minn għoxrin sena 'l hawn dawn il-magni ta' l-injam tneħħew ukoll u tpoġġew ġo xi mużew – imma f'dil-kitba għadna qed nitkellmu fuq dawn il-magni.

L-ewwel haddiem li niltaqghu miegħu hu l-GHAGGIEN. Fil-ġerarkija tal-forn dan jiġi taħt nett. Fuq quddiem ikun hemm l-IMGHALLEM li x'aktarx ikun SID IL-FORN. Warajh jiġi l-HABBIEŻ - dak li jdahhal il-hobż fil-forn - għax għal dil-biċċa xogħol trid ċertu sengħa. Imbagħad jiġi l-għaġġien li jiehu hsieb il-magna ta' l-għaġna. Hawn

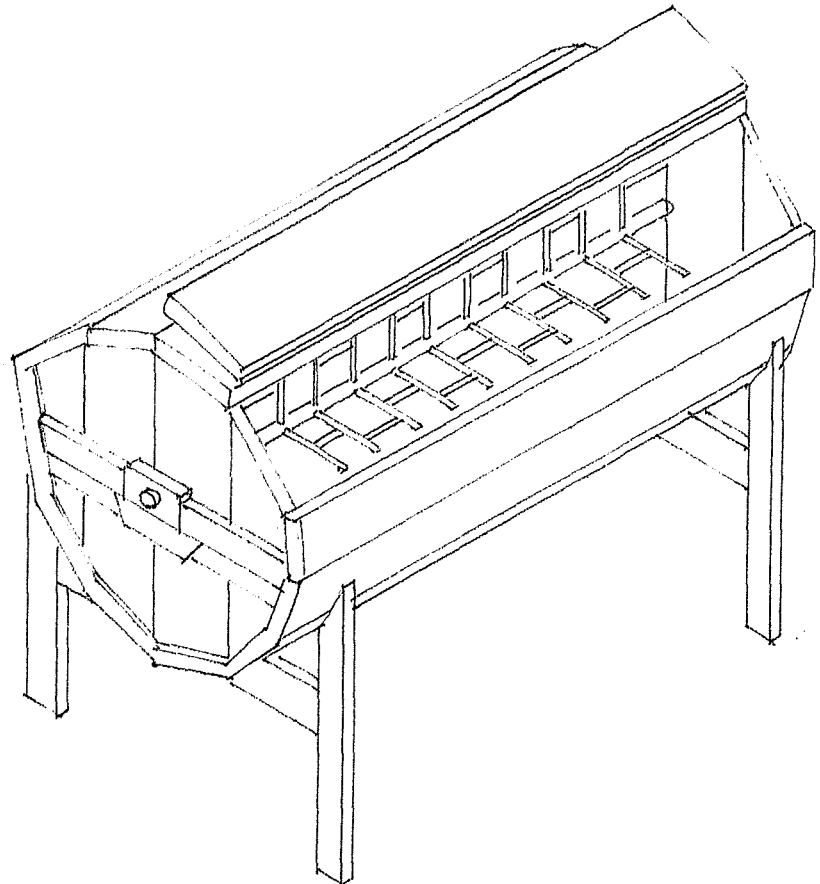

Il-Magna ta' l-Għaġna

hekk ta' minn jghid li l-Imghallem x'aktarx li kien jindaħal hawn ukoll. Ikun hu li jitfa' l-ingredjenti fil-magna (jew jikkmanda lil min jifagghom) biex ikollu kontrol fuq ir-riċetta.

Ma' kull xkora dqiq, titfa' fil-magna tal-ghaġna tliet "bramel taż-żingu ilma". Anke hawn tidhol is-sengha, ghax fl-irtuba, meta l-ghaġgien jinduna li d-dqiq hu f'it aktar niedi, forsi jkun hemm bżonn li titfa' żewġ bramel u nofs, u mhux tlieta. Titfa' wkoll nofs artal melh, u tliet kwarti ta' ratal hmira. (Fuq din l-imbierka hmira nittama li nitkellmu aktar tard.) Dejjem skond il-magna li għandek, iddum minn 20 minuta sa nofs siegħa tagħgen.

Minn ġol-magna ta' l-ghaġna, l-ghaġina tittiehed GHERKA GHERKA u titqiegħed ġot-TILAR TAL-GHAĠNA. Dil-kelma "gherka" jien kont smajtha l-ewwel darba meta kont qed naghmel xi tiftix fuq is-sengha tal-fuħħar. Issa naf li dil-kelma hi komuni fost il-haddiema tal-fran ukoll. Gherka hi "qabda", jew "hodon". Bl-Ingliż forsi tista' tgħid *batch*. Tiehu l-ghaġina qabda qabda, hodon hodon, *batch batch*, minn ġol-magna tal-ghaġna u tqegħedha fit-tilar tal-ghaġna. Waqt li l-ghaġna tkun fit-tilar, isir it-TAQLIB. L-ghaġna ddom mas-sagħtejn fit-tilar, imma tul dan iż-żmien trid titqalleb xi tliet darbiet. Biex tqallibha trid, f'it f'it, ixxammarha b'idejk minn isfel fil-ġenb, dejjem ixxammar 'l fuq sakemm jidherlek li qallibtha kollha.

Mela wara sagħtejn toqgħod, u wara tliet taqlibiet, trid terġa' taqbad l-ghaġina gherka gherka u minn ġot-tilar ta' l-ghaġna titfagħha ġol-MEJJILLA. Din l-operazzjoni tissejjah it-TISQIJA. Mhux ċar għala tissejjah hekk, u f'dan l-istadju ma tidhol l-ebda tisqija ta' ilma. Kull gherka trid "trossha ġol-mejjilla – biex TOFSOD IL-GASS". Ġol-mejjilla, l-ghaġina tkompli tistrieħ għal xi tliet kwarti ta' siegħa, u tul dan il-hin, l-ghaġina tikber u tintefah, tant li l-mejjilla jkollha lqugh apposta (ara d-disinn) biex meta jkun hemm bżonn aktar wisa', dan l-ilqugh

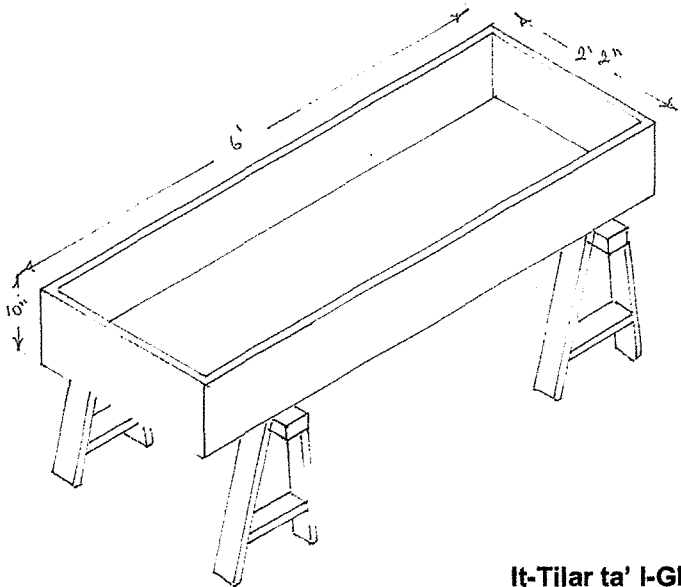

It-Tilar ta' l-Ghaġna

jitnehha biex l-ghaġina jkollha fejn timrah.

Wara tliet kwarti ta' siegħa li l-ghaġina tkun ilha fil-mejjilla, jibda t-tqattigh u l-użin. Xi hadd li jkollu idejh hfief u jkun tax-xeħta, jibda jqatta' biċċiet mill-ghaġina u jiżinhom, nġhidu ahna, ratal ratal. Minn fuq il-miżien, l-ghaġina tgħaddi għand il-KEBBIEB, li wkoll ikollu idu hafifa u jkun tax-xeħta. Dan l-KEBBIEB l-ghaġina u jġibha fil-għamla ta' hobża. Il-Kebbieb jgħaddi l-hobża lil haddiem iehor u dan l-PASSAT – jġifieri jqiegħed il-biċċiet fit-tilari t'apposta, li jkunu lesti qrib il-form. Kien meġus li sett komplut kien ikun fih 14-il tilar, għalkemm dan kien jiddependi mill-

kobor tal-forn. It-tilari jimtlew kollha bil-hobż għadu nej – tilar jesa' mat-30 hobża – meta jimtela wieħed, jitqiegħed iehor fuqu, u dan jimtela wkoll. Jgħaddi f'it tal-hin sakemm titqatta' l-ghaġina u jimtlew it-tilari kollha. Tul dan il-hin l-ghaġina tkompli TISSEWWA – jġifieri tkompli tikber u togħla.

Meta t-tqattigh ikun lest, xi hadd jaqbad il-biċċiet mit-tilari, waħda waħda, u jqegħedhom, waħda waħda, fuq il-PALA jew il-PALUN li jkun f'idejn il-HABBIEŻ. Il-habbież jibda JAHBEŻ, jġifieri jdaħħal il-biċċiet waħda waħda fil-forn. Dan hu meġus li hu xogħol ta' xi hadd tas-sengħa. Jekk ma tkunx taf kif għandek tqassam ix-xogħol fil-forn

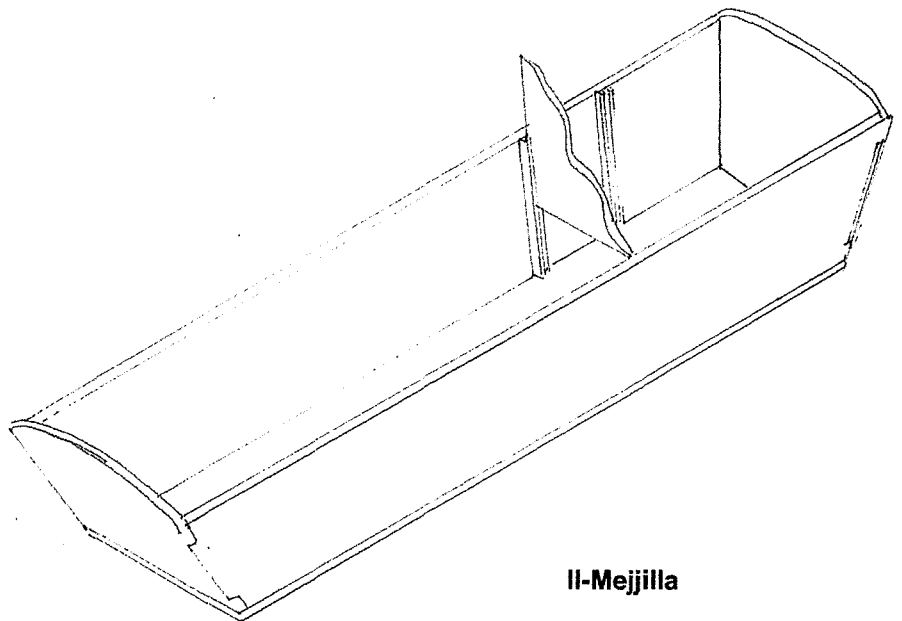

Il-Mejjilla

tista' tgharraq furnata shiha. Fuq kemm ix-xoghol tal-furnar hu delikat jista' jitqies mill-espressjoni li l-furnara ghandhom f'isienhom: "L-ghagna tikxfek", jghidulek – jigifieri jekk taghmel zball, l-ghagina ma tahfirhielex; u "L-hobza ma tinhasilx", li tfisser l-istess haqa – m'hemmx mod ta' kif tista' tahbi xoghol hazin.

Il-hobz isir wara xi siegha (jew ftit iktar) fil-forn. Tiftah il-forn biss fl-ahhar hames minuti, u thalli l-bieb miftuh jew terga' taghlu skont kif tara l-hobz.

Sid il-forn (dari aktar mill-lum), kien izomm ghalix ix-xoghol tat-tqassim tal-hobz lill-parrucani fit-toroq - biz-ziemel u l-karettun; imbaghad aktar tard, bil-vann. Kull forn kien ikollu id-DAWRA tieghu – jigifieri toroq li fihom kien idur bil-hobz sid il-forn biss, u ma kienx jidhollu bejjiegħ iehor fl-ghalqa. Meta forn jinbiegh, ix-xerrej jippretendi li mal-forn ghandu jiehu wkoll il-parrucani tieghu – jigifieri li jkollu d-dritt li jdur hu, biz-ziemel jew bil-vann, fit-toroq li fihom is-sid l-iehor kien iqassam il-hobz fid-djar. Meta sid jipprova jbiegh forn, imma jzomm ghalix id-dawra fit-toroq, x'aktarx li ma kienx jimnaxxielu jgibha zewg.

Meta l-hami kien ghadu jsir bil-hatab, ir-responsabbilta' ta' kif se jinstab u jinx tara l-hatab kienet ukoll tas-sid.

IMMA "T-TINSILA" XI TKUN?

Fl-1676, Anton van Leewenhoek, Olandiz li kien jimmanifattura l-lentijiet, ra ghall-ewwel darba dik li daż-żmien insejhula "l-hajja mikroskopika" – hlejjaq tant zghar li bl-ghajnejn ma jidhrux, imma li jinkixfu meta tarahom b'mikroskopju. Jghidu li fl-1680, dan Anton sahsitra pinga skizz, disinn, ta' kif kienet il-hmira li kien ra gol-birra. Id-dinja staghbet, imma ghal 170 sena shah ma sar xejn iktar fuq hekk. Imma mbaghad tfaçça fix-xena Louis Pasteur, li fl-1857 kien ipprova xjentifikament li l-fermentazzjoni, kemm fl-inbid,

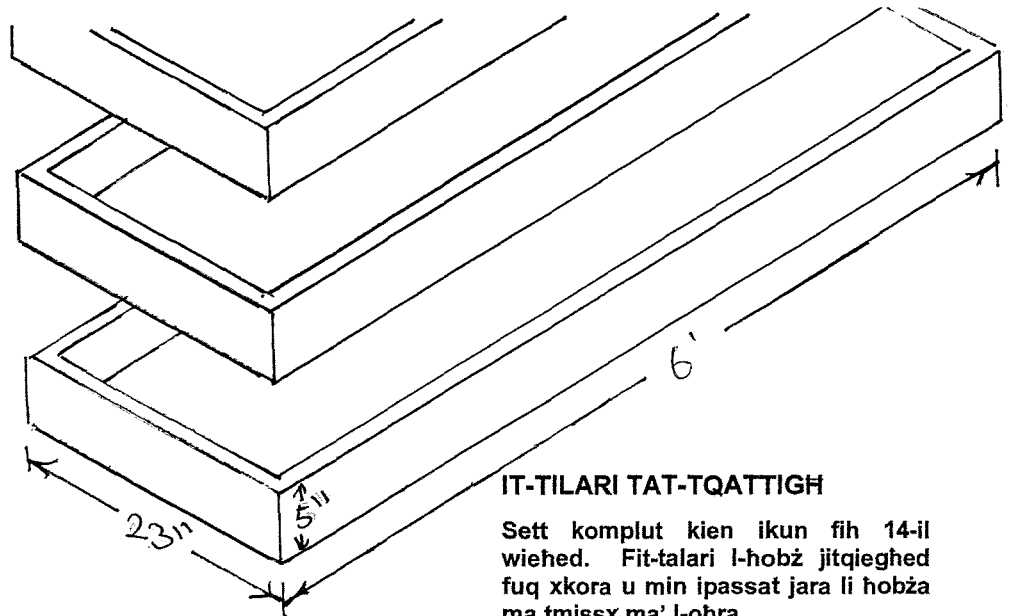

IT-TILARI TAT-TQATTIGH

Sett komplut kien ikun fih 14-il wiehed. Fit-talari l-hobz jitqiegħed fuq xkora u min ipassat jara li hobza ma tmissx ma' l-ohra.

kemm fil-birra, u kemm fil-hobz, kienet ikkawzata mill-hmira. Fl-1896 harġet klassifikazzjoni definttiva ta' l-ispeçi kollha tal-hmira li jezistu: klassifikazzjoni li ghadha uzata sal-lum. Minn dan iż-żmien 'il quddiem, l-istudju tal-hmira ghadha f'idejn in-nies tax-xjenza.

Qed nghid dan kollu għax nixtieq nenfasizza li kien biss f'dawn l-ahhar mitt sena li nbeda l-proçess li wassal biex bniedem illum jista' jidhol f'hanut u jixtri l-"hmira ta' barra". F'Malta, l-hmira ta' barra kienu jafu biha "anke qabel il-Gwerra", imma konvint li l-użu tagħha ma kienx komuni f'pajjiżna qabel is-snin ghoxrin tas-seklu l-iehor. Issa l-hobz tal-Malti ilu jinhema f'Malta ferm aktar mis-snin ghoxrin tas-seklu l-iehor. U tul dan iż-żmien kollu ma kinitx tintuża hmira ta' barra, imma l-furnar kien jiddependi mill-hmira li johloq hu stess. Id-dinja moderna tal-lum ma tistax tghaddi minghajr il-hmira ta' barra, għax din thaffef ix-xogħol u żżid il-produzzjoni. Il-proçess modern, pero, qed jgharraq il-benna u jhażzen it-toghma tal-hobz, u m'hemmx raġuni ghala mqar ftit fran, ftit furnara, m'ghandhomx jergħu jibdeu jaħmu l-hobza l-antika, jekk jista' jkun go forn Malti magħmul mill-gebla tar-ratba, anke jekk għal klijentela žghira jew suq speçjalizzat.

Qabel ma feġġett il-hmira ta' barra, l-hobza Maltija kienet tiddependi biss fuq it-TINSILA biex toghla. It-tinsila tkun xi haqa hekk:

Mill-ghagina li għagint illum thalli biçça u twarrabha. Meta x-xogħol fil-forn ikun lest, tibda tahseb biex **TRABBI T-TINSILA**. Taqbad dik il-biçça għagina li warrabt u **TLEWWITHA** – jigifieri iżżidilha biżżejjed ilma u iktar dqiq biex terga' tigi biçça għagina ikbar milli kienet qabel. Din l-ghagina tithalla **TISSEWWA** għal sieghat twal – jigifieri tithalla titla' u toghla minn x'hin lewwitha, tul il-lejl kollu, sakemm l-ghada kmieni filghodu it-tinsila (li issa tkun saret "hmira") tintefa' fil-magna tal-ghagna flimkien mad-dqiq, l-ilma u l-melh. Meta tagħgen, terga' thalli u twarrab biçça mill-ghagina, u tista' tibqa' sejjer hekk għal mijiet ta' snin. Façli hux veru? Il-bużillis hu li biex tagħmel dan kollu jrid ikollok "biçça mill-ghagina tal-bierah". Imma jekk ma jkollokx? Jew jekk jigi li l-furnara kollha ta' Malta u Ghawdex jtilfu l-ghagina tal-bierah? Mhux wiehed u tnejn qaluli li jekk jigi hekk il-hobza tal-Malti "tintilef għal dejjem għax hadd m'ghadu jaf kif jibda l-proçess mill-ġdid". Jekk inhu hekk, allura tassew li għandna għal x'hiex nisthu; imma fil-fatt dan m'hu veru xejn.

KIF TRABBI T-TINSILA – MINGHAJR BIĊĊA MILL-GHAĠINA TAL-BIERAĦ

Aqbad kikkra mimlija dqiq, jekk jista' jkun DQIQ ISMAR (*wholemeal flour*). Id-dqiq irid ikun jixbah kemm jista' jkun lid-dqiq kif kien johroġ m'ghand tal-mithna, mhux ipproċessat, imnaddaf u mbajjad kif ikun hafna dqiq kummerċjail illum. Iffa' d-dqiq ġo kontenitur li ma jkunx tal-metall. Hġieg, *pyrex*, fuhhar, xaqquf – kollha tajbin. Żid mieghu kikkra mimlija ILMA, jekk jista' jkun ilma ġieri, jew mehud minn xi bir nadif, mhux bil-*chlorine* kif ikun hafna ilma illum. Hawwad tajjed u ara li ma jibqgħax għoqiedi ta' dqiq u kun ċert li thabbat sewwa biex tidhol l-arja fit-tahlita. Halli l-kontenitur x'imkien fejn tilhqu l-arja ta' barra, u għattih b'biċċa filoxx li żżomm l-insetti l-barra imma thalli l-arja tidhol. U stenna. Ikun tajjed jekk terġa' thabbat it-tahlita sewwa mqar darbtejn f'24 siegħa. Żid kikkra dqiq u kikkra ilma kull 24 siegħa. Wara xi jumejn tibda tara xi bżiežaq tilghin. Dak ikun l-ewwel sinjal tas-suċċess. Itma' t-tahlita kikkra dqiq oħra, u żidha ilma biżżejjed biex tibqa' bl-istess konsistenza li kienet qabel. Tinsixx terġa' thabbat sew. **Ghandek mnejn ikollok tkompli żżid aktar dqiq u ilma, kull tnax-il siegħa, għal xi ftit jiem.**

Li tkun qed tagħmel b'dan kollu hu li tkun qed tonsob biex taqbad mill-arja l-organizmi li ghandek bżonn. Meta jiġri dan, jiġifieri meta fit-tahlita jitrabbew l-organizmi haġġin li jrieġu l-proċess tal-hmira, t-tahlita ttella' saff ta' bżiežaq m'ghola pulzier jew tnejn. It-TINSILA li tkun rabbejt, issa tkun saret HMIRA. Issa tista' żżid dik it-tahlita ma' biżżejjed dqiq u ilma biex tagħmel il-hobż li ghandek bżonn. Thalli biċċa minn dik l-għaġina għal għada; u tista' tibqa' sejjer hekk għal mija, mitejn sena, u aktar. Imma - forsi jkun hemm min isaqsi - għaliex għandna noqogħdu niehdu biċċa xogħol u battikata bħal din?

Bħalma tafu, meta nagħsru l-gheneb biex nagħmlu l-inbid, il-

HMIRA tiekol iz-ZOKKOR li jkun hemm fil-meraġ tal-gheneb, u bis-saħħa t'hekk tipproduċi l-ALKOĦOL. Issa fl-għaġina tal-hobż, il-HMIRA tiekol il-KARBOIDRATI (*Carbohydrates*) li jkun hemm fil-qamħa, u bis-saħħa t'hekk tipproduċi l-*Carbon dioxide*. Hu dan il-*Carbon dioxide* li jgħolli l-għaġina.

Issa hawnhekk tiġi l-parti d-diffiċli.

Fl-għaġina tal-hobż, minbarra dawk l-organizmi li nsejthom "hmira", jkun hemm ukoll il-BATTERJI (*bacteria*). Hadd m'ghandu għax jiehu qatgħa. Il-batterji qegħdin kullimkien. Jikkalkulaw li hemm miljun batterju f'millilitru ilma safi. Hafna batterji huma ħżiena, imma xi whud minnhom huma tajbin, bżonjużi, u jagħmlu l-ġid. Il-batterji jghinu fil-proċess biex il-halib isir ġobon, jew *yogurt*, jew butir; u biex il-basal isir basal tal-pikles, u biex tahlita ta' l-ikkapuljat issir zalzett, eċċ. Fil-hobż tal-Malti kif kienet tieklu l-bużnanna, t-TISWIJA – jiġifieri l-hin li tiehu l-għaġina biex toghla – kienet tkun twila hafna. Dan għaliex il-hmira l-antika (li kienet tiġi mit-tinsila) ma kienx ikollha s-saħħa li għandha l-hmira ta' barra li hawn daż-żmien. F'dan il-hin twil, il-batterji ta' ġol-għaġina kien ikollhom iċ-ċans li jaħdmu u jagħmlu xogħolhom – jiġifieri jiproduċu l-aċidi organiċi li jagħtu l-benna u t-toghma lill-hobż.

Fil-proċess modern, dan ma jithallix isir. Il-hmira ta' barra taħdem malajr wisq, u ma tagħtix nifs lill-batterji biex jaħdmu. Dan ifisser li għalkemm l-furnara Maltin għadhom jifgħu it-tinsila fl-għaġna, t-tinsila m'ghandix ċans taħdem. Taħdem biss il-hmira ta' barra li tgholli kollox fi żmien qasir.

Barra minn hekk, jekk illum niehdu biċċa mill-għaġina tal-bieraħ, din tkun wirtet ġo fiha sittin sena jew aktar ta' hmira ta' barra, *improvers*, *surfactants*, *emulsifiers*, u Alla biss jaf x'jifgħu fiha iktar, aktar ma jgħaddi ż-żmien.

IN-NANNU ANĠLU

Ippermettuli nzejjien daqsxejn dan l-argument li qed nipprova nibni billi nsemmi ftit lil nannuwi, Anġlu Gatt (Alla jaħfirlu), li twieled fl-1899, u kellu r-raba' n-naħa tax-Xerriek, illum limiti ta' Marsaxlokk. Fost affarijiet oħra, nannuwi kien jizra' l-qamħ, jaħsdu, jidirsu, jiġbru minn fuq il-qiegħa, u jaħznu. Kull ġimgha, hdejn ir-razzett kien jiġi raġel jismu Rokku, bil-karettun u ż-żiemel. In-nannu kien johroġ jilqgħu, u jagħtih ċurniena mimlija qamħ minn tiegħu. Flimkien maċ-ċurniena tan-nannu Rokku kien jiġbor ukoll il-qamħ ta' bdiewa oħra, u kien jibqa' sejjer bih il-mithna tax-Xarolla, ż-Żurriek. Wara xi jiem, Rokku kien jerġa' lura, u taċ-ċurniena li jkun ha, kien jagħti lin-nannu parti minnha DQIQ, parti SMID, u parti NUHHALA. (Jiġifieri dak li jkun hareġ mill-mithna meta t-taħhan ikun tefa' fiha l-qamħ li tah in-nannu.) Missieri, li allura kien tifel ta' 12 jew 13-il sena, kien jiehu ċ-ċurniena dqiq, u jimxi biha aktar minn mil, biex jagħtiha lil wiehed furnar, ir-raħal ta' fuq, iż-Żejtun. Minnha l-furnar kien jagħgen u jaħmi hobż biżżejjed biex in-nannu u n-nanna jkollhom għal ġimgha shiha. In-nannu u n-nanna kienu joqogħdu wisq bogħod mir-raħal biex ikunu jistgħu jagħgnu d-dqiq huma – imma hafna familji oħra (nkluż il-bużnanna min-naħa t'ommi) hekk kienu jagħmlu – jagħgnu l-għaġina huma, u għand tal-forn jieħdu l-hobż magħgun u lest, kemm jinħema biss. Biex jagħmlu dan, il-furnar kien jagħtihom biċċa "għaġina tal-bieraħ" biex jagħgnuha ma' l-għaġna tagħhom. **Il-bużnanna ma kinitx iżżid hmira ta' barra.**

L-antiki li għad għandhom amment tal-hobża tal-Malti kif kienet meta kienet għadha ġenwina, kollha jgħidulek li l-hobż kien:

- 1) Iktar samrani mill-lum.
- 2) Itjeb fit-toghma.
- 3) Iżomm għal ġimgha shiha u aktar ma jmur iktar jitjeb.
- 4) Il-hobża ma kinitx toghla daqs kemm toghla illum – kienet tkun iktar baxxa u ċatta.

L-ghamil tal-hobz god-dar baqa' jsir sakemm faqqgħet it-Tieni Gwerra Dinjija. Fil-gwerra, il-bdiewa baqghu jizirghu u jahsdu l-qamh, imma l-gvern kien johodulhom minn idejhom mill-ewwel, u kien jithan il-qamh hu, x'aktarx f'imejjen sigrieti mohbija taht l-art, minhabba l-biza' mill-ghadu. Allura x-xogħol tal-mithna tar-rih waqaf; u meta spiccat il-gwerra, ma regax qabad. Id-dinja kienet inbidlet mill-lejl għan-nhar u nqalbet ta' taht fuq. Issa kulhadd beda jixtri l-hobz m'ghand tal-forn li, aktar m'ghadda z-zmien, iktar kien armat bil-hmira ta' barra – u issa Alla biss jaf x'qed izid iktar ma' l-ghagna.

Ippermettuli nerġa' nħajjar lill-qarrejja biex IRABBU T-TINSILA (*starter/culture*) huma. Ihalltu fit-dqiq u ilma u jistennew it-tahlita TEHMER. Ma ninsewx li biex it-tahlita sservina biex naghmlu l-hobz, irridu naqbd u go fiha mhux organizmu wiehed, imma tnejn: irid ikollna l-hmira (li x'aktarx tigi mill-istess qamha), u jrid ikollna l-batterji (*lactobacilli*) li jigu mill-arja ta' madwarna. Għandna mnejn ikollna bżonn nżidu aktar dqiq u ilma, kull tnax-il siegħa, għal xi jumejn jew tlieta. Meta fit-tahlita naqbd u l-organizmi li għandna bżonn, it-tahlita ta' dqiq u ilma (xi siegħat wara li nitimghuha aktar dqiq) timtela' bil-bziezaq. Imma trid ittella' pulzier jew tnejn ragħwa biex it-tahlita tkun b'sahħitha biżżejjed. Meta jigri dan nistghu nżidu iktar dqiq u ilma u naghgnu l-ghagina tal-hobz. Din l-ghagina, wara li naghgnuha, jkollha bżonn TISWIJA (*proofing*) twila. In-nanna kienet tagħgen l-ghagina filghaxija u thalliha tisewwa l-lejl kollu. L-ghada filghodu kienet tmur biha għand tal-forn.

SOURDOUGH

L-ghamil ta' hobz bħal dan – kollox magħmul id-dar u mingħajr hmira li saret f'xi fabrika – hu popolari ħafna barra minn Malta. Kull ma trid tagħmel biex tara kemm hu popolari hu li tidhol fl-internet u tiftex il-kelma "sourdough". X'aktarx li l-aktar *sourdough* magħruf hu dak

Amerikan magħruf bl-isem ta' *San Francisco Sourdough*. Isimgħu ftit din l-istorja:

Fl-1970 u l-1971, żewġ xjenzati Amerikani – Leo Kline u T.F. Sugihara – ppubblikaw l-istudju li kienu għamlu fuq dan il-hobz ta' San Francisco. (L-istudju ġie ppubblikat f'*The Bakers Digest* u f'*Applied Microbiology*.) Sabu li ħafna mill-hobz li kien jinħema fi fran differenti kellu fih l-istess għamla ta' hmira u l-istess tip ta' laktobaçilli – u dan ma kienx minhabba li l-furnara kienu qed jaqsmu l-ghagina bejniethom, imma għax l-organizmi li kien hemm fl-ghagina kienu komuni fl-ambjent ta' San Francisco. Tant hu hekk li l-laktobaçilli li kien hemm preżenti fis-*San Francisco Sourdough* ġew irregistrati bħala *Lactobacillus sanfrancisco*.

Studji oħra li saru fil-Ġermanja u d-Danimarka wkoll sabu li fil-hobz t'hemm kien hemm hmira u laktobaçilli differenti. Ed Wood, li kiteb il-kteb *Classic Sourdough* li qiegħed imniżżel fir-referenzi, jgħid li meta kien jaħdem fl-Għarabja s-Sghudija (l-ortografija ta' dan l-isem hi tiegħi u responsabbli għaliha jien!) kien sab il-hin li jittestja fil-laboratorju kampjuni ta' tinsila (*culture*) li hu u l-mara tiegħu kienu għabu minn pajjiżi differenti tal-Lvant Nofsani. Il-hmira u l-laktobaçilli f'kull tinsila, meta tqiegħdu taht il-mikroskopju, kellhom karatteristiçli differenti. Ed Wood u ħbiebu għagħnu tahlitiet differenti ta' hmira u laktobaçilli mad-dqiq u l-ilma u kkonfermaw (għas-sudisfazzjon tagħhom) li hmira u laktobaçilli differenti jagħmlu hobz differenti fit-toġhma u fil-benna.

Jien ili għal dawn l-aħħar xhur inħallat id-dqiq ma' l-ilma biex forsi jirnexxieli naqbad mill-arja xi laktobaçilli Malti! Għadni ma rnexxielx sa barra, għalkemm it-tinsila li naghmel jien, meta tingħagen mal-ghagina u tinħema fil-forn tagħmel hobz toġhmtu tajba. Imma hu hobz fit-tqil u mhux minfux daqs kemm nixtieq jien. Nittama li xi qarrej jew qarrejja tithajjar

tagħmel bħali sakemm ikollna tahlita ta' organizmi, b'sahħitha biżżejjed biex tgholli l-hobz kemm hemm bżonn. Jekk tiftxu l-kelma *sourdough* fl-internet, nixtieqkom li tirezistu t-tentazzjoni li tagħmlu kif jissuġġerulkom xi artikli – li żżidu mat-tahlita xi meraq ta' l-gheneb jew xi frott iehor – imma tisperimentaw biss bid-dqiq u l-ilma.

Meta jerġa' jkollna l-hmira oriġinali Maltija, nibdew naħsbu biex jerġa' jkollna l-forn Malti, mibni bil-ġebela tar-ratba (jew tal-kwiener) li kienet tigi minn-naħa tax-Xewkija, Għawdex. Fuq il-forn Malti niktbu, jekk Alla jrid, id-darba li jmiss.

Hajr:

Ġorġ Ellul, il-Boqboq, minn Hal Qormi.

Karmena Buttigieg, tal-Mulejja, l-Qala, Għawdex.

Ġorġ Tabone, ta' Gerit, ir-Rabat t'Għawdex.

Carmelo Micallef, il-Kina, minn Tas-Sliema.

Charlie Farrugia, tas-Srieken, minn Hal Qormi.

Referenzi:

Hubert Chiron, *Is-Sengħa tal-Furnar*, maqlub għall-Malti minn Pawlu Aquilina, il-Marsa, 1994.

Adriano Dingli, *The Duty on Imported Cereal Produce and the bread-making industry in Malta*, Malta, 1906.

Rachel Radmilli, *Hobzna ta' kull Jum – Qormi bakeries and the role of bread in Society*, Tezi ta' l-M.A., l-Universita ta' Malta, 1999

Ed Wood, *Classic Sourdoughs*, California, 2001.

LAQMJIET MINN HAL QORMI (in-naħa ta' San Ġorġ)

Arnold Sciberras

Mhux soltu li nikteb fuq suġġett bħal dan, imma ma nixtieq li dak li ksibt minn għand l-antenati tiegħi jintilef maż-żmien. Iż-żminijiet jinbidlu, u aħna ma nibqgħux hawn. Qrajt u flejt kitbiet oħra fl-Imnara li ddokumentaw il-laqmijiet ta' xi rhula ta' Malta u nħoss li nista' nagħti kontribut lir-raħal li ġej minnu jien, u li fih għext l-ewwel hames snin ta' ħajti man-nanniet minn-naħa ta' missieri u mal-ġenituri tiegħi billi nikteb dan ix-xogħol.

Din il-ġabra ta' laqmijiet saret bl-ghajnuna kontinwa tal-ġenituri tiegħi u min riċerka li għamilt f'dan ir-raħal billi staqsejt diversi residenti u fittixt f'diversi arkivji. Il-laqmijiet huma imqasmin b'mod alfabetiku u dawk li jirrapreżentaw familja shiħa għandhom magħhom l-itra (f), u dawk li huma laqmijiet ta' individwu wiehed għandhom magħhom l-itra (l). Hemm hafa nies li jsibuhom bil-kunjom imma jzidu l-prepożizzjoni "TA" quddiem. Dawn ma ġewx inkluzi. Hemm ukoll dawk li laqamhom hu vulgari wisq, jew li għal xi raġuni jew oħra ma stajtx ninkludihom ma din il-lista. Kif ukoll hemm dawk il-hafna laqmijiet li jien ma ltaqajtx magħhom, jew li ntilfu maż-żmien għax intesew jew għax l-

individwu jew il-familja m'għadhiex toqghod ir-raħal. Fl-imghoddi l-laqam kien cavetta mportanti biex tidentifika min jiġi minn min. Saħansitra fir-rapporti tal-pulizija kien jiġi ddokumentat il-laqam. Illum, b'xorti ħażina, il-laqam qed jinqata', speċjalment mal-ġenerazzjoni li tiela'. Nittama hafa li b'din il-klassifikazzjoni, dawn il-laqmijiet, li jagħtu karatteristika lir-raħal u lill-lokalita' ma jintilfux.

A

Tal-Armal (f)
Tal-Armerija (f)

B

Tal-Bagglu (f)
Tal-Ballarin (l)
Ta' Balukka (f)
Ta' Bamba (f)
Tal-Bansa (f)
Tal-Barrin (f)
Tal-Bazzi (f)
Ta' Belula (l)
Ta' Beritta (f)
Il-Bewla (l)
Tal-Bilbel (f)
Tal-Brombos (f)
Ta' Bugarra (f)
Tal-Bugreċċ (f)
Tal-Bosin (f)
Tal-Buttar (f)
Tal-Buwf (f)

Ċ

Taċ-Ċaċċu (f)
Taċ-Ċinell (f)
Iċ-*Chief* (l)
Taċ-Ċinkwina (l)
Taċ-Ċinku (f)
Taċ-Ċirwilla (f)

D

Tad-Dahna (f)
Id-Dandalun (l)
Tad-Dess (f)
Tad-Dieċi (f)
Id-Dudi (l)

F

Farfar (l)
Tal-Fatati (f)
Ta' Fidiel (l)
Tal-Figurina (f)
Ta' Filiċ (f)
Tal-Fieres (f)
Tal-Fniek (f)
Ta' Frendo (f)

Ġ

Tal-Ġerrej (f)
Tal-Ġelat (l)
Tal-Ġizimina (f)
Ta' Ġost (f)
Tal-Ġurdiena (f)

G

Tal-Gabaj (f)
Tal-Gani (f)
Ta' Galletta (f)
Ta' Gallina (f)
Ta' Galluwa (f)
Ta' Gejtan (f)
Tal-Genċ (f)
Ta' Gexxulli (f)
Tal-Guġġu (f)

K

Tal-Kanajs (f)
Tal-Karakina (f)
Tal-Karettuni (l)
Tal-Karkariz (f)
Tal-Kina (f)
Ta' Kustilji (f)

L

Tal-Lamaċċa (f)
Tal-Lellekin (f)
Ta' Lien (f)
L-isfar (l)
Tal-Lofti (f)

H

Hanfiffi (l)
Tal-Hamra (f)
Ta' Haraq (f)
Tal-Humer (f)
Tal-Huxi (f)

J

Ta' Jghix bir-rix (f)

M

Tal- Majjistra (f)
Tal-Mans (f)
Tal-Melwezz (f)
Tal- Mesmerun (f)
Ta' Mira (f)
Tal-Mučçu (f)

N

Tan-Nabbu (f)
Tan-Najjuwa (f)
Tan-Nemnuwa (f)
Tan-Niġma (f)

Q

Ta' Qurru (f)

R

Tar-Rabti (f)
Tar-Rambaba (f)
Ta' Redghew (f)
Ta' Ruman (l)

S

Ta' San Ġuzeppa (f)
Tas-Siegh (f)
Ta' Sikkina (f)
Tas-Sir (f)
Tas-Sultan (f)

P

Tal-Pačč (f)
Tal-Paddy (f)
Tal-Pajsa (f)
Tal-Pampalaw (f)
Tal-Pappawl (f)
Ta' Patata (f)
Ta' Pesies (f)
Tal-Pewx (f)
Il-Piswet (l)
Tal-Pizzka (f)
Tal-Poplu (f)
Tal-Pux (l)

T

Tat-Tawtawwa (f)
Ta' Tiftu (f)
Ta' Tlaqulu (f)

Tat-Tuta (f)

X

Tax- Xadin (f)
Tax-Xenderett (f)

Ž

Ta' Žapap (f)
Taž-Žagaj (f)
Taž-Žagi (f)
Ta' Žambura (f)
Taž-Žebgħa (l)
Ta' Žigla (f)
Ta' Žieži (f)
Taž-Žižin (f)
Ta' Želleġ (f)
Taž-Žomblu (f)
Taž-Žott (f)
Ta' Žunu (f)
Ta' Žurħa (f)
Ta' Žužu (f)

Z

Iz-Zlugi (f)
Taz-Zunzajnier (f)
Taz-Zumbu (f)

Kitba ohra fl-Imnara fuq il-laqmijiet:

Anton Attard. P, Bezzina. A,
Zahra.L (1999) *Laqmijiet Mill-Birgu*.
L-Imnara, Nru. 26. pg 35.

Bonnici Cali',R (1980) *Il-Kunjom u l-Laqam Fil-Folklor*. L-Imnara, Nru 3. pg 66.

L-ARBLU TAR-RAZZA TA' L-AWTUR:

L-awtur: **Is-Sampej** (Imlaqqam hekk fil-Mellieħa)
Missier l-Awtur **Il-Piswet**
Hu missier l-Awtur **iċ-Chief** (iz-ziju)
Omm l-Awtur: **Ta' Balukka**

In-Nannu (missier missieru): **Ta' Žejž** (Minn Bormla)

In-Nanna (Omm missieru): **Ta' Bamba**

Il-Bužnannu (Missier omm omm l-awtur: **Kure tat-Tazzi** (minn Haž-
Žebbuġ)

Il-Bužnanna (Omm omm omm l-awtur): **Tat-Trupp** (minn Haž-
Žebbuġ)

Il-Bužnanna (Omm omm missier l-awtur): **Tal-Guggu**

Bonnici Cali',R (1980) *Il-Kunjom u l-Laqam Fil-Folklor*. L-Imnara, Nru 3. pg 66.

Bonnici Cali',R (1985) *Kif Iduru l-Ismijiet*. L-Imnara, Nru. 9. pg 96.

Lanfranco, G (1986) *Laqmijiet f'Hal Tarxien*. L-Imnara, Nru. 10. pg 154.

Masini, F (2007) *Laqmijiet f'Għawdex fis-Seklu Dsatax*. L-Imnara, Nru. 31. pg 186.

Savona Ventura, C (2002) *Nick-Names in 19th century Gozo*. L-Imnara, Nru. 26. pg 26.

Vassallo, J (2005) *Laqmijiet Fil-Mellieħa*. L-Imnara, Nru. 29. pg 89.

Zahra, L (1997) *Folklor Fit – Topografija Tal-Birgu*. L-Imnara, Harga 21. pg 130.

Zahra, L (1999) *Laqmijiet Ta' Postijiet fil-Belt*. L-Imnara, Nru. 23. pg 55.

Zahra, L (2005) *Laqmijiet Ta' Nhawi fil-Birgu*. L-Imnara, Nru. 29. pg 83.

Hajr :

Nixtieq niringrazzja lill-ġenituri tiegħi Mario u Miriam Sciberras, kif ukoll lil hija Romario Sciberras, għall-ghajnuna kbira li tawni biex ġbart dan ix-xogħol.

Nota fuq

IN-NOMENKLATURA TAL-MAZZARELLI li hawn iddokumentati fil-gżejjer Maltin.

Arnold Sciberras.

Kulhadd sema' bl-insett li jghidulu "helikopter". Il-maġġoranza tal-poplu Malti b'dak il-laqam jafu. Imma l-isem bil-Malti ta' dawn il-hlejjaq proprjament hu "Mazzarell" - jew għall-inqas hekk beda jidher iddokumentat fil-bidu tas-snin sebgħin. Issa meta tfitteż fid-dizzjunarju Malti, il-kelma 'mazzarell' hija mfissra bħala tip ta' musmar partikolari, u ma tirreferi għall-ebda insett. Il-laqam "helikopter" li ġie mogħti lil dan l-insett huwa marbut mal-moviment ta' kif itir, u mal-għamla li għandu. Dawn iż-żewġ aspetti jagħmluh jixbah hafna lill-helikopter – il-mekkanizmu li vvinta l-bniedem, u x'aktarx li b'dak il-laqam se nibqgħu niftakruh. Peress li huwa insett speċjalizzat biex jikkaccja hlejjaq oħra tad-daqs tiegħu jew iżgħar minnu, f'ċerti nhawi, fiż-żminijiet l-imghoddija, kienu ukoll jirreferu għalih bħala "l-mewt". L-anzjani tal-lum infurmawni li għall-inqas in-nanniet tagħhom hekk kienu jsibuh. Illum dan l-isem ma tantx għadek tisimghu. Mill-banda l-oħra, l-isem "Ċikku Ġwiebi", li kien jintuża dari, u li kien ihabbatha mal-iehor, għadu jingħad minn numru ta' rahlin. Dan il-fattur jispikka fir-rahil ta' Had-Dingli. Dan l-isem jixraqqu lil dan l-insett għax qisu bhal xi haġa mitlufa, ifittex u jġiri min ġibjun għall-iehor.

Illum, madwar id-dinja jinstabu xi 5,500 speċi ta' mazzarelli u damiġelli (bl-Ingliż; *Dragonflies* u *Damselflies*) li huma miġburin fi 30 familja. Fil-Gżejjer Maltin s'issa instabu 17-il speċi u bi ftit iktar riċerka, n-numru ta' speċijiet għandu mnejn ikompli jiżdied peress li qegħdin fuq gżira u hafna minn dawn l-insetti jpassu u hemm ċans li naraw oħrajn li ma konniex nafu bihom. Uħud minn dawn l-ispeċijiet huma residenti u jkattru b'mod regolari f'pajjiżna. L-ikbar speċi li żżur lil gżiritna imma hi ukoll f'pajjiżna hija is-Sultan Prim *A,imperator*, li l-ftuħ ta' ġwinhajha kapaċi jlahhaq sa 10 centimetri, u bħala speċi għadha pjuttost komuni.

Bħala damiġella għandna żewġ speċi ddokumentati iżda waħda

minnhom, li hi *I, genei*, hi residenti lokalment. Din tal-aħħar tinstab biss Malta u erba' gżejjer oħra u tista' tgħid li hija l-iżgħar speċi minn din l-ordni ta' insetti primittivi ġo pajjiżna. Il-ftuħ ta' ġwinhajha mhux aktar minn 4 centimetri. Din tingħaraf faċilment għax meta tkun qiegħda wieqfa tagħlaq il-ġwienah bħall-farfett; filwaqt li l-mazzarelli iżommuhom dejjem miftuħin.

L-iskop ta' din in-nota hu li jġu reveduti l-ismijiet bil-Malti tal-ispeċi partikolari li ġew iddokumentati ġo pajjiżna filwaqt li jingħataw ismijiet ġodda lil dawki li għal xi raġuni jew oħra qatt ma kellhom isem Malti. Nistgħu ngħidu li meta xi hadd mill-poplu komuni Malti jara wieħed minn dawn l-insetti, huwa jreferi għalih bħala

mazzarell in ġenerali u mhux bl-ispeċi tiegħu direttament – bhal ma jġiri fil-każ tal-għasafar. Għalhekk, inhasset il-htieġa li l-ispeċi jingħatalhom isem bil-Malti sabiex dawn jistgħu jġu rreferuti b'mod korrett u anke meta jġu biex jinkitbu, dawn ikunu korretti. Fil-passat ftit kien hawn kitba lokali fuq dawn l-insetti imma riċentament l-istudju fuq dawn il hlejjaq żdied. Dawn l-ismijiet ingħataw b'ċertu hsieb u reqqa mill-awtur u kollegi tiegħu biex

a) ikunu komdi biex jġu nterpretati mill-pubbliku u,

b) biex jispjegaw sa ċertu prinċipji l-ispeċi nfisha li ġiet imsemmija u b'hekk tkun tista' ssir distinzjoni bejn speċi u oħra bil-lingwa lokali.

II-lista

	L-isem xjentifiku	L-isem Inġliż	L-isem li kellu diga ppublikat.	L-isem korrett li nghata f'dan ix-xoghol.
	ZYGOPTERA			
	Calopterygidea			
1	<i>Calopteryx virgo</i>	Beautiful Demoiselle		Damiġella Prima
	Coenagrionidae			
2	<i>Ischnura genei</i>	Island Bluetail	Damiġella	Damiġella
	ANISOPTERA			
	Aeshnidae			
3	<i>Aeshna mixta</i>	Blue-eyed Hawker		Sultan Rari
	Anax			
4	<i>Anax ephippiger</i>	Vagrant Emperor	Id-Dehbi (ma kienx ippublikat imma hekk jafuh iż-Żrieraq.	Sultan Dehbi
5	<i>Anax imperator</i>	Blue Emperor	Mazzarell Sultan	Sultan Prim
6	<i>Anax parthenope</i>	Lesser Emperor		Sultan Sewdieni
	Crocothemis			
7	<i>Crocothemis erythraea</i>	Broad Scarlet	Mazzarell Skarlat	Skarlat
	Orthetrum			
8	<i>Orthetrum brunneum</i>	Southern Skimmer		Kaĥlan Rari
9	<i>Orthetrum cancellatum</i>	Black-Tailed Skimmer	Mazzarell tal-istrixxi.	Kaĥlan tal-Faxx
10	<i>Orthetrum coerulescens anseps</i>	Keeled Skimmer	Mazzarell	Kaĥlan Żghir
11	<i>Orthetrum nitidinode</i>	Yellow-veined Skimmer		Kaĥlan tal-Vina Safra
12	<i>Orthetrum trinacria</i>	Long Skimmer	Mazzarell Mislut	Kaĥlan Prim
	Selysiothemis			
13	<i>Selysiothemis nigra</i>	Black Pennant		Mazzarell Żghir
	Sympetrum			
14	<i>Sympetrum Fonscolombii</i>	Red-veined Darter	Mazzarell Aħmar.	Hamrani
15	<i>Sympetrum striolatum</i>	Common Darter		Hamran Mitfi
	Trithemis			
16	<i>Trithemis annulata</i>	Violet Dropwing	Mazzarell Vjola	Vjollett
17	<i>Trithemis arteriosa</i>	Red-veined Dropwing		Hamran Rari

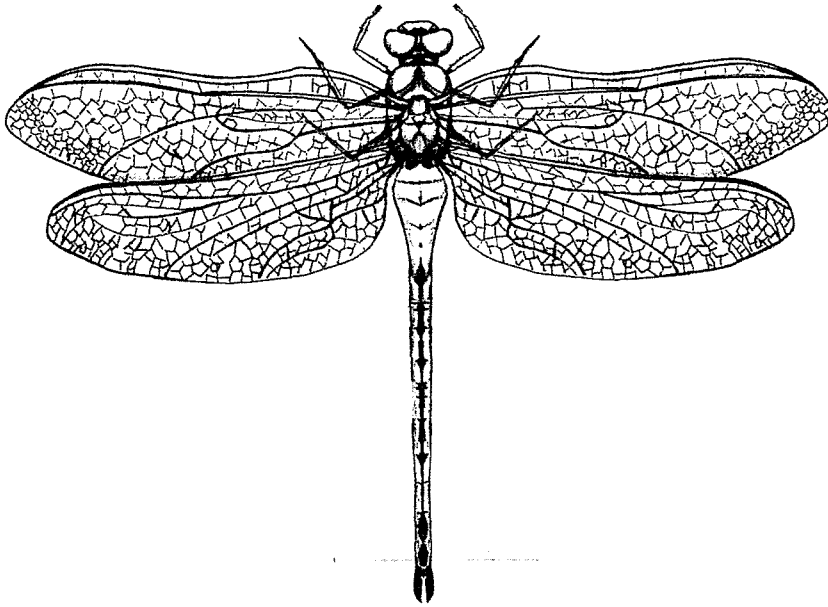

Wasal iż-żmien li l-ismijiet prezenti tal-ispeċi ta' flora u fauna lokali u dawk li se jiġu msemmija jiġu kkonservati u jekk hemm bżonn immodifikati għall-bżonnijiet t'issa. Fil-gejjieni, b'mod profesjonali, għandhom jiġu reveduti minn grupp ta' nies speċjalizzati fil-lingwa. Dak ikun l-ideal biex xi darba ngibu n-nomenklatura lokali fuq saqajha. Dan it-tim organizzat minn xi taqsima edukattiva għandu jkollu l-inkarigu li jistabilixxu l-ismijiet Maltin tal-ispeċi kollha ta' flora u fauna. Għal kull fergha ta' studju dan it-tim jikkonsulta ma' nies esperti fil-qasam rispettiv. Dawn jagħtu pariri fuq is-sugġett tagħhom u jipprovdu listi tal-*prima materia*, inkluż ukoll lista ta' letteratura fejn ismijiet eżistenti jkunu diġa' ntużaw. Jagħtu wkoll is-suggerimenti tagħhom imma d-deċiżjoni finali tkun dejjem ta' dan it-tim prinċipali, għax għalkemm, per eżempju, l-entomologu jkun espert fl-insetti ma jfissirx li huwa espert tal-lingwa. Dik hija l-linja tal-lingwisti u tal-esperti tal-Malti, li probabbli jkunu wkoll għalliema b'esperjenza ta' kif trendi l-lingwa faċli u kif twassalha lill-poplu. Id-deċiżjoni tagħhom tkun finali u l-ismijiet li jiġu stabbiliti jsiru n-nomenklatura uffċjali li trid tintuża'

minn kulhadd. Barra minn Malta, fejn jibzghu għall-lingwa, hekk isir, u dan huwa wiehed minn l-aħjar modi kif tikkonserva l-lingwa. Forma lokali ta' dan it-tip li hija imsemmija hawn fuq u li nħoss li għandna niehdu eżempju minnha saret biss fuq l-ornitologija (l-istudju tal-ghasafar). Fil-bidu tas-snin sebgħin, is-socjeta' ornitologika ta' Malta (illum magħrufa bhala *BirdLife Malta*) hasset il-htieġa li twaqqaf kumitat li ngħata l-inkarigu li jgħarbel u jistudja liema kien l-aktar isem addattat għal kull speċi, biex fil-kitba ta' din l-għaqda jintuża l-istess isem u ma jkunx hemm varjazzjonijiet li jkomplu jfixklu lil dak li jkun. Barra minn dan hađu hsieb li jintgħazel l-aħjar isem gdid għal dawk il-hlejjaq li ma kellhomx, kif ukoll biex jibdlu xi whud li kienu ambigwi u xejn addattati. S'intendi dan hu wiehed mil-iżjed friegħi ta' studju li jinteressa l-maġġoranza tan-nies u tan-naturalisti lokali; u meta tara l-livell ta' tharbit li għadha fih in-nomenklatura Maltija, dan hu l-aktar xogħol professjonali u ta' eżempju ta' kif għandu jitkompla ix-xogħol fuq din il-fergha ta' studju u friegħi ohra.

Hajr.

L-awtur jixtieq jirringrazzja u jagħraf li l-ismijiet ta' dawn l-ispeċi ngħataw bl-ghajna ta' analizi magħmula minn Victor Falzon, li għandu esperjenza vasta fuq in-nomenklatura lokali u ta' Godwin Degabriele. Hajr ukoll lil Esther Schembri u lil Romario u Jeffrey Sciberras tal-ghajna fit-tittixija fuq dan is-sugġett. Grazzi wkoll lil Raycine Cassar tal-ilustrazzjoni li qed takkumpanja lil dan ix-xogħol.

Referenzi.

SULTANA, J & FALZON V (Ed) (2002) *Wildlife of the Maltese Islands*, Birdlife Malta & Nature Trust, Malta 336pp.

BONETT, G & ATTARD, J (2005) *The Maltese Countryside Vol. 2* PEG Publications. 392pp

EBEJER, M.J., DEGABRIELE, G. & SCIBERRAS, A. (2008) *An Annotated Checklist of Odonata of the Maltese Islands, with evidence for recent influx of species Libellula 27 (1/2):133-145.*

FALZON, V. (2007) *2 Mazzarelli Godda! Huttafa Nru 82.* Birdlife Malta:2

SCIBERRAS, A. (2007) *Xi Haġa Fuq Ċikku Ġwiebi!*. L-Orizzont Marzu 14, pg 19.

SCIBERRAS, A. (in prep.) *Orthetrum nitidinerve* in the Maltese Islands.

SCIBERRAS, A. & SAMMUT M. (2008 in print) *On the occurrence of *Caleopteryx Leach, 1815* in the Maltese Islands.* Central Mediterranean Naturalist 4(3)

SCIBERRAS, A., SCIBERRAS, J. & MAGRO, D. (2007) *A Celebration of Dragonflies.* The Malta Independent. 19 ta' Novembru, pg.8-9.

TURNER, N. (2007) *A new Discovery for the Maltese Islands.* 'The Maltese Herald', 23 t'Ottubru: 13.

VALLETTA, A. (1949) *A preliminary list of the Odonata of the Maltese Islands.* The Entomologist 82: 85 – 87.

VALLETTA, A. (1957) *Second contribution to the Odonata of the Maltese Islands.* The Entomologist 90: 306 – 307.

© Arnold Sciberras

LORENZO GAFA F'MEWTU ... U WRAJHA

Anton Attard

M'ilux wisq, wara riċerki li saru fl-arkivju tal-Parroċċa tal-Birgu, tneħħa kull dubju li kien hemm dwar fejn twieled l-arkitett famuż Lorenzo Gafa'. Gie kkonfermat li tghammed fil-Knisja Parrokkjali tal-Birgu fl-4 ta' Awissu, 1639. Fl-istess riċerka, nkixfet relazzjoni tal-kappillan tal-Birgu Dun Karlu Colonia, dwar l-aħhar sighat u l-mewt ta' dan l-arkitett Vittoriosan, nhar id-19 ta' Frar 1703, fl-istess belt.

Colonia kiteb li Gafa' miet għal għarrieda meta kellu 64 sena, wara li kien ilu marid f'soddu għal xi zmien. Gie msejjah biex jassistih il-Viċipargu Zerafa, Dan għamel kulma seta biex jara li Gafa' kien niedem minn-nuqqasijiet li seta' kellu u wara li l-moribond wera li għamel dan, tah l-assoluzzjoni. Imma lahaq miet qabel ma' l-qassis amministralu l-Grizma tal-Morda u l-Vjatkku.

L-istess kappillan Colonia kien preżenti meta Gafa' ndifen filgħaxija tal-istess jum, fil-Knisja Parrokkjali ta' San Lawrenz. (1)

DAK LI NSTAB F'DARU

Hames ġimgħat wara mewtu, hareġ aktar dwar Gafa'. Fis-27 ta' Marzu tal-istess sena, sar inventarju ta' dak li nstab f'daru wara mewtu. Dan għadda għand Fabrizio Spiteri, quddiem ix-xhieda Cesare Mifsud u Saverio Grech, it-tnejn mill-Birgu. (2)

Permezz ta' dan l-inventarju, niehdu idea tad-dar fejn kien joqgħod, li kienet komposta minn sala, mezzanin, u kmamar oħrajn fis-sular ta' fuq u f'dak t'isfel. Dak li nstab fihom kien dan li ġej:

Fis-Sala - Kwadru bi xbieha ta' San Pietru fi gwarniċ indurat, kobor ta' hamest ixbar b'erbgħa, flimkien ma' iehor ta' l-istess qaddis fil-ktajjen, fi gwarniċ indurat ukoll ta' madwar hamest ixbar.

Kwadru iehor mingħajr gwarniċ b'David u Sansun, b'daqs ta' hamest ixbar.

Kwadru iehor mingħajr gwarniċ bil-Madonna, il-Bambin u San Gwann Battista.

Żewġ kwadri mingħajr gwarniċ, wiehed b' San Pietru Martri u l-iehor b'San Duminku.

Kwadru iehor fi gwarniċ abjad, b' San Pietru flimkien ma' persunaggi oħra qed jistadu minn fuq dghajsa. (is-sajda mirakoluża?)

Kwadru tal-istess daqs bil-Bambin Ġesu' f'girlanda tal-fjuri.

Kwadru ta' l-istess daqs fi gwarniċ abjad bi xbieha tal-Madonna bil-Bambin, Sant'Anton Abbati u San Filippu Neri.

Żewġ kwadi bil-gwarniċ indurat ta' xi tlett ixbar bix-xbihat ta' San Pietru u San Pawl.

Kwadru tawwali mingħajr gwarniċ bil-Qtugh ir-Ras ta' San Gwann.

Erba' kwadri mingħajr gwarniċ, b'erba w'uh b'daqna twila.

Sitt kwadri bi gwarniċ indurat, tlieta minnhom b'veduta tal-baħar u t-tlieta l-oħra ta' bliet.

Kwadru ta' San Franġisk d'Assisi fi gwarniċ abjad ta' madwar żewġt ixbar.

Erba' kwadri oħra bi gwarniċ indurat bi fjuri diversi.

Żewġ ritratti mingħajr gwarniċ ta' huh Melchiorre.

Basso Riliev tal-fuhħar bil-Kruċifissjoni.

Żewġ kwadretti ta' xiber 'il wiehed. Wiehed bil-Adorazzjoni tal-Maġi u l-iehor b'Santa Marija Maddalena.

Stampa bil-Kruċifissjoni ta' Kristu, fi gwarniċ iswed b'disinji kulur id-deheb.

Statwa tal-ġibs tal-Gran Mastru Kottoner il-kbir.

Tila ta' madwar erbat ixbar, mingħajr tilar, bil-Martirju ta' San Lawrenz.

Żewġ saqqijiet żgħar u żewġ imħadedd mimlijin bis-suf.

Tliet tavolini, waħda minnhom fuq mejda qadima, erba' skambelli, tnejn minnhom tal-ġewż u tliet sigġijiet tal-ġewż.

Xabla żgħira bil-maqbad tal-fidda.

Figuri tal-ġibs ġo kaxxa qadima u tnax oħra fl-art.

Żewġ kaxxetti nfurrati bil-ġild.

Hames sigġijiet tal-qasab zgangati.

12-il ktieb imdaqqas ta' l-arkitettura flimkien ma' 6 oħra iżgħar. 23 oħra iżgħar minn dawn, flimkien ma' 20 oħra iċken. Magħhom għadd ta' disinji u aktar kotba bl-istess sugġett taht mejda.

4 braġ irham ta' kuluri diversi.

Fil-kamra ta' fuq - Sodda bit-testiera u saqajn immaljati, b'zewġ imħadedd tas-suf.

Xkubetta qadima b'zewġ kontenituri għall-porvli li jiddendlu minn fuq l-ispallejn.

Kurċifiss kbir skolpit fl-injam, damiġjana miksija bil-qasab u diversi disinji f'kaxxa żgħira.

Fil-Kmamar tal-Mezzanin - Kaxxa tal-fagu mimlija balal tas-suf.

Żewġ kwadri mingħajr gwarniċ bi xbieha ta' Santa Katerina minn Siena.

Senduq qadim, tavolina, erba' sugġijiet tal-palja antiki, erba' skambelli u gradenza żgħira b'zewġt ikxaxen.

Kwadru qadim bi Kristu fl-Ort.

Fil-Kmamar t'Isfel - Kwadru kbir, mingħajr gwarniċ, bil-Waqgħa ta' Xmun is-Saħħar.

Tliet sigġijiet tal-ġild, l-istess bħal dawk li kien hemm fis-sala. Tnejn oħra qodma u tliet skambelli.

Bank bi tliet hofriet tondi jixbah dawk li jitqiegħdu madwar it-tebut tal-mejtin.

Ġarra taż-żejt żgħira vojta.

Minn dan l-inventarju, jidher li, bħal hafna artisti oħra, xogħol Lorenzu Gafa' ma tantx irrendielu rikkezzi, ħalla biss il-knejjes u bini monumentali iehor, tant ammirati u apprezzati fi zmienna.

Referenzi

(1). Ark, Parroċċa Vittoriosa, Liber Bapt. 1639 u Liber Mort. 1703.

(2). Banca Giuratale Rep. Mdina, Magna Curia Castellaniae, Reg. Inventarior Bonorium, Vol.I, 1700 -15, f.97.

© Anton Attard

SAN LAWRENZ FIL-FOLKLOR

Lorenzo Zahra

Biex inkompli mat-taghrif fuq il-Birgu ta' l-imghoddi li qed jidher f'naha ohra ta' l-Imnara, xtaqt inżid xi kummenti fuq San Lawrenz fil-Folklor.

Il-festa ta' San Lawrenz hi fost l-iktar antiki fdik li hi liturgija tal-Knisja. It-tifkira ta' dan il-qaddis kienet dejjem iċċelebrata bl-akbar popolarita' fil-pajjiżi Kattoliċi ta' l-Ewropa. Allura din il-festa kbira qanqlet tradizzjonijiet ferrieħa f'bosta bliet u rhula. Tant kien popolari San Lawrenz li fl-Enċiklopedija Kattolika (Vol. VII p 1539) insibu li rari kien hawn xi djoċesi li ma kinitx tiffestegġja jum San Lawrenz.

Hija drawwa li nsibu x-xbihat ta' San Lawrenz iġorr il-palma tal-matri u l-gradilja billi hija l-insenja tal-martirju tiegħu. U billi l-qaddis sofra l-martirju bin-nar, il-Knisja għamlitu protettur tal-furnara, il-koki, l-*firemen*, l-*istokers*, u dawk li jahdmu fil-minjieri tal-faham jew tal-gass. F'xi pajjiżi ohra nsibuh protettur ta' snajja' ohra, bħad-dulċiera fi Spanja, waqt li fl-Italja huwa miżmum bħala l-protettur tal-librara billi jingħad li kien jieħu hsieb il-Kotba Mqaddsa.

IS-SHANA

Billi jum San Lawrenz jiġl fl-eqqel tas-shana tas-sajf, is-shana ta' jiem San Lawrenz saret proverbjali. Hekk infatt fl-Italja għandhom l-idjoma *San Antonio della gran freddura e San Lorenzo della gran caldura - l-una e l-altra poco dura*. It-Taljani pero' jemmnu li s-shana ta' San Lawrenz hija meħtieġa biex trinxef il-lewż, il-gellewż, u l-ġewż. Anke fostna hija msemmija minn



Il-Katidral ta' Viterbo, l-Italja, iddedikat lil San Lawrenz.

missirijietna s-shana ta' San Lawrenz.

Mal-festa ta' San Lawrenz huma marbuta l-movimenti tal-kwiekeb u tal-firmament. Il-hafna kwiekeb ġerrejja li jidhru fl-iljieli ta' qrib il-festa ta' San Lawrenz jissejju "d-Dmugh ta' San Lawrenz" biex ifissru d-dmugh li ġelben ma wiċċ il-qaddis waqt it-turment tal-gradilja.

Il-Pronostiċi dari kienu jinqdev b'jum San Lawrenz biex iħabbu l-Ħarifa u l-annata tagħha. Ħafna bdiewa ma kinux jidhlu fl-ghalqa f'jum San Lawrenz għax kienu jibzghu li jekk jidhlu fl-ghalqa, fix-xitwa jidhluhom il-grieden u jħarbtulhom kollox.

Billi jum San Lawrenz jiġl fi żmien fejn ftit kien ikun hemm x'tagħmel fir-raba', il-bdiewa fil-pajjiżi kattoliċi kienu jiddedikaw dawk il-jiem għall-fieri u l-festi. Infatti għadhom sal-lum f'diversi bliet u rhula Taljani jiffestegġjaw bil-mod kif ahna naghmlu fl-Imnarja. Dan isir b'mod partikolari f'Udine, f'Cervia, Veglia, Champagne, Romania, Friuli, Toscana, Liguria, Lombardia, u f'Istria.

Qrib Trento bosta Taljani johorġu barra l-belt u hemm jixorbu minn-

nixxieghat ta' l-ilma ta' San lawrenz (*aqua di San Lorenzo*) kif isir ukoll minn bosta Rumani li jmorru fil-knisja ta' *San Lorenzo in Fonte*, ġo *Via Urbana* biex jieħdu mill-ilma li jinsab hiereg mill-blat ta' fejn darba l-qaddis kien arrestat.

Fil-muntanji tal-Pirinej hemm ukoll diversi nixxieghat tal-ilma li jfiġġu fis-Sajf u bosta jmorru jieħdu minn dawn l-ilmijiet, msejha wkoll "ta' San Lawrenz" bl-idea li hafna jieħdu l-virilita' tagħhom b'dan l-ilma.

Ahna l-Maltin kellna wkoll drawwiet għeżieħ marbuta ma' din il-festa. Jekk fi Sqallija bosta kien jfittxu u jħaffru l-art biex isibu l-frac tal-faham fil-hamrija, dan kien jiġri wkoll f'Malta meta bosta kienu jfittxu u jsibu ġebel zghir iswed u kienu jsejhulu "faham ta' San Lawrenz". Missirijietna kienu jsumu lejliet San Lawrenz waqt li jieklu biss frottijiet li f'dawk il-ġranet ikunu fl-aqwa tagħhom.

Hekk kif il-festa ta' l-Imnarja kienet ferm popolari għall-intern tal-gżira fejn kienet issaltan il-biedja, xejn inqas minnha kienet il-festa ta' San Lawrenz fl-inhawi tal-Port il-Kbir fejn kienet miġbura l-industrija marittima. U għal din ir-raġuni kienet tispikka wisq it-tellieqa tad-

dghajjes, li dari dejjem kienet issir f'jum il-festa tal-Birgu.

Il-festa ta' San Lawrenz fil-Birgu hi marbuta ma' grajjiet li jmorru lura snin kbar. Il-mod solenni kif il-kanonċi ta' dari kienu jiffestegġjaw bl-akbar pompa l-festa, bil-quddiesa b'sebgħa, bil-kuda tad-dekan, hija issa grajja mgħoddija. L-isparar tal-maskli fl-inħawi tal-knisja u l-logħob tan-nar li kien tant sempliċi u popolari, imma kien mill-aqwa. U missirijietna kienu jivvintaw il-modi ta' kif jiffestegġjaw. Kienu jagħmlu l-kaskati tan-nar mill-aktar postijiet għolja tal-belt. Kienu jagħmlu għors shih biex jarmaw l-ark trijonfali. Erhilhom jixxabtu mal-ħbula u ma' l-antarjoli biex juru l-hila tagħhom ta' nies baħħara. Il-hruq ta' gassijiet kien bil-wisq iktar popolari minn xi sfafar tan-nar li dahlu fl-użu żmien wara. Il-ġigġifogu tal-festa ta' San Lawrenz kien imsemmi u bosta kienu jmorru jarawh f'nofs il-pjazza. U dari, l-għarus kien iwiegħed lill-għarusa li johodha għall-ewwel festa ta' San Lawrenz li jkun imiss. It-tqassim tal-hobż lill-fotra kif ukoll l-illuminazzjoni bit-tazzi taż-żejt. Din ta' l-aħħar tissemma fil-kitba ta' Patri Como Lilibetano – ġa fis-seklu 18.

L-UŻANZI

Nistghu ngħidu li bosta mill-festi ta' bliet u rhula ohra li jsiru fi żminijietna hadu hafna minn dak li kien isir dari fil-Birgu. It-tnejja ta' l-Erbgħat sa minn qabel il-festa, id-devozzjoni tal-kurunella bil-Malti fost id-devoti, it-tqassim tan-novena, bil-priedka tal-Assedju u dik tal-Glorja ta' San Lawrenz, huma xi haġa milli writna minn dak li hadmu għalih missirijietna.

L-istess għamla tal-vara ta' San Lawrenz twassal lilna t-tadizzjoni li l-vara tiġi mlibbsa għall-festa fl-antivigilja, f'riglejn l-artal tal-Kurċifiss, quddiem għadd kbir ta' Vittorjożjani. Il-marċ ferrieħl tal-Antivigilja u t-*Te Deum* bil-*marcia* ta' Frendo u bl-innu ta' Galea huwa xi haġa li rabbiet sisien sewwa fost l-ulied tal-Belt Rebbieħa, tant li bil-mod biex teqridha minkejja l-bidla taż-żminijiet. Id-daqq tal-qanpiena

ta' Sant'Anġlu, kif ukoll l-isparar tal-erbgha w'ghoxrin tir bhala salut saltni wkoll għandhom rabta tradizzjonali mal-festa ta' San Lawrenz.

Il-ballun li jinfetah f'nofs il-pjazza hekk kif tintemm il-musketterija u minnu johorġu għasafar jittajru kienet bosta drabi tqanqal polemici mill-barranin, li kien jidhrilhom li kienet krudelta'. Fil-pjazza tal-Birgu fil-festi ta' dari kienu jarmaw bil-mazzit u bl-imqaret, u ohrajn bl-ilma u bir-ruġġati li kienu jbiegħu wisq aktar minn tal-qubbajt.

FOLKLOR

Użanza sabiha kienet dik li l-qassisin u patrijiet ulied il-Birgu, jew devoti ta' San Lawrenz, kienu jimlew l-artali bil-quddies fil-ghodwa ta' jum il-festa. Ċerti drawwiet tiskanta kif jintrabtu ma' l-imghoddi u għadhom isaltnu sal-lum. Hekk, biex ingib eżempju, minn bosta snin ilu dejjem kienet użanza li l-panigierku ta' San Lawrenz isir minn dak il-kanonku li jkun għadu kif sar u għalhekk kien jiehu preferenza.

Minkejja l-hafna tibdil, in-nies tal-Birgu xorta waħda għadhom jgħożžu l-festa u nfatti tarahom jhejju djarhom mill-aħjar li jistgħu u xi libsa għall-festa ma tonqosx. Il-haddiem dejjem iwarrab xi haġa biex għall-festa jiċcelebra mal-familja u mal-ħbieb. Ma kienx jonqos li l-ewwel tarbija tifel tissemma "Lorenzo".

Fiċ-ċelebrazzjonijiet ġewwa l-knisja għadna nsibu użati l-vrus sentimentali tal-Kanonku Dun Alwiġ Fenech u l-mużika mill-isbah tas-Surmast Paolino Vassallo fl-antifona u l-innu li wasslilna qawwijin u shah il-qatt minsi Mro. Lorenzo Galea. Tkun hasra jekk qatt xi hadd għad inaqqas mis-sbuħija ta' mużika ta' dawn l-awturi li hi tassew imfahħra għall-ġmiel tagħha.

Għad li għaddew is-snin minn meta l-festa ta' San Lawrenz kienet waħdanija fil-popolarita, għad hemm hafna fiha li jorbot ma' l-imghoddi, u l-Vittorjożjani għandhom ikunu ġelużi li t-tradizzjonijiet tal-festa jwassluhom lil ta' warajna sani xejn inqas milli sibnihom ahna.



Il-Knisja ta' San Lawrenz tal-Birgu.

© Lorenzo Zahra

L-ISTATUT TA' L-GHAQDA MALTIJA TAL- FOLKLOR

kif emendat u approvat fil-Laqqha
Ġenerali tal-15 ta' Marzu, 2008.

1. L-Isem

L-isem ta' L-Ghaqda jkun **L-GHAQDA
MALTIJA TAL-FOLKLOR** (Malta
Folklore Society) - minn issa 'l
quddiem f'dan l-istatut tissejjah **L-
GHAQDA**.

2. L-Indirizz postali

Sakemm **L-GHAQDA** ma jkollhiex is-
sede uffiċjali taghha, l-indirizz ikun c/o
ta' dak li jkun Segretarju fis-sena
kurrenti.

3. L-Ghanijiet

- Biex il-Folklor Malti jiġi mħares, jiġi
aktar magħruf u nkoragġit fil-forma
tradizzjonali tiegħu, fejn hu
possibli.
- Biex tippromwovi l-Folklor Malti
permezz ta' taħditiet, xandir,
wirjiet, pubblikazzjonijiet, eċċ.
- Biex tinkoraġġixxi r-riċerka u l-
istudju fuq drawwiet,
tradizzjonijiet u manifestazzjonijiet
oħra Maltin, l-oriġini u l-zvilupp ta'
l-ghana, taż-żfin, tal-mużika u l-
ilbies popolari u t-tqabbil ma' dawk
ta' pajjiżi oħra.
- L-GHAQDA** tkun strettament
mingħajr xejriet politici.

4. Il-Membri

- Kull min għandu għal qalbu l-
interess tal-Folklor jista' jissieheb
fil-GHAQDA.
- Biex wiehed ikun membru għandu
jhallas tmien (8) Ewro fl-ewwel
sena, u hames Ewro f'kull sena ta'
wara. Din ir-rata tista' tiġil
riveduta u mibdula skond il-bżonn,
fl-aqda ġenerali, b'avviż minn
qabel fuq l-aġenda. Min ma
jhallasx is-shubija jitqies li mhux
membru effettiv għal dik is-sena.
Min ikompli jonqos li jhallas, ukoll
wara li jkun avżat bil-miktub, jista'
jinqata' mill-lista tal-membri.
- Jekk membru jkun ta' dannu għall-
GHAQDA jew għall-interessi
taghha, jiġi sospiż jew jitneħħa
mill-lista tal-membri, b'deċiżjoni
tal-kumitat.

- Il-Kumitat jista' jagħżel
Presidenti Onorari, u johloq
klassijiet oħra ta' shubija.
- L-GHADA tista' tiftah ferġat
oħra.

5. Kumitat Amministrattiv

- Waqt il-Laqqha Ġenerali
Annwali jiġu nominati u eletti
disa' membri biex jiffurmaw il-
kumitat.
 - Il-Kumitat iservi għal sentejn
sakemm jiġi xolt fil-Laqqha
Ġenerali Annwali li jmiss.
 - Il-Kumitat ikun magħmul minn
President, Segretarju,
Teżorier, Vici President,
Assistant Segretarju u
Assistant Teżorier. Ikun
hemm ukoll tliet Membri.
Dawn kollha jkunu nominati u
eletti waqt il-Laqqha Ġenerali
Annwali minn membri effettivi.
Il-karigi tal-Kumitat jiġu deċiżi,
minnhom stess waqt l-ewwel
laqqa tal-Kumitat li ssir wara
l-Laqqha Ġenerali Annwali.
 - Il-Kumitat jiltaqa' skond il-
bżonn, iżda mhux inqas minn
darba kull xahrejn.
 - Il-kworum għall-laqqa tal-
Kumitat ikun mhux inqas minn
hames membri. Jekk dan il-
kworum ma jintlahaqx, il-
laqqa tista' ssir xorta wahda
wara kwarta, basta jkun hemm
preżenti tliet membri tal-
Kumitat, wiehed minnhom
uffiċjal.
 - Jekk membru tal-Kumitat ma
jattendix għal tliet darbiet wara
xulxin mingħajr ma javża,
jitqies li rriżenja mill-Kumitat.
 - Jekk Membru tal-Kumitat Ihalli
l-kariga tiegħu, minflok
tinħatar dik il-persuna li fil-
votazzjoni ta' l-aħhar Laqqa
Ġenerali Annwali tkun
imissha, wara li nħatar il-
Kunsill kurrenti. Jekk dan ma
jkunx possibli, il-Kumitat jista'
jahtar lil xi persuna oħra minn
fost il-Membri Effettivi.
- ### 6. Dmirijiet ta' l-Uffiċjali.
- Il-President jara li jintlahaqx l-
ghanijiet tal-GHAQDA u li x-
xogħol isir skond l-istatut.
Imexxi kull laqqa ta' l-
GHAQDA. Jagħmel indirizz fil-
Laqqa Ġenerali Annwali.
 - Is-Segretarju jżomm il-minuti
ta' kull laqqa, iżomm records
ta' l-attivitajiet kollha u tal-
korrispondenza tal-GHAQDA.

Iżomm lista aġġornata tal-Membri.
Isejjah il-laqqa skond kif jiġi deċiż mill-
Kumitat, u jhejji rapport annwali.

- It-Teżorier jiehu hsieb il-fondi tal-
GHAQDA u jhejji rapport annwali bir-
rendikont finanzjarju.
- Il-Vici President, l-Assistent Segretarju u
l-Assistent Teżorier jagħmlu l-istess
xogħol ta' l-Uffiċjali rispettivi jekk dawn
ma jkunux preżenti, u jgħinuhom fix-
xogħol tagħhom.
- L-Editor tal-pubblikazzjoniet tal-GHAQDA
mhux bilfors li jkun membru tal-Kumitat
jew Membru Effettiv, iżda fxogħolu
huwa obligat li jżomm mal-ghanijiet tal-
Istatut tal-GHAQDA, u jirrifletti biss ir-
rieda tal-Kumitat.

7. Laqqa Ġenerali Annwali.

- Il-Laqqa Ġenerali Annwali għandha
ssir fit-tielet xahar tas-sena l-ġdida. L-
aġenda għandha tinkuldi (i) minuti tal-
Laqqa Ġenerali li tkun saret qabel. (ii)
Indirizz mill-President. (iii) Rapport tas-
segretarju. (iv) rapport finanzjarju ffirmat
mill-Awditur li jkun intaġġel fil-Laqqa
Ġenerali Annwali ta' qabel. (v) Hatra ta'
"chairperson" u persuni oħra biex
imexxu l-elezzjoni tal-Kumitat il-ġdid.
(vi) nominazzjonijiet u votazzjoni għall-
Kumitat il-ġdid. (vii) nominazzjoni ta'
Awditur għas-sena kurrenti.
- Il-kworum tal-Laqqa Ġenerali jkun ta'
nofs il-Membri Effettivi; jekk dan ma
jintlahaqx, il-Laqqa tibda nofs siegħa
wara.
- Tista' tissejjah Laqqa Ġenerali
Straordinarja mill-Kumitat, jew min
għaxar Membri Effettivi.

8. Tibdil fl-Istatut

- L-Istatt, jew partijiet minnu jistgħu
jindiblu biss b'deċiżjoni tal-Laqqa
Ġenerali wara li l-Membri Effettivi
jkunu rċevew, mill-inqas sa jumejn
qabel, kopja tat-tibdil propost.

9. Xoljiment

- Jista' jsir xoljiment tal-GHAQDA biss
b'deċiżjoni tal-Membri Effettivi waqt
laqqa msejja apposta.
- Jekk l-Ghaqda jkollha xxolji, (i) id-
dokumenti ta' l-GHAQDA jmorru fil-
Arkivju Nazzjonali. (ii) jekk ikollha
gabra jew librerija ta' kotba, dawn
imorru fil-Librerija Pubblika Nazzjonali.
(iii) Il-flus li jappartjenu lill-GHAQDA
jmorru f'xi Istitut. (iv) jekk ikun hemm
oġġetti folkloristiċi preprjetaċ ta' l-
GHAQDA, dawn imorru għand id-
Direttur tal-Mużewijiet Nazzjonali.
Dawn il-miżuri jittiehdu b'Att Notarili.

IL-MEMBRI TA' L-GHAQDA MALTIJA TAL-FOLKLOR:

Agius Muscat, Anton, 64, Triq Borg Olivier, San Ġiljan STJ 08
Attard, Anton, "Sidtna Marija", Triq il-Qaliet, Wied il-Ghajn ZBR 10
Bajada, Joseph, "Madonna ta' Pinu", Vjal it-8 ta' Settembru, Ix-Xaghra, Ghawdex 103
Baldacchino, Emmanuel, 279, Triq il-Kbira, Hal Qormi QRM 02
Bishop's Conservatory School, Triq l-Arcisqof P. Pace, Victoria, Ghawdex
Bonanno, Henry, "Ophryns", Triq Guze Cardona, Hal Qormi
Bonello, E., 52, Triq l-Isqof Labini, B'kara BKR 05
Bonnici, John Dip. Bus. Law & Acc., Ariel Court, Apt.5, Triq Ghar id-Dud, Tas-Sliema, SLM 08
Borg, Alfred, 4, "Mardin", Triq San Gorg, San Pawl il-Bahar SPB 09
Borg, Steve, "Faith" Flat 6, Triq l-o-Crieki, Wied il-Ghajn
Borg Cardona, Anna B.A., L.T.C.L. "Ciklamina", Triq il-Qarcilla, Hal Balzan BZN 07
Borg Cardona, Chris H., 10 Apt. 5, Triq Capua Palace, Tas-Sliema SLM 1771
Brown, Joseph C., "St. Lawrence" Flat 1, Triq La Vallette, il-Birgu
Bugelli, David, 19, Triq Melita, Tas-Sliema
Calleja, Frankie, "Tinkerbelle", Triq il-Kunvent, Haż-Żabbar ZBR 04
Camilleri, Alex, 19 "Xefaq", Triq Mikielang Sapiano, L-Imqabba
Camilleri, Doris, "L-Ghana", Triq F.W. Ryan, In-Naxxar
Camilleri, Jos. C. B.A. (Hons) Dip. Educ., "Ilqugh", 32, Triq il-Muskatell, M'Attard BZN 04
Camilleri, Saviour, "Richrose", Triq Villambrosa, il-Hamrun HMR 10
Cassar, Dr. George, 78, Triq Papa Piju XII, il-Mosta MST 05
Cassar, Lawrence, 24-25, Triq Zondadori, Ir-Rabat RBT 12
Cassar Pullicino, Maria Celine, "Lares", Triq it-Tabib Zammit, Hal Balzan,
Cauci, Catherine, "The Cycads" Triq is-Sienja, M'Attard BZN 06
Cesare, Salv., 14, Triq il-Laqxija, B'kara BKR 03
Ciantar, Josette, 2, Flat 2, Triq il-Kardinal, il-Birgu CSP 08
Cilia, George, 64, Triq San Vincenz, Tas-Sliema SLM 07
Cini, Joseph, "Mertba", Triq Leli Falzon, in-Naxxar NXR 04
Commerce Division Library, Policy and Regulatory Directorate, Lascaris, Valletta CMR 02
Commerce Division, Small Industries and Crafts Directorate, Lascaris, Valletta
Convent of the Sacred Heart Foundation, st. Julian's
Cremona, John, 54, Triq San Ġwann Bosco, VICTORIA VCT 104
Cuschieri, Carmel, "St. Mary", Triq Ross, San Ġiljan STJ 10
Cuschieri, Leone, "Emeral" Dawret Hal Ghaxaq, Hal Ghaxaq
Cusens, Simon, Technoline, 51, Triq Edgar Bernard, il-Gzira
Debono, John, 63, Triq N. Cottoner, Hal Lija BZN 10
Deguara, Frans, 10, "Dediolanum", Triq Papa Pija X11, il-Mosta MST 05
Delicata, John, "Doris", 26, Triq Sir Anthony Micallef, Hal Balzan BZN 08
De La Salle College, 33, Triq il-Cottonera, Birgu
Diacono, Josephin, 43, Triq Agius Muscat, Haż-Żabbar
Dougall, Angelo, 76, Triq San Mikiel, Birżebbuġa BBG 02
Ellul, Josette, "Cuore di Dio", Triq ir-Rihan, Haż-Żabbar
Ellul-Galea, Alfred, 8, Triq San Mikiel, il-Fgura FGR 1022
Farrugia, Frans, "Mon Delice", Dawret Hal Ghaxaq, Hal Ghaxaq ZTN 13
Farrugia, Joseph A., 61, Triq Santa Marija, Hal Tarxien PLA 11
Felice, John B. Ch. D., Krypton Chemists, Triq Ta' L-Ibraġ, St. Andrew's STJ 13
Fenech, Alfred, "Grezz", 35, Triq id-Dirsa, M'Attard BZN 05
Fenech Frank, 7, Triq Xorb l-Ghaġin, Iz-Żejtun
Fenech, Joseph, "Massabielle", 186, Triq Mons. M. Azzopardi, Is-Siġġiewi, QRM 15
Fenech, Giuliano, 59A, Triq Lorenzo Gafa, il-Mosta MST 09
Fenech, Louis, "Faraġ", Triq Stefano Erardi, L-Iklin
Fenech, Martha, 26, Triq Ponsomby, il-Mosta MST 07
Formosa, Patrick B.A., "Patros", Triq Wignacourt, B'kara BKR 08
Galea, Mikiel, 60/3, Triq iż-Żekka, il-Belt Valletta
Galea-Bonavia, "Russett", Triq Haż-Żebbuġ, M'Attard
Ganado, Dr. Albert, 1, Triq M'Anton Vassalli, Valletta VLT 13
Gambin, Kenneth B.A. (Hons), M.A., "Monserrat", Triq Gananton Tanti, Hal Tarxien PLA 18
Gatt, Ġużi, 7C "Perry Courts", Triq B'kara, San Ġiljan SLM 13
Gauci, Mario, 6, Triq Vestru, Ix-Xaghra, Ghawdex XRA 104
Glanville, George, "Spring", Triq Mater Boni Consilii, il-Fgura PLA 16
Goggi, Joseph, 26, Triq Guze Ellul, Guardamangia
Griffiths, Prof. V., M.D., F.R.C.S., U.O.M, 7, Triq il-Palma, San Ġiljan STJ 12
Grima, Arthur, 129, Triq San Mikiel, Birżebbuġa
Grima, Dr. Jos. F. B.A., M.A., Ph.D., "Kosi Kot", Triq Ġuże Ellul Mercer, Hal Qormi QRM 06

Grixti, Raymond, "The Winds", Triq Clematis, Santa Luċija PLA 10
 Guillaumier, Alfie, 12, Triq Villambrosa, Il-Hamrun HMR 06
 Lanfranco, Guido, 78, Triq San Trofim, Tas-Sliema SLM 02
 Laspina, Joseph P., "Casa Laspina", Triq in-Nutar Zarb, H'Attard
 Lia, Gloria Anna, B.Sc., P.G.C.E., "Jubilate Deo", Triq Ġdida fi Triq Melqart, Marsaxlokk ZTN 09
 Lia, Carmel, B. Ed. (Hons), B.A. 18, Main Street, Haż-Żabbar ZBR 02
 MCAST, Corradino Hill, Paola
 Magri-Naudi, Magda, "Torsance", 5, Triq Karlu Darmanin, Hał-Lija BZN 14
 Mangion, Felix, "Felcarm", Triq 23 ta' Lulju, 1942, Iż-Żurrieq ZRQ 06
 Maria Assunta Girls secondary School, il-Hamrun
 Masini, Franco L.P., Highcourt, 66/7 The Strand Tas-Sliema
 Mater Boni Consilii School, Paola
 Micallef, Antonia, "Shalom", 75 Triq il-Knisja I-Qadima, B'kara
 Mifsud, Marius, Ġesu Redentur, 174, Triq Indri Grima, is-Swatar, Msida MSD13
 Mifsud, Rita, 230, "Casa d'Amore", Triq il-Kostituzzjoni, Il-Mosta MST 03
 Muscat, Victoria, "Il-Musbieh", Triq il-Wied, L-Imsida
 Our Lady Immaculate School, Triq il-Kanonku Bonnici, il-Hamrun
 Pace, Carmelo, Plot 21, Triq Ġuże Cassar, il-Qrendi
 Pace, Tony, "La Traviata", Triq Dun Karm, L-Iklin BZN 11
 Pellegrini, Dr. F. B.A. LL.D., "Sonata", Triq Tal-Mirakli, Hał-Lija BZN 10
 Pisani, Dr. Paul George B.A. LL.D., 40C, Main Gate Str., Victoria VCT 103
 Porsella Flores, Joseph, 69, Triq il-Palma, Raħal Ġdid, PLA 03
 Privitelli, Michelle, "La Salette" 117, Vjal Cottoner, Il-Fgura PLA 17
 Puli, Mary M.Q.R., "Rosewood" 15/2, Triq Sant'Agata, Tas-Sliema SLM 07
 Ragonesi, Anita, "The Oasis", Flat 6, B'kara Hill, San Hiljan STJ 09
 Risso, Cap. R., "Mon Fleur", Triq Sant'Antnin, San Ġwann SGN 04
 St. Augustine's College, Gwardamanga Hill, Pietà.
 St. Francis Sec. School, 12, Triq San Gakbu, Tas-Sliema
 St. Joan Antide School, 56, Triq Filippu Castagna, il-Gudja
 Sammut, Julian, 79, Triq Tal-Grazzja, Haż-Żebbuġ ZBG 04
 Sammut, Sacha-John, 72 "Mon Reve", B'kara Hill, San Ġiljan
 Sammut Testaferrata Jos. M.A. M. Phil., "Demaris" Triq Lascaris, Qawra SPB 05
 Savona-Ventura, Dr. Charles, "North Wynds" 7, Triq Antonio Zammit, Ix-Xwieki, Hał Gharghur NXR08
 Schembri, Anthony, Triq il-Kampanella, Il-Fgura
 Schembri, Lt. Col. Mario A.F.M., Block B. Flat 4, Triq Bellavista, San Ġwann SGN 03
 Schembri, Vincent, "Orestin", Triq I-Għarnuq, Il-Fgura PLA 14
 Sciberras, Arnold, 131, Triq I-Arkata, Raħal Ġdid
 Sciberras, Joseph, "Stefanotis", Triq il-Knisja I-Qadima, B'kara BKR 12
 Seychel, Charles, "Il-Qannata", Triq I-Arkibusier, Iż-Żejtun ZTN 07
 Sir Luigi Preziosi Girls School, Pembroke
 Soler, Albert, "Villa Maria", Triq Iż-Żerniq, Tal-Qattus, B'kara
 Spiteri Maempel, Mario, "Marvic", Triq I-Imdina, Hał Balzan BZN 07
 Stella Maris College, Upper St. Albert Street, Il-Gżira
 Sultana, Simon, 6, Triq San Nikola, I-Imdina MDN 1220
 Testaferrata-Bonici, Marquis J.P., 36, Triq il-Kbira, Hał Lija BZN 10
 Teuma, Fr. Eugene P. Il-Kunvent ta' San Franġisk, Triq ir-Repubblika, il-Belt Valletta
 Ungaro, Melanie, 105, Triq Manoel De Vilhena, il-Gżira GZR 1016
 Vella, John, Blk. XII Flat 2, Govt. Buildings, Vjal De La Crux, Hał Qormi QRM 11
 Vella-Bondin, Joe, 54, Triq il-Parroċċa, Santa Venera HMR 18
 Verie, Madame Aurore, 22 Avenue Des Buros, 64000 Pau, France
 Xuereb, Matthew, Kristallina, Triq it-Trincetta, il-Mosta
 Zahra, Lorenzo, 18, Triq Zerafa, Il-Marsa HMR 03
 Zahra, Vincent, 18/1 Block C, Triq Sophia, Bormla CSP 02
 Zammit, John, 94A, Triq il-Mandolina, Birżebbuġa
 Zarb, Marie Claire, 2, "Planet Court" Tigne Seafront, Tas-Sliema SLM 15
 Zerafa, Adelaide, 45, Triq Idmejdja, Hał Balzan BZN 06

