

# Ħarsa Lejn il-Kaċċa fil-Mellieħa ta' l-Imghoddi

- Memorji ta' min għex żmien li għeb -

© Eric Bonanno B.Ed. (Hons.)

## Introduzzjoni:

Hekk kif ġie lura mill-quddies tal-kaċċaturi, ħsbijietu kienu ġa telqu qablu għal fuq il-mansab. Qas kien għadu niżillu l-kafe' biċ-ċikwejra li kienet saħħnitlu Mari, li ma bediex jarma halli jittlaq għall-gamien.

Dik il-biċċa hobż mixwija fuq il-kuċiniera ta' bi tnejn niżzilha f'kolp u għoddu qagħdlu kollox fuq l-istonku bil-hatfa, tant li kellu jiehu boqqa ilma biex iwaqqaf is-sulluzzu.

Mari kienet ġa ramatlu l-bhima mal-karettun.

It-tikmix f'wiċċ Vitor spikka bħax-xquq fix-xagħri malli qabbad is-sulfarina u biha xeghel il-lampa tal-pitrolju li kellu mdendla mad-dliegħ ta' wara tal-karettun.

Id-dija dawwlet l-inhawi kif għolla l-ftila f'it iżżejjed tant li anke ġibed l-attenzjoni ta' Fina, il-ħmara ġwejda li minn twelidha kienet qasmet hajjitha ma' tiegħu. Għal mument dawwret rasha lejha, iżda malajr reġgħet dendlitha quddiemha kif kienet qabel.

Mill-istess fjamma, Vitor kebbes il-pipa u b'subgħu l-werrej, oħxon bil-kallu ta' l-imghažqa, għafas it-tabakk imġammar aktar 'l isfel fil-qiegħ tal-hawt.

Gamra li harbet minn postha malajr spiċċat mirfusa taħt il-pala ta' riġlu.

Ġibed żewġ nifsijiet 'il ġewwa u belgħa d-duħħan sħun kważi kollu. L-arja mtliet bir-riħa ħelwa tat-tabakk li kien ikabbar hu stess fir-raba' tiegħu.

Reġa' dahal ġewwa imma ma damx wisq ma feġġ 'il barra. F'idu l-lemnija kien qed iżomm is-senter ta' b'kanna u l-ċurniena tax-xibka. Ma' qaddu kellu mdawwar ċintorin mimli skrataċ li kien hadimlu hu.

F'idu l-oħra kellu ġewlaq tat-tibna li minnu bidet hierġa riħa taqsmek ta' hobż biż-żejt u t-tadam imqadded, imħawwar biż-żebbuġ, basal tal-pikles u ġbejniet tal-bżar.

Ħatnu kien għadu kif tah flixkun imbid tal-muskatell u hađu miegħu ukoll.



Għal dir-riħa Fina reġgħet ħarset lura imma bħal hasset li għaliha, harrub, tfief u silla biss kien hemm, u għal darb'ohra reġgħet daret 'il quddiem irrassenjata.

Il-ġewlaq poġġieħ bl-akbar galbu fil-benniena ta' taħt il-karettun u s-senter rabtu maġenbu b'biċċtejn lenza tal-qanneb marbutin mal-lastat tal-lemn.

Bil-lajma kollha, Vitor dar minn quddiem Fina u ħall ir-riedni minn mal-marbat li kien hemm fejn ir-remissa, ġibidha kemmxejn 'il barra, u għalkemm aktar riekda milli mqajjma, din mill-ewwel bidet titħarrek.

Tliċki, tliċki telqilha lejha il-Qammieħ u sakemm waslu qal hames posti rużarju u ma nafx kemm-il *Pater Noster* għal ruħ il-mejtin tiegħu.

Malli waslu fejn id-dura rabat lil fina taħt il-harruba u beda jarma l-mansab. Kien għadu qed ibexbex imma b'Vitor ihuf 'l hemm u 'l hawn mal-mansab kollu, għadd ta' għekierex<sup>1</sup> spiċċaw ma rawx ix-xemx tiela.

Kieku kien jippreferihom stuffat milli mghaffġin taħt saqajh, imma x'tagħmel: hekk kellu jkun.

Kif lesta poġġa bilqiegħda fid-dura u waqt li kulltant beda jħarrek għall-kirjanza,

baqa' jistenna xi teftifa gamiem tinżel lejha halli jaqleb. Tajr iehor kellu ċ-ċomb lest għalih.

Min jaf kemm-il darba whud minn missirijietna esperjenzaw episodji bħal dan?

Il-kaċċa minn dejjem kienet parti minn hajjet dawk ta' qabilna, b'differenza li minflok b'mghodija taż-żmien, kienet tassew bżonn biex ittaffi xi f'it mill-ġuħ li missirijietna spiss kienu jħabbtu wiċċhom miegħu.

Li fl-imghoddi l-Mellieħa kienet għanja fil-kaċċa mhix xi haġa ġdida. Kemm jekk kienet kaċċa bit-tir għat-tajr, kemm jekk bin-nemes għall-fniek slavaġ<sup>2</sup>, u kemm jekk kaċċa għall-bies, dan kien diġa magħruf sa minn mijiet ta' snin ilu.

F'manuskritt tal-1499<sup>3</sup> nsibu jissemma "*Għoxx il-Bies*", fl-inhawi ta' Selmun. Fl-1647, l-istoriku ta' L-Ordni tal-Kavallieri ta' San Ġwann, il-Kommandatur, Gian Frangisk Abela<sup>5</sup> jsemmi post iehor bejn Selmun u Għajn Żejtuna, bl-isem ta' "*Għoxx il-Hida*". Iż-żewġ postijiet jissemmew bi prominenza għall-kaċċa tal-Bies li kien jinqabad biex jingħata lill-membri tal-familja rjali dominanti fuq Malta f'dawk iż-żminijiet, kif ukoll lil xi membri tan-nobilta'.

Dik ma kienetx it-tip ta' kaċċa mhaddna minn nies komuni u għalhekk dawk li kienu jgħixu fil-Mellieħa kienu jaqgħu fuq il-kaċċa tat-tajr u tal-fenek selvaġġ - kaċċa li kienet iddestinata għal ġol-borma.

Nghaddu issa halli nagħtu ħarsa ħafifa lejha uħud mill-armi wżati minn dawk ta' qabilna.<sup>6</sup>

## L-armi tan-nar użati għall-kaċċa:

L-użu ta' l-arma tan-nar għall-kaċċa huwa antik ħafna hawn f'Malta, biss l-ghodda mhux minn dejjem kienet bħal dik li nafu llum.

L-ixkubetti li kienu jintużaw fil-bidu kienu pari ma' dawk użati fid-difiża militari, imma kienu ta' kalibru iżgħar.



Għad fadal diversi familji li għad għandhom xkubetti taż-żnied li nieshom kienu jużaw għall-kaċċa.

Il-mekkanizmu tal-grillu (Fig. 1) kien tali li jhabbat biċċa żnied ma' pjanċa tal-hadid hu u jinżel bis-saħħa, u b'hekk jifta' x-xrar 'l isfel'. Billi bejn il-porvli kkargat u barra kien ikun hemm kanal dejjaq u ħawt li kienu jimtlew bil-porvli huma wkoll, malli x-xrar kien jaqa' fuq il-porvli ta' barra, dan kien jieħu n-nar u l-fjamma tidhol f'ħakka f'għajj għal ġol-porvli kkargat fil-kanna. Malli dan kien jieħu n-nar kien jispara 'l

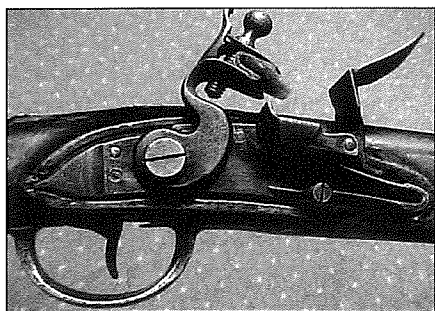

Fig. 1. Il-Mekkanizmu tal-Grillu ta' Xkubetta taż-Żnied<sup>9</sup> (i.e. *Flint-Lock Musket*)

barra l-balla jew iċ-ċomb b'saħħa kbira.

Li kien jiġri fil-kanna, u li għadu jiġri anke fl-arma tal-lum, hu li l-porvli kien jieħu f'daqqa waħda u waqt li jifta' għadd ta' gassijiet 'il barra, kien itella' temperatura għolja hafna (Fig. 2.). Din is-sħana kollha kienet iġġieghel 'ill-gassijiet jespandu f'daqqa waħda, tinħoloq pressjoni għolja fil-kanna u l-ballal jintefgħu 'l barra bis-

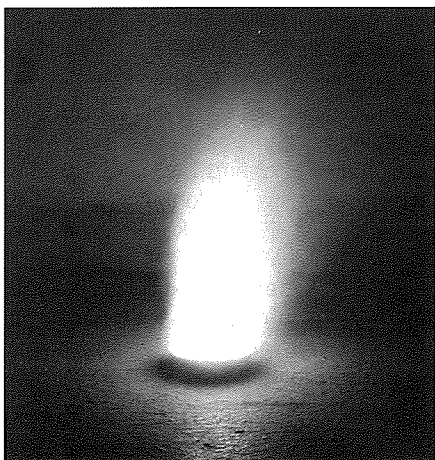

Fig. 2. Porvli jaqbad fl-arja. Il-fjamma bajda turi t-temperatura għolja li tintlahaq waqt il-hruq. ġ E. Bonanno.

salt.

Intant, din it-tip t'arma kellha problema kbira kontrihha. Billi parti mill-porvli kien ikun miftuħ għall-arja, jekk il-kaċċatur kien jinqabad fix-xita u tixxarablu, ma kienu ikun jista' jagħti tir ieħor billi l-porvli mxarrab ma jaqbadx.

Lejn l-1870-90 beda diehel l-użu t'arma aħjar – dik bil-grillu bil-kapsa<sup>9</sup> (Fig. 3.).

L-avvanz li kellha din l-arma kien li twarrab għal kollox l-użu taż-żnied, u x-xrar kien jifforma fil-kanna biss. Għalhekk setgħet tintuża fi kwalunkwe temp.

Il-mekkanizmu tal-grillu ta' din l-arma kif ukoll l-ikkargar tagħha għadu jiftakarhom tajjeb Indri Mifsud, *Ta' l-Għadira*<sup>10</sup>, u tani dawn id-dettalji.

Il-mekkanizmu kien li grillu tal-hadid kien jitniżżel b'saħħa fuq kapsa (tar-ram aħmar jew isfar) li kienet titwaħħal qabel ma kien jinżel t-tir. Fiha kien ikun hemm pressata kwantita eżatta ta' xi sustanza<sup>11</sup> li tarmi x-xrar malli tieħu daqqa. Il-kapsa kienet titpoġġa fuq speċi ta' musmar b'żewġ ibzieżaq. Dan il-musmar kien ikun imtaqqab u kien iservi ta' nkwinja wkoll. Kif il-grillu kien jinżel fuq il-kapsa u din kienet titghaffeg, is-sustanza ta' ġo fiha kienet tinqaras, tispodi u tarmi x-xrar li kien iġġaddi minn bejn iż-żewġ ibzieżaq u jqabbad il-porvli



Fig. 3. Il-mekkanizmu ta' l-ixkubetta tal-grillu bil-kapsa. (i.e. *Percussion Cap Musket*) ġ E. Bonanno.

kkargat fil-qiegh tal-kanna.

Dawn l-ixkubetti kienu jkunu kkargati billi fil-kanna l-ewwel kien jintefagħhom kejl eżatt ta' porvli. Dan kien jiġi ppressat sewwa sal-qiegh b'virga twila tar-ram (biex ma jinqarasx u jieħu n-nar.) Wara kienet tiddaħħal biċċa xkora żgħira u tinghafas fuq il-porvli bil-virga. Fuq din kienet titpoġġa biċċa sufra tonda bħala takka u fl-aħħar kien jiddaħħal iċ-ċomb li kien ikun tond boċċa u kien jitgħatta wkoll b'takka oħra biex ma jinxtarid.

Din is-sistema ta' l-ikkargar hija l-istess bħal dik li kienet tintuża fl-arma bil-grillu taż-żnied.

Nimmaġina li aktar m'għadda żmien kien hemm min sperimenta b'kanna iqsar u b'ħafna balal żgħar, u ta' daqsijiet differenti wkoll, biex b'hekk fetax it-tir u seta' jolqot fuq medda akbar. Dettalji ta' meta u kif beda jsir dan f'Malta, jew jekk din is-sistema gietx introdotta minn barra, s'issa għadni ma sibtx.

Nafu li għal mijiet ta' snin, gżirtna sfat

maħkuma u misluha mill-barranin, u billi dawn dejjem hasbu aktar għal żaqqhom, il-faqar u l-ġuħ kien iġġieghel lil missirijietna johorġu għall-kaċċa halli jitimghu lill-hafna hluq li kienu jhallu warajhom id-dar.

Wiehed ma jridx jinsa li fl-imghoddi ffit kienu dawk il-familji li setgħu jieklu l-laħam kull meta kien ikollhom l-aptit. Għalhekk, il-kaċċa kellha tpatti għal dan in-nuqqas.

Sa mal-wasla tal-Kavallieri f'Malta, mill-ewwel bdew isiru kontrolli fuq il-kaċċa li setgħet tiġi maqbuda u missirijietna spiss xellfu diffrejhomm mal-liġi minhabba f'hekk (Fig. 4).

Wiehed bizzejjed isemmi l-miżuri horox li l-Granmastru Ximenes (1773-1775) kien ħa u li wasslu għal għaks kbir fuq il-poplu u saħansitra għall-irvell tal-qassisin fl-1775.<sup>12</sup>

B'liġi li ħarġet fl-14 ta' Frar 1773, Ximenes kien għamar li titwaqqaf il-kaċċa



Fig. 4. Parti minn inċiżjoni antika tas-seklu 18 fejn jidher kapural ta' l-Ordni ta' San Ġwann jammoni kaċċatur għax qabad fenek.

għall-fenek salvaġġ u għall-hamien.

Ximenes għalaq b'xatbiet il-postijiet kollha tal-kaċċa. Hadd ma seta' juża xkubetti, nases jew klieb tal-kaċċa, jisraq il-bajd tal-hamien jew jaqta' l-haxix li jieklu l-fniek; u dan taħt piena ta' prigunerija ta' tliet snin bħala qaddief fuq ix-xwien ta' l-Ordni!

Liġijiet bħal dawn ta' Ximenes, u bħalhom, anke tal-Granmastru Pinto, ta' qablu (1741-1773), ma waqqfux għal kollox li ssir kaċċa bl-arma tan-nar għax għal uliedhom u għal ġuħ li ġieli kien jaqa' fuqhom, missirijietna baqgħu jisfidaw u jissograw.

#### Il-Kaċċatur Mellieħi f'dawn l-Aħħar 150 Sena:

Minhabba l-kobor u t-tipi differenti t'ambjenti li jinsabu fil-Mellieħa, ma jistax jonqos li fl-imghoddi kienet issir ħafna kaċċa u nsib f'dawn l-inħawi. Ix-xagħri, il-widien u l-irdumijiet ta' l-Aħrax, ta' fuq



Mellieha kienu joffru lok ghal kull tip ta' kačča, kemm tat-tajr u kemm tal-fenek.

Hafna kaččaturi kellhom ir-raba' taghhom imma oħrajn kienu jikru wkoll. Kienu anke jhallsu l-kera jew parti minnha bil-gamiem u s-summien maqbud. Billi fl-imghoddi l-ghan primarju tal-kačča kien biex titma' l-familja, anke l-ommijiet kienu jaghtu sehemhom u bosta kienu namruži sewwa. It-tajr ma kienux jaqbdud b'kapričč.

Minhabba l-hajja aktar kalma ta' l-imghoddi, u l-fatt li għadd kbir minn ta' qabilna kienu bdiewa jew gabillotti, dan ippermetta wkoll biex hafna gawded dan id-delizzju b'mod li illum wiehed anqas biss joħolmu.

Kif ser naraw, il-kaččaturi u n-nassaba tal-Mellieha trawmu sewwa, u dan sforz li kačča għal haġa jew oħra setgħet issir, kwaži, kwaži, is-sena kollha.

L-aktar kačča li kienet issir kienet għall-gamiem, għas-summien (Fig. 5) u l-fenek, għalkemm għal tajr iehor kienet issir xi ftit ukoll. Għall-gamiem u s-summien, kienu joħorġu l-aktar minn dħul Marzu sa nofs Mejju, kif ukoll minn Settembru sa l-aħħar ta' Jannar, meta kien jiġi l-beččun tal-gamiem ma' tan-namra, waqt li għall-fenek kienu joħorġu minn Gunju sa Diċembru.

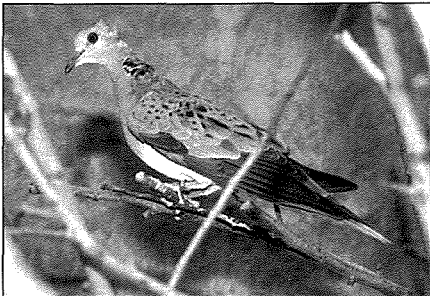

Fig. 5. Il-gamiema (fuq) u s-summiema (taht), l-aktar tajr maqbud fl-imghoddi.  
© E. Bonanno.

Il-qbid l-anqas ma kien bħal tal-lum. Qabda ta' hamsin gamiema u aktar f'ghodwa waħda ma kienetx haġa rari. Meta Salvu Cutajar, *Il-Basli* (1904-1966) qaleb fuq 300 gamiema f'ghodwa waħda, jew Ġużeppi Gauci, *lč--imčem* (1892-1957) għamel qabda ta' 90 gamiema,

huma kienu, u ma kienux dawn biss l-anqas.

Minn kumment ta' Ġuži Gauci, iben Ġużeppi č--imčem, dan johroġ čar u tond.

*"Meta kelli għaxar snin, għodwa waħda morna nonsbu għal xi l-erbgha ta' filghodu fi tliet postijiet, wiehed Tal-Harq, l-ieħor tas-Sellun u l-ieħor tar-riħ isfel. L-akbar nasba li qbadna kienet f'Tal-Harq. Filwaqt li konna niehdu bičča ħobž, kienu x'id-disgħa ta' filghodu qbadt nilgħab bil-gamiema tat-tahrik u l-Pa' qalli: "Halliha dik il-povra gamiema!", u f'daqqa waħdad dort lejn il-Pa u għidtlu: "Hares lejn is-sema x'inhu niežell! u dak tajjar il-ħobž minn idejħ u bdejna llestu forsi tinžel xi teftifa. Malli waslet fuq rasna, f'kemm ili nghidlek dahlet ġol-mansab u x-xibka ma stajniex inžommuha b'dik il-qalba. X'hin għoddejnihom sibna 49 gamiema."*

Pietru Gauci, *il-Pirrex* (1919-2003) darba qabad 61 summiena f'jum wiehed u darb'oħra f'jumejn qabad 100 buqrajq.

Kaččata ta' 15-il fenek f'darba waħda minn Karmnu Grima, *It-Trux* (1876-1957) jew dik t'20 fenek minn Ġanni Grima, *Id-Duda* (1915-1991) saret ukoll. Fejn hu dak iż-żmien illum? Illum nifirħu anke għall-ftit li dak iż-żmien anqas biss ma kienu jaħlu l-hin iħarrkulu.

Fi kliem Ġammri Vella, *Taz-Zajna*, *"Dak li qabel kont taqbdud f'jum wiehed, illum 'qas taqbdud fi staġun shiħ!"*

Kačča kontinwa fl-istess raħal minn Marzu sa Diċembru għal xi haġa jew oħra mhux kullhadd seta' jgawdiha, u għalhekk mhux ta' b'xejn li mill-Mellieha harġu fost l-aqwa (jekk mhux tassew l-aqwa) kaččaturi u nassaba (Fig. 6.)

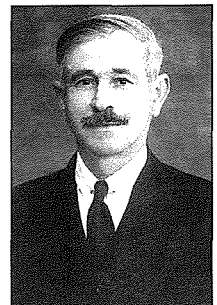
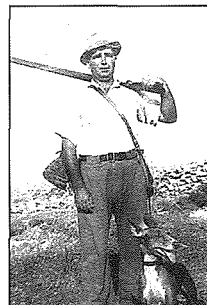
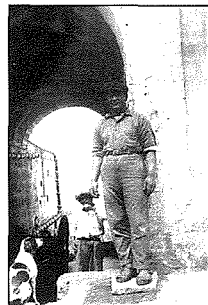

Fig. 6. Uħud minn nassaba u l-kaččaturi msemmija (Ritratti riprodotti bil-permess ġentili tal-familjari taghhom)

Kif diġà ssemma', kien hemm evoluzzjoni fl-armi tan-nar użati għall-kačča, imma bla dubju l-aqwa żminijiet ġew ma' l-invenzjoni ta' l-isnieter li jisparaw l-iskratač.

#### Il-wasla ta' l-isnieter bl-iskratač:

Fl-ewwel snin tas-seklu li għadda bdew dehlin is-snieter ta' b'kanna waħda (ta' "b'kanna") imma wara bdew joħdulhom posthom dawk ta' b'żewġ kanen hdejn xulxin, u b'żewġ grillijiet ("ta' b'żewġ"). Għall-bidu, meta kien ikollok wiehed ta' b'żewġ kien veru jkollok biex tiftaħar.

Nuqqas li kellhom is-snieter ta' b'kanna kien li ma kellhomx *safety lock* u kienu jkunu ta' periklu serju meta kienu jiħallew ikkargati u jserrħu ma' xi ħajt tas-sejjeħ, lesti għal li jista' jiffačča. Dak li jkun, biex jaqilbu u s-senter jieħu waħdu mal-waqta' ma kien irid xejn, bħalma fil-fatt ġieli ġara.

Difett li sofrew minnu s-snieter ta' b'żewġ hu li ġieli bl-iskoss ta' l-ewwel tir kien jieħu t-tieni grillu u kien jagħti skoss qawwi hafna lill-kaččatur, tant li ġieli kien hemm min weġġa' sewwa ma' l-ispaparura.

Indri ta' l-*Għadira* semmili wkoll, u kwaži b'sinjal ta' dieqa, it-telfa ta' waħda minn dawn l-isnieter ta' b'żewġ.

*"Kenna waħda, Kenna waħda, kienet sbejħa, kien għadni niġtakar! Kellha par kanniet sbieħ; u kienu jaħbuha. Ahna kellna rdum; tal-Madonna nghidulu – tal-Kunčizzjoni. Hemmhekk kien tagħna u taz-zijiet, u kienu jaħbuha taħt il-ħajt, hekk, taħt ħajt, u dak li jkun kien imur, jew iz-*



zijek, insomma, jew xi hadd minnhom – ighid “Ha mmur naqbad fenek!” – ghax qisek sejjer go bitha kien l-irdum. Iwa; u kienu poġġewha hemm, imbaghad darba minnhom kien ghamel xi terremot, xi haġa u niżel, pumm! u radamha.”

Għalkemm kien hawn min l-iskrataċ li juża kien jixtrihom lesti, hafna kienu jagħmluhom huma stess. Magna sempliċi ta’ l-idejn kienet tippermetti li dan isir b’faċilita’. Biss, xorta kienu jġewwsu, u meta kien ikollhom kienu jaqsmuhom qishom bir-raxin – tant kuljum, ghax ma jibqagħlhomx sa l-aħħar tal-passa. Kienu joqogħdu b’sebgħa għajnejn li b’kull tir inizzlu izjed minn tajra waħda wkoll.

L-iskrataċ vojta kienu jinxtraw għalihom, bħalma kienu jinxtraw il-porvli, iċ-ċomb u t-takki. Wiehed li kien ibieghhom daqs 60, 70 sena ilu kien Ġammri Borg, *ir-Rabti*, li kellu l-ħanut tiegħu fil-pjazza tal-Knisja.

Ġammri *z-Zajna* u oħrajn jirrakontaw li l-ammont ta’ porvli wżat fl-iskartoċċ kien jitkejjel b’biċċa għodda msejjha l-kejjela<sup>13</sup> (Fig. 7) li kienet qisha pipa tal-metal bil-qiegħ tagħha jista’ jitlea’ u jinżel u miżmum b’vit apposta. Il-kejl kien ikun fi *drams*<sup>14</sup>.

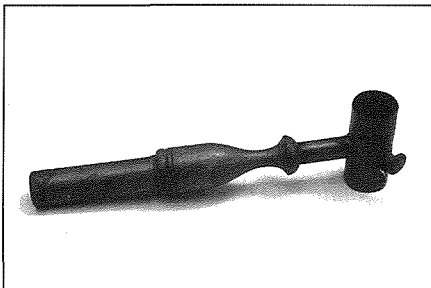

Fig. 7. Kejjela użata madwar 100-50 sena ilu. © E. Bonanno.

Minn ġol-kejjela l-porvli kien jiferra’ fil-qiegħ ta’ l-iskartoċċ li fil-biċċa l-kbira kien jinxtrata lest bil-kapsa. Ta’ min ighid, imma, li kien hemm min kien jerġa’ juża l-istess skrataċ diġa sparati u imma kien ibiddlilhom il-kapsa.

Fuq il-porvli kien jitpoġġa ċirku tond ta’ kartun oħxon jew sufra u fuq dan, kejl ċomb. Fuq iċ-ċomb kienet titpoġġa t-takka, ċirku ieħor tal-kartun, u hawn kien ikun lest biex jingħalaq. Min seta’ jhallas kien jagħmel takki tad-drapp tas-suf, bħal feltru<sup>15</sup>, li kienu tajbin hafna.

Dari, it-tubu ta’ l-iskartoċċ kien ikun tal-kartun hu wkoll. Dan ħlief għall-qiegħ tiegħu li fil-bidu nett kien ta’ l-azzar, għalkemm wara kien beda jsir tar-ram pur (“Copper”) biex titnaqqas il-possibilita’ ta’ qris tal-porvli. Ir-ram isfar (“Brass”) dahal aktar tard.

Il-qiegħ tar-ram (jew azzar) kien jitqiegħed fil-qafas tax-xellug hdejn il-

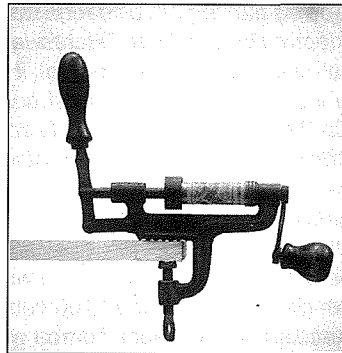
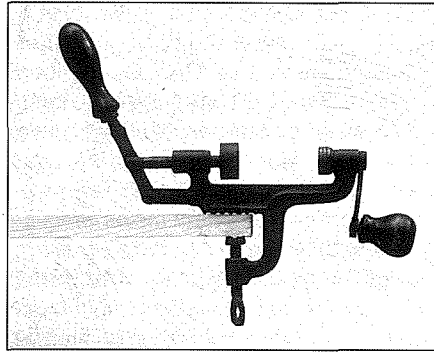

Fig. 8. Magna żghira (ca. 20cm) li kienet tintuża għall-ikkargar ta’ l-iskrataċ bl-idejn (ca. 1900) (Xellug: bla skartoċċ; Lemin: bl-iskartoċċ) © E. Bonanno.

manku l-wieqaf. Dan il-manku kien jitressaq lejn il-lemin sakemm għonq l-iskartoċċ kien imiss mal-qafas tal-manku tal-lemin; dak li seta’ jdur.

F’dak il-punt, bil-manku tax-xellug jingħafas lejn il-lemin, u b’dak tal-lemin jibda jiddawwar, billi minn ġewwa l-manku tal-lemin kien ikollu bħal snien żgħar, dan kien johloq barma ‘l ġewwa f’tarf għonq l-iskartoċċ u b’hekk kien jispicċa’ magħluq.

Hafna kienu jqabdbu ‘l shabhom li kellhom il-magna biex jikkargawlhom l-iskrataċ għalihom.

Indri ta’ *I-Ghadira* jghid: “Min kien ikollu l-magna ġieli kont tghidlu, “Kkargali miġa”. Kien ikellek ħamsin skartoċċ qisek għandek id-dinja ta’! . . . Imma qed ngħidlek, dak iż-żmien ‘kk tispara tir, ‘kk jista’ jkun flok waħda trid taqbad tnejn ‘kk jista’ jkun ta’! Ma kontx tispara kull darba fuq waħda ta’! Trid tghid lumenu li jekk ikunu tlieta trid taqbad tnejn minnhom.” Bla dubju, dan huwa kumment li jixhed dixxiplina tremenda u rażan għaqli f’missirijietna.

Eżempju ċar ta’ dan johroġ minn kumment ieħor ta’ Ġużi, iben Ġużepi *ċ-Ċimċem*.

“Darba oħra konna qegħdin naħsbu biex immorru lejn id-dar, għax konna għajjenin hafna u l-gamiema tat-taħrik bdiet tiċċaqlaq. Naraw teftifa għaddejja u niżlet fit-tarf tax-xbiek u ma ċcaqalqetx. Il-Pa’ qabad is-senter u spara fuqha u l-ebda gamiema ma tharrket u mort nara

x’gara. Jien bl-eċitament għajjat għajta għax rajt il-gamiem kollu mejjet. B’dak it-tir li spara qatel 32 gamiema!”

Fil-Mellieħa kien hemm numru żgħir ta’ rġiel li kienu anke jagħmlu iċ-ċomb huma stess, għalkemm dan qatt ma kien ta’ kwalita bħal dak tal-fabbrika.

Fra Kristinu Borg, iben Ġanni *tal-Qastni*, jirrakkonta kif iċ-ċomb kienu jagħmluh mill-kanen ta’ l-ilma u s-serpentina tas-sinkijiet billi dik il-ħabta kienu għadhom isiru taċ-ċomb.

Kienu jibdeu billi b’imqass taż-żingu kienu jaqtgħu il-qiegħ ta’ xi patalott tal-landa u kienu jhallulu ġenb għoli madwar 2-3 pulzieri<sup>16</sup>. “B’musmar kienu jagħmlulu f’it toqob imbiegħdin minn xulxin u johloqu speċi t’għarbiel.

L-għarbiel kienu jpoġġuh kemmxejn fil-għoli u tahtu kienu jagħmlu hawt mimli bl-ilma kiesaħ. Iċ-ċomb kienu jdedwubuh f’landa oħra fuq in-nar, jġgbru f’it minnu f’kuċċarun, u jfergħuh fl-għarbiel. Hemm kien jithalla jqattar għal go l-ilma biex jiksah u jagħqad fl-istess waqt.”

L-akbar difett f’din is-sistema kien li billi iċ-ċomb ma kienx jintefa’ minn għoli kbir, il-qtar ma kienx ikollu ż-żmien jittondja biżżejjed qabel ma jmiss ma’ l-ilma. Minħabba f’hekk, it-tiġira ta’ dan it-tip ta’ ċomb qatt ma kienet tkun perfetta u prevedibbli bħal dak magħmul kif suppost<sup>17</sup>; kien jiftaħ hafna bħala tir.

Kif semma’ Ġammri Sciberras, *Il-Blacky*, hafna kienu jew jixtruh mingħand Ġammri *r-Rabti* jew jordnawh mingħand Karmnu *taċ-omb*, minn Birkirkara. “Dari konna neħdulu iċ-ċomb mahlul ċappa waħda; konna niġbruh. Missieri kien jaħdem ma’ tad-dawl, tal-gvern, u kien jakkwista dawk il-bicciet żgħor u jimla go l-ixkejjer. Imbaghad kont tiżnu u tghidlu: “Għandi, ma nsemmu xejn, għoxrin ratal, u sekkett ċomb, sekkett ċomb konna ngħidulu, jesa sitt artal, kent ittih tmintax irbiegħi<sup>18</sup> duk, u jaqtagħlek ratal tal-hmieġ, u kien ihellu u jtik sitt artal, sitt artal, hux; kien ikun go sekketti tax-xkejjer żgħor. Tghidlu xi trid il-kwalito’, tmienja, sebgha, sei; id-daqs. Duka kien isir bl-għeriebel. Jibda jkellu l-għeriebel iduru u x’hin jifta’ l-mahlul iġhaddi minn go fihem, u biċċa jgħaddi minn go rqiġ, u skond id-daqs tat-toqob, u jaqa’ għal ġor-ramel biex ma jiċċatjux. Għax iċ-ċomb ‘kk imiss ma’ l-ilma mahlul dak itir.

Mhux kull tir huwa xurta. Ma nsemmu xejn, tajra tal-priza dik riedet ċomb oħxon, hux, dejjem, għax tkun b’saħħitha izjed; il-gamiema mod, u s-summien l-irraq ċomb.”

Ighidu li l-Malti jsib tarf ta’ kollox, u dan jidher li hu minnu għax fil-fatt meta l-militar Ingliż kien beda jikkarga l-bombi tiegħu



bil-*Cordite*<sup>19</sup>, kien hemm min sab tarf kif iżarma l-bombi, jaqla' l-*Cordite* u jerga jpoġġi kollox f'postu. Wara, dan il-*Cordite* kien jiġi kkgat fl-iskrataċ minflok il-porvli.

Każ simili irrakkontahuli l-istess Ġamri *I-Blacky*. Mistoqsi jekk il-Melliħin qattx kienu jużaw il-*Cordite*, Ġammri wieġeb hekk. "Iva, hafna. Missieri nisimgħu jgħid. Darba kien qed jgħum id-Delli u kien qed jghodos għar rizzi u sab stoċċ deqshekk (pied u nofs) u giħ f'moħħu li xahuġa tal-bumbi. Kien hawn skoll li l-Ingliżi ppruvaw itajjruh u wiehed ma hox, u kien fih miktub fuqu *Grey Cotton*, u du x-xiħ mill-ewwel qabadha, hu naqra minnha, kienet qisha *cotton*, hu, u pupp ! tuh sulfarina, pxxt!! u hudet hux. "Eh" qul, "din għas-senter tajba", mill-ewwel. Ma kienu ikellhem hu. Ikkarga l-iskruteċ biha u ma' l-ewwel skartoċċ li kkgarga tajjarlu s-senter; xkattulu. Tuh hafna. Allura kien jiflah hux, u beda jnaqqas, inaqqs inaqqs li giebu daqs zokk ta' sufarin, ara kemm kien qawwi to, tiffaħhielu fuq il-kaps u kienet tkun biżżejjed. Kien jibroma b'subajh u jwaddabha fuq il-kaps. Ara x'saħħa biex itajjar l-iskolli mill-baħar. Duk kellu biex ikisser il-Melliħa duk iż-żmien. Ma wegġax għax gietu tajba to. Kien tajjarlu z-zewġ kanen. Missieri kien Toni ta' *Buttuna*."

Ta' min iġħid li l-iskrataċ ta' barra kienu diġa bdew ġejjin Malta anke minn qabel l-aħħar gwerra. Ġammri *I-Blacky* jiftakar l-iskrataċ tal-marka **Charles Hayless** li kien jara għand zijietu. Hu fatt ukoll li fl-aħħar gwerra, kull min kellu s-senter tiegħu kien ingħata kaxxa skrataċ biex ikun jista' jiddefendi lilu nnifsu f'każ ta' żbark mill-għadu f'xi xtajtiet madwar il-Melliħa.

Ġammri *z-Zajna* jiftakar dawk tal-marka **Alley**. Iġħid imma, li l-biegħa kienet imħallta. Ikompli: "Għas-summien konna nisparaw dawk li konna nagħmlu aħna, għax iċ-ċomb kien ikun naqra haħif iżjed peress li s-summien kien itir fil-viċin, u b'ta' barra konna nisparaw għall-gamieħ u għal tajr iehor.

Il-ħażen ta' missirijetna kien jispiċka anke fl-ilbies li kienu jilbsu meta kienu jmorru għall-kaċċa jew għall-insib. Il-kaċċaturi mill-ewwel għarfu s-siwi tad-drapp tal-kħaki (Karkin, għal bosta anzjani) u kienu hafna dawk li kkwistaw xi qmis jew ġakketta wżata mingħand is-suldati stazzjonati f'*Fort Campbell*, f'*Selmun*, Għajj Tuffieħa u fl-*Għadira barracks*, biex dak li jkun ma tantx kien ikun jidher qalb il-haxix u l-blat tax-xagħri u l-irdumijiet. Kienu anke jakkwistaw xi pezza mingħand Ġanni *tal-Hbula* li kien jiġi minn barra raħal u kien ibiegħ fuq il-parapett.

## Duri, Giren u Kmamar:

Fl-imghoddi, hafna kienu jghaddu gimghat shaħ iġħixu l-Ahrax. Dawk li kien ikollhom ir-raba' kienu ta' sikwit imorru hemm bil-familja b'kollox. Spiss in-nisa kienu jintefgħu fuq il-mansab u l-irġiel jerhula għall-kaċċa. Allura kienu jibnu d-duri, il-giren u l-kmamar. Id-duri kienu jinbnew bħala moħba għan-nassaba waqt li l-giren kienu jintużaw kemm għall-ħażna ta' xi għodda kif ukoll fejn wiehed seta' jistrieħ jew jistkenn mill-qilla tat-temp.

Mibnijin mill-gagazza u l-ġebel li kienu jsibu fl-inħawi, u f'forma ta' kmamar baxxi, id-duri servew u għadhom iservu ta' moħba tajba hafna għan-nassaba Mellieħin. Fil-fatt, għadna nsibu minnhom imxerrdin mal-Melliħa kollha. F'ċerta rqaġja fuq id-Dahar jidhru spissi u kważi hdejn xulxin.

Għad-duri ma kienu jeħtieġ xi għerf biex tibnihom imma l-giren (Fig. 9), li huma karatteristika spikkanti u tant helwa tax-xagħri Mellieħi, kienu jridu sengħa kbira. Meta l-giren bdew jintelqu u minflokhom bdew jinbnew il-kmamar, hafna bdew ifittxu l-kenn tagħhom għalihom u għall-

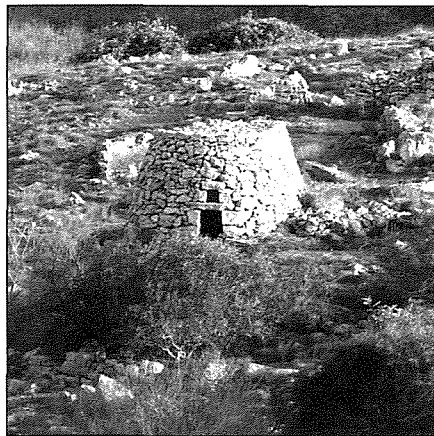

Fig. 9. Wahda mill-giren f'Wied Musa.  
© E. Bonanno.

familthom billi kienu ta' sigurta' aħjar u akbar. Bogħod mill-giren u kamriħom, il-kaċċaturi kienu jfittxu l-kenn ta' l-għerien fl-irdumijiet.

F'kumment helu imma kollu verita', Ġammri *z-Zajna* qalli li l-hin jistkennu fil-kmamar kienu jghaddu billi l-ewwel kienu jneħħu l-gamieħ u t-tajr maqbud u waqt li kienu jsajru xi haġa biex jitrejqu "konna niltaqgħu xi tnejn jew tlieta nirraġunaw u nigdbu kemm nifilħu !"

Min jaf li kieku jista' jtkellem il-ġebel kemm stejjer u avventuri kien jista' jtarfilna?

## It-Tajr Maqbud:

Tajr spiss ikkaċċat bis-snieter kien is-summien. Mijiet kbar servew biex

flimkien mal-gamieħ maqbud bl-insib sfamaw il-familji kbar li kien ikollhom missirijetna.

Tajra oħra mfittxija għat-tjubija tagħha kienet il-gallina. Il-passa tal-gallina kienet ittul madwar xharejn, qisu minn nofs Ottubru sa gimghatejn qabel il-Milied.

Kaċċatur li ser jibqa' msemmi għall-qbid tal-gallina bla dubju kien -ensu Tabone, *il-Balilla* (1930-1989).

Għal dan ix-xogħol -ensu kellu klieb u mira tajbin ferm, tant li darba anke qabad hdx-il wahda f'jum wiehed. L-għoxrinijiet u tletinijiet qabadhom f'kemm-il staġun ukoll. Ir-ronda tiegħu ta' sikwit kienet tieħdu lejn l-Irdum il-Qawwi u l-Qammiegh.

Il-gallina kienet apprezzatha hafna fl-imghoddi bħala tajra tal-mejda, tant li bħala hlas tal-qbiela tar-raba' bosta gabillotti kienu jħallsu bil-gallina jew jipprezentawha flimkien mal-hlas. Bħall-gallina, il-gammiema u s-summiema, bosta tajr iehor kien jispiċċa f'xi borma fuq il-kenur jew il-fuklar. Anke t-tajr tal-priża li kien jinqabad, spiss kien jissajjar. Billi dan kien tajr imdaqqs, kien jispiċċa msajjar il-forn. Ma' dawn inżidu l-imlievez u l-alwett kif ukoll it-tajr isfar u d-daqquq; insomma, xejn ma kien jeħlisha. Tista' tghid li dak iż-żmien, kullma Alla kien jibgħat mis-sema u jinqabad, id-destin tiegħu kien li għada, pitgħada ried jispiċċa jimla żaqq xi hadd.

Ġammri *I-Blacky* iġħid li fl-imghoddi anke ċ-ċief kien jissajjar, allavolja huwa għasfur li jarmi riħa tinten minħabba ż-żejt tiegħu. Qal li anke 60-70 sena ilu kien hemm min diġa kien johroġ għalih minn fuq il-baħar.

Għall-kaċċa kienu jintużaw il-klieb ukoll. Kien hemm min kien idur fuq dawk magħrufin l-aktar bħala l-klieb tal-kaċċa ta' Malta, waqt li oħrajn kienu jzommu l-klieb tal-fenek.

Il-klieb tal-kaċċa ta' Malta spiss kienu jintużaw għall-kaċċa tat-tajr, waqt li dawk tal-fenek - isimhom magħhom - kienu jintużaw l-aktar għall-kaċċa tal-fenek. Fl-intervisti li għamilt, kull kaċċatur li kellimt semmieli li kienu jzommu ta' l-anqas żewġt iklieb kull wiehed, ta' xi razza jew oħra. Kienu jgħallmuhom ma jdurux fil-bogħod halli t-tajr li jimmarkaw ma jtajjruhx meta jkun għadu mħux għat-tir. Hafna kienu jgħallmuhom kif iġibulhom it-tajr imwaqqa'.

L-ewwel kienu jgħallmuhom iġibu lura ġebli mitfuħa 'l bogħod. Wara kienu jrawmuhom fuq biċċa ċarruta u fl-aħħar fuq tajra mejta. Kienu jagħtuħielhom ixommuha l-ewwel halli jdarruħom l-irwejjah tat-tajr ukoll. Klieb tajbin hafna fil-Melliħa qatt ma kienu neqsni.



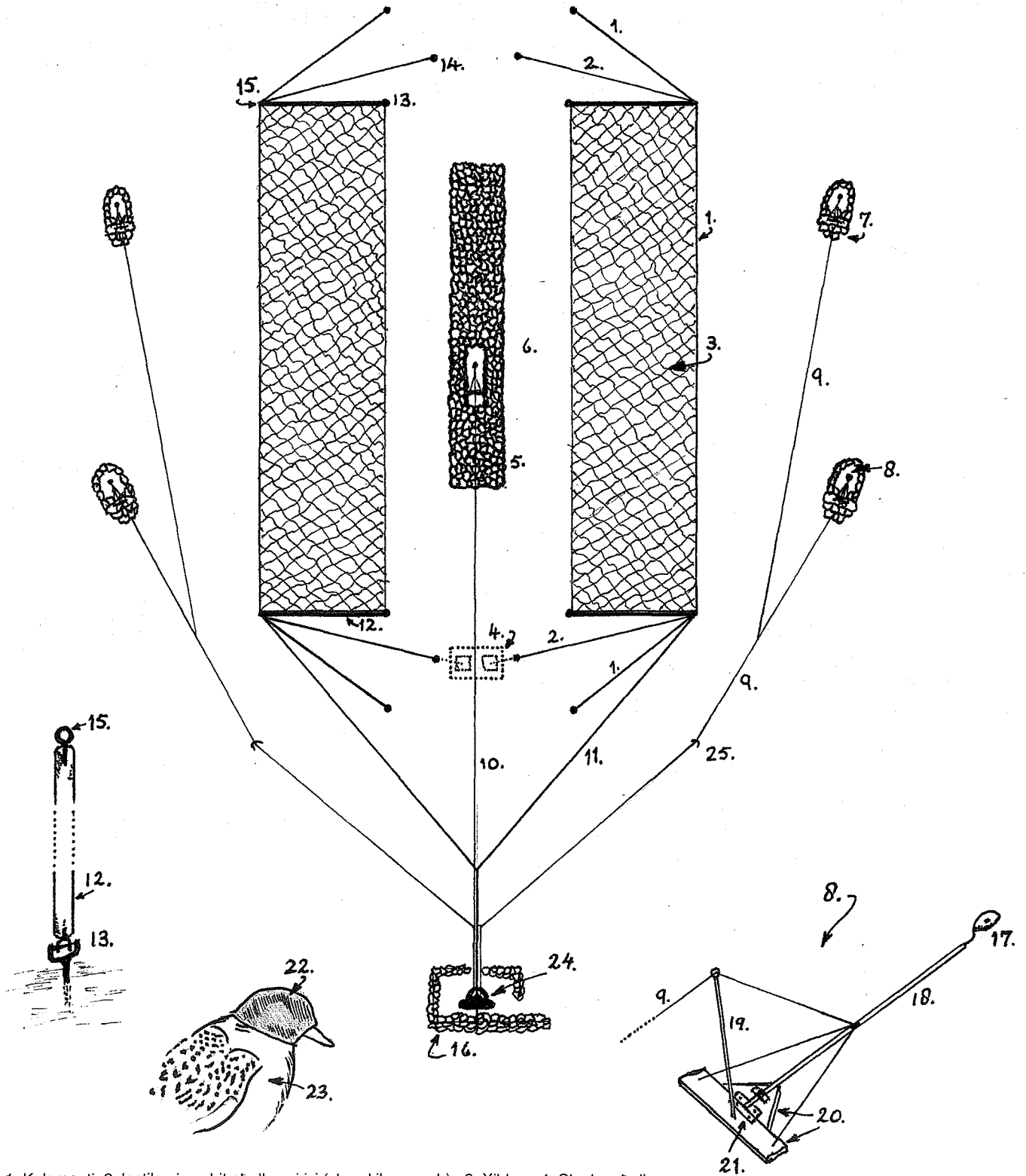

1. Kalamenti; 2. lastiku, jew rbit għall-mažżri (skond il-mansab); 3. Xibka; 4. Sienja għall-mažżri (skond il-mansab; 5. aghakija; 6. Hawt għall-goga tat-tahrík; 7. Bejta tar-ruffjana; 8. Goga bir-ruffjana; 9. Tahrík tar-ruffjani; 10. Tahrík tač-čaghakija; 11. Friegħ tal-ġbid; 12. Lasti tax-xbiek; 13. Furkett tal-lasti fir-rażzi; 14. Marbat; 15. Holqa tal-lasta; 16. Dura tannassab; 17. Galletta għall-gamiema; 18. Virga; 19. Arbulett; 20. Injam; 21. appetta; 22. Kappun tal-gamiema; 23. gamiema tat-tahrík; 24. Nassab; 25. Holqa. (Nota: Xi ismijiet u dettalji jistghu jvarjaw.)

Fig. 12. Dehra mill-ajru ta' mansab tipiku tal-gamien: © E. Bonanno.



Kaċċaturi bħal –ensu *I-Balilla* u Ġużeppi Vella, *Is Slambi*, (1909-1986) baqgħu imsemmijin għall-kaċċa tal-gallina u tas-summiena li kienu jagħmlu bil-klieb.

Għajjuna kienu jsibuha wkoll bl-użu ta' l-isfatar li kienu jagħmlu huma stess.

Indri ta' *I-Ghadira* jiftakar li kien hemm min kien iżarna l-qieghan tar-ram ta' l-iskrataċ, jaqlagħhom il-kapsiet u jdaħhal wiehed fl-iehor. Kienet suffara li tinzamm bejn is-snien u x-xufftejn. Kien hemm min kien veru jinqala' biex bil-logħob b'islienu johroġ għadd t'għajjiet ta' l-ghasafar. Sfafar għas-summien, l-alwett u t-tellerit kont issib ta' spiss.

#### Avventuri, Incidenti u Kurżitajiet:

Ma jistax jonqos li delizzju bħall-kaċċa ma jgibx miegħu xi perikli wkoll, speċjalment għall-fatt li peress li l-kaċċatur spiss kien ikun waħdu, is-solitudni fl-irdumijiet setgħet tkun il-kaġun ta' diżgrazzji kbar.

Grajjja partikulari għadda minna Pietru *I-Pirrex*. *Il-Pirrex* kien għadu jghodd 31 meta f'Mejju ta' l-1950 qammarlu jmur għall-fenek. Mar fuq il-Mina imma hin minnhom, l-iskoll li kien qieghed fuqu ċeda tahtu u hu spiċċa jitgerbeb u jinġarr fit-tifrik. Meta reġa' gie f'tiegħu, tkaxkar kif seta' għalkemm muġugh, hareġ mit-tifrik mill-irdum u tela' t-taraġ tal-Qammiegh fejn iltaqa' ma' *Salvu I-Basli* u hutu. Dawn kienu pronti wassluh s'għand is-sinjur tat-Torri l-Aħmar. Minn hemm dan waslu sal-parroċċa. Bl-għajjuna t'Alla u tal-Madonna, l-isptar sabu li kellu biss ksur f'idejh.

Każ-iehor kien dak ta' Ċensu *I-Balilla*. Kien f'Novembru għal nofs l-istaġun tal-Gallina meta –ensu kien jinsab fix-xagħri fl-inhawwi tat-Taqtijiet, idur bit-tlitt iklieb li

kellu.

Kien għadu kemm qabad Gallina waħda meta hin minnhom hass uġigh kbir f'sidru li xehtu mintulu fl-art. Mitluq kif kien, il-klieb bdew iduru miegħu u jilagħqulu wiċċu. Il-Madonna riedet li –ensu jerġa' jistejqer. Magħdur kif kien inxexilu jaqbad mal-kullar tal-klieb li wżaw saħħithom kollha u ġibduh minn fejn kien. Fl-inhawwi ltaqa' ma' Karmnu Vella, *il-Ketitu*. Dan, malli ra x'kien ġara telaq jiġri u ġab l-għajjuna f'it wara.

Insemmu wkoll meta Karmnu Grima, *It-Trux* kien ma' niesu jdur għall-fenek bil-lejl fuq l-Aħrax tal-Madonna. Hin minnhom Karmnu ma deherx iżjed. Meta dawk li kienu miegħu marru jfittxuh sabu li kien waqa' f'harq<sup>20</sup>, imma għall-grazzja t'Alla ma kien ġralu xejn.

Mhux kull każ spiċċa tajjeb bħal dawn li għadna kemm rajna u sfortunatament, incidenti serji kien hemm ukoll.

Ikkargar hażin ta' l-iskrataċ wassal biex kien hemm min tilef parti mill-pala t'idu jew ghama wkoll.

Sfortunatament, każijiet fejn anke kien hemm min tilef hajtu waqt li kien għall-kaċċa kenna wkoll.

F'każ ta' mewta naturali, Żaren Borg, *Tal-Banker*, kaċċatur minn Burmarrad li għex ma' familta fil-Mellieha, kellu jiehu l-aħhar nifs hu u kien diehel lura fid-dura jerfa' l-qabda li kien għadu kif għamel. Alla għoġbu jsejjahlu fil-kwiet tad-dura.

Minbarra sorpriži koroh bħal dawn imsemmija, għadd ta' kaċċaturi kellhom sorpriži li ferruhom ukoll. Fil-hamsinijiet uħud issorprendew lil shabhom meta rnexxilhom iwaqqgħu tajr rari bħal, Ajkli, Graw u Palettuni.<sup>21</sup> Dan it-tajr spiċċa bbalzmat u miżmum bhala trofew.

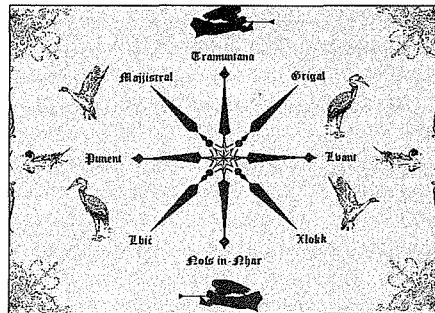

Fig. 11. Il-warda ta' l-irjehat. © E. Bonanno.

Hawn ta' min jikkummenta kemm kien ikun f'loku l-ftahir ta' missirijietna jekk kien jirnexxilhom iwaqqgħu xi tajr li ma tantx kien jidher bħalu, meta wiehed iżomm f'moħħu li huma kienu jagħmlu l-iżjed għat-tajr tal-mejda. Għal kull tajra bbalzmat għadhom jirrakkontaw l-istorja tagħha bid-dettalji kollha.

Interessanti wkoll li sa l-1944 kien għadu jidher iċ-ċawl fil-Mellieha. Gammri *z-Zajna* jsemmi li iċ-ċawl kien spiss jidher jirgħa fuq l-Aħrax għad li filgħaxija kien ipoġġi fl-inhawwi tal-Mistra. Ganni Borg, *tal-Qastni* kien ighid li anke ġieli bejjet fl-irdum ta' Ras in-Nixxiefa.

Toni Sciberras, ta' *Buttuna* kien ighid li iċ-ċawl kien inqer b'mard bħall-ġidri. Għalkemm aktarx Toni kellu r-raġun, fuq dan jidher li m'hemmx qbil. L-ornitologi Sultana u Gauci<sup>22</sup> jghidu li xi bdiewa Melliehin kienu qalu li l-aħhar f'it ċawl kien inqatel mis-suldati stazzjonati fl-inhawwi, waqt li iehor kien tefa' l-htija fuq il-kaċċaturi nnifishom.

#### L-Insib:

Tip ta' kaċċa oħra favorita ma' jkun



Fig. 10. Wiehed mill-imnasab qodma ta' fuq id-Dahar. © E. Bonanno.



missirijietna kien l-insib, speċjalment l-insib għall-gamie; delizzju li kien jiġi pprattikat tista' tghid mal-Mellieha kollha.

In-nassab kien jibda billi jipprepara l-art li kien ser jonsob fuqha. Spiss xi blat kien jitqatta', għalkemm kien hemm min kien iħallih jekk ma kienx ikun għoli wisq. Għalkemm l-art mhux bilfors kienet tkun invellata, u mnasab bil-pendil kien hemm bosta, biss kienu jiehdu hsieb li fejn kien jehtieg kienu jwittuh bil-hamrija u jballtuh.

L-imnasab ta' l-imghoddi kienu jvarjaw l-aktar bejn is-6 u 8 ijiem tul.<sup>23</sup> (Fig. 10).

Fattur importanti hafna fl-għażla tal-post fejn kienu jintramaw l-imnasab kienu l-irjehat (Fig.11) In-nassab ma kienx jaqbad u jibda jwitti l-art bl-addoċċ. Għarfien tajjeb ta' l-irjehat kien jippermettilu jiehu deċiżjoni għaqlija dwar fejn, f'liema angulatura u lejn liema naha kellu jħares il-mansab. Dawn kien deċiżjonijiet kienu li jiddeterminaw il-qbid li kien jiġi wara.

L-istruttura bażika ta' l-imnasab tal-gamie kienet tkun bħal dik ta' Fig. 12.

L-ixbieki li kien jinhadmu għall-imnasab ta' l-imghoddi kienu għall-kollox differenti minn tal-lum. Biss, biss, kienu jinhadmu bl-idejn minn lenza rqiqqa tal-qanneb, u spiss minn nassaba nnifishom. Meta x-xibka kienet tkun lesta, billi din kienet tkun bajdanija, allura kien jehtieg li tinzeba'.

Għall-bidu kienu jgħallu l-qxur tar-rummien fl-ilma sa ma jerhi l-kulur u wara kienu jgħaddu x-xbiek fih għal madwar sagħtejn, tlieta. F'dan is-suġu, ix-xbiek kien jiehu lewn safrani.

Fi żminijiet aktar qribna beda diehel iz-zappin u x-xogħol beda johroġ aħjar.

Gammri z-Zajna jghid li z-zappin kien jiġi bħala trab f'laned daqs tmintax irbiegħi<sup>24</sup>. Dan kien jithawwad bil-mod ġol-mishun sa ma jinhall kollu. Kien hemm anke min kien iżidlu ffit žibeġ tal-kolla tal-mastrudaxxa, kemm ighin biex jgħaqqad u z-zappin ma jiffarfax minn fuq ix-xbiek.

Ix-xbiek kien jitniżżel fiz-zappin mahlul u shun għal xi sagħtejn jew tlieta sa ma kien jiehu l-kukur sewwa. Kien jiġi hamrani fil-kannella u jxaqleb lejn lewn il-hamrija. Problema li kellu z-zappin kienet li bix-xemx u ż-żmien kien jibda jifti l-kular. X'tagħmel hux? Terġa' tibda kollox mill-ġdid.

Ix-xbieki kienu jitwahħlu bejn żewġ lasti ta' madwar qasba<sup>25</sup> tul. Tulhom, bejn iż-żewġ lasti kienu jgħaddu żewġ lenez tal-qanneb ukoll; il-kalamenti.

It-tarf ta' ġewwa tal-lasti kien ikollu bħal furkett li kien sierrah fuq rażzi (tal-hadid) imwahħlin fl-art li kienu jservu ta' fus halli l-lasti jduru fuqhom. Il-kalamenti kienu

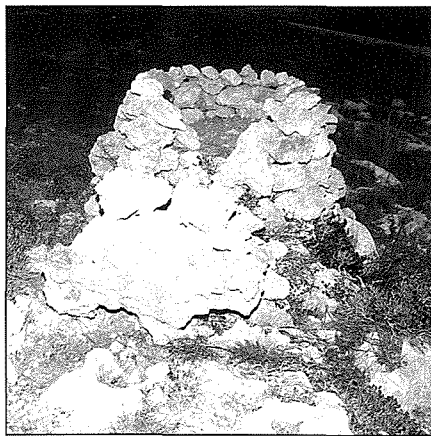

Fig. 13. Bejta tar-ruffjana minn ġo mansab tal-gamie. © E. Bonanno.

jgħadduhom minn ġo holoq fit-tarf ta' barra tal-lasti u jorbtu kollox ma' mrabat fl-art, waħda fuq kull tarf tax-xibka. Meta l-friegħi tal-ġbid kien ikun irtirat, dan kien iġieghel il-lasti jtilgħu 'il fuq u 'l ġewwa u b'hekk ix-xbieki kienu jinżlu u jingħalqu fuq xulxin bit-tajr maqbud taħthom. Ir-rikba tax-xbiek fuq xulxin kienet tkun ta' madwar nofs tul ta' lasta.

Minhabba l-passa kbira tal-gamie li dak iż-żmien kienet tersaq lejn xtutna, ma kienetx haġa rari li l-qlib tax-xbieki kien jinradd lura billi l-gamie tant kien jinżel magħqud, kif kien jissejjaħ, ballun, li bid-daqqa li kien jagħti x-xbiek minn taħt kien jerġa' jiffu. Każ bħal dan jirakkontaħ għal darb'ohra Guzi, iben Guzeppi ċ-*imċem*.

"Darb'ohra fil-gwerra bdew jibbumbardjaw il-kamp ta' l-Ghadira u konna mwerwrin, u kien għadna ma qbadnix gamiema waħda. Konna nonsbu tas-Sellun u f'daqqa, waħda ma nafux minn fejn, bdejna naraw xi teftifa. Bdejna naqilbu, u daqqa naqbd u ghoxrin, u spiss bdejna naqilbu ix-xbiek, u kollox dak inhar qbadna mija. Mhux l-ewwel darba li reġa' raddilna x-xbiek lura għax kienet tkun teftifa kbira."

Biex il-gamie kien jinġibed għal ġol-mansab kien jintuza t-tahrik bil-ġoga. In-nassab kien jibni bħal bejtiet tal-ġebel fil-ġnub tal-mansab (Fig. 13). Ġo kull bejta kienet titpoġġa gamiema biex tiġbed l-attenzjoni lejha u tqarraq b'dawk li jkunu qed itiru fl-inhawi. Kienet tisesejjah ir-ruffjana.

Gamie pjuttost lvent u perfett, u li kien ikun magħzul apposta, kien jiġi marbut minn siequ għal mal-ġoga b'biċċa ġilda rqiqqa msejjha x-xkiel. Ir-ruffjana<sup>26</sup>, kienet tistrieħ fuq galletta magħmula minn biċċa kanvass miżbugħa u mdawwra ma' ċirku tal-fildiferru. Ix-xkiel kien ighaddi minn ġo toqba f'nofs il-galletta u kien

jintrabat mal-virga. Kien hemm anke min għall-bidu ta' Frar jaqlagħlu l-pinen halli sa żmien l-insib kienu jkunu telghulu l-ġodda, li allura kienu jkunu aktar perfetti. Kien ikun hemm min iqasqashomlu halli jaqgħu wehidhom u l-gamie ma jbagħtix.

Minflok ix-xkiel minn saqajhom kien hemm min beda jimbrigahom. Dan ifisser li kienu jagħmlulhom bħal xedd bl-ispag madwar spallejhom u li kien jgħaddi wkoll minn taħt ġwinħajhom. B'dan il-mod, jekk il-gamiema kienet taqa' minn fuq il-galletta kienet tkun tista' terġa' titla' wehidha u mhux tiddependi fuq in-nassab bħal fil-każ tax-xkiel mar-riġel.

Guzeppi ċ-*imċem* kien anke joqgħod iħarrġu; itellgħu u jniżżlu fuq subajh, taparsi l-galletta tal-ġoga. Fl-istess ħin kien jara kemm kienu jkunu fuq tagħhom jew le.

Biex ma kienx ikun hemm tkagħbir żejjed u bla bżonn, il-gamie tat-tahrik kien jittlibbes kappun tal-ġilda fuq rasu, sa mil-lejl ta' qabel l-insib. Il-kappun kien jinħadem fuq forma tal-kartun u l-ġilda kienet tinħiet wara li tkun thalliet tirtab għal xi ħin fl-ilma. Biex il-gamie kien jidraħ kienu jibdedw ilibbsuhulhom ta' sikwit minn qabel ukoll.

Biex il-gamie tat-tahrik ma jittagħbarx waqt li kien jittiehed fuq il-mansab u lura, dan kien jtwassal fil-gabbjuni. Kull gabbjun kien ikun qisu bħal qafas ta' l-injam u miksi kollu b'kanavazz abjad, qisu xarten. L-aktar komuni kienu jkunu daqs pied u nofs tul u tnejn wisa' u pied u nofs iehor fond.<sup>27</sup> Merfugh, kien jinżamm f'guva apposta għalih li ma jkissirx xi pinna.

Il-ġogi bil-gamie kienu jitpoġġew jew fil-bejtiet tar-ruffjani fuq il-ġnub ta' l-imnasab jew fiċ-ċaġħakija li kienet tinbena tul nofs il-mansab. Iċ-ċaġħakija kienet medda twila ta' ġebel poġġut fin-nofs, u kultant kważi tul il-mansab kollu. Fiċ-ċaġħakija u qrib id-dura, in-nassab kien jagħmel bħal hawt fejn kien ipoġġi l-gamiema tat-tahrik halli meta kien jaqa' x-xbiek din ma kienetx tintmess u ma kien jigrilha xejn. Irrid ngħid li fuq id-Dahar rajt mansab b'żewġ iħwat fiċ-ċaġħakija wkoll.

Il-gamiema ta' ġo ċ-ċaġħakija ma kienetx tintagħzel lventa daqs ir-ruffjani, anzi riedet ikun pjuttost irpużata. Kienet tintagħzel li kif titniżżel il-ġoga kienet tagħlaq ġwinħajha halli dak li jkun qed itir fil-qrib jahseb li poġġiet u jinżel dritt għal warajha. Iċ-ċaġħakija kienu jagħmluha tal-ġebel għax il-gamie huwa tip ta' tajr li jzomm ġol-blat u jpoġġi fuq il-ġebel biex jistrieħ.

Il-mekkaniżmu tal-ġoga kien jippermetti li kif in-nassab jirtira l-ġbid tat-tahrika, il-ġoga titla'. X'ħin titniżżel, il-li





gamiema kienet tibda tferfer ġwinhajha u tiġbed l-attenzjoni tal-gamiem itir fl-inhawi.

Meta l-gamiem kien ikun għadu fil-bogħod, in-nassab kien iħarrek b'tal bejtiet u malli jersqu eqreb kien iħarrek b'taċ-ċaġħakija. Biex ir-rufjani ma jidhrux iżjed meta kienet titharrek dik taċ-ċaġħakija, il-ġnub tal-bejtiet kienu jkunu mtellgħin ftit 'il fuq halli jgħattu l-gamiema warajhom. Billi din kienet tkun mghamma, allura kienet toqgħod bi kwjeta f'postha. B'din is-sistema l-gamiem kien jiġi mqarra u jintwera l-medda tal-mansab fejn fil-fatt kellu jinżel.

Qabel ma l-gamiem tat-tahrik kien jittiehed fuq il-mansab dan kienu jisquh u jitimghuh. Interessanti l-fatt li biex jitmagħhom, in-nassab kien jaqbadhom waħda, waħda, u waqt li jifthilhom munqarhom b'idej, kien iżoqgħom bil-qamh jew qaraboċ billi jimbuttaħ b'islienu għal go halqhom. Dan għax billi kien ikun bil-kappun la kien ikun jista' jiekol u l-anqas jixrob waħdu. Kien jibqa' sejjer hekk sakemm jimlilhom il-hawsla.

It-tmiegħ tal-gamiem b'dan il-mod kien jeħtieġ it-tattika, u mhux kulhadd kien jirnexxilu. Marija Vella, bint Ġużeppi ċ-*Ċimċem* tgħid li missierha, minkejja li kien nassab gwapp, kien iqabba l-*Ġużeppi l-Banker* għax hu kien jispiċċa jonfohom minflok jitmagħhom.

Għal qlib aktar b'saħħtu kien hemm min beda juża sistema bil-mažżri. Għal dan il-ghan kienet tithaffer spiera rettangolari ftit wara l-lasti ta' quddiem id-dura. L-ispiera kien ikun fiha madwar jarda tul, pied u tmienja wisa' u mas-sebgha/tmien piedi fond.<sup>28</sup> Fuq kien ikollha żewġ tarjoliet. Żewġ mažżri tqal magħmulin minn knatan jew piżijiet taċ-ċomb jew hađid kienu jitqabbd u mal-lasti min-naħa tal-holoq (ara Fig. 12) u l-irbit tagħhom kienu jgħadduh minn fuq it-tarjoli. Malli n-nassab kien jirtira l-ġbid, li allura kien ikun aktar iebes minn ta' mnasab normali, il-mažżri kienu jaqgħu u jiġbdu warajhom il-lasti b'saħħa tremenda.

Indri ta' *l-Għadira* li kien jonsob mas-Sur Ġuż Bugeja<sup>29</sup> iġhid hekk fuq il-mansab bil-mažżri. "Allahares ma kontx tqabba il-mažżri sewwa għax jekk jegħelbuk jerġgħu jifgħuk lura b'kemmi timxi. Stajt twegġa' bihom ukoll. Mal-qlib, bil-hoss li kien jagħmel kien iwerwer id-dinja."

Is-Sur Ġuż kien min ta' l-ewwel (jekk mhux l-ewwel wieħed ukoll) li uża s-sistema tal-mažżri; sistema li malajr bidet tiġi kkupjata. Dawra fuq id-Dahar tixhed b'dan bl-ispejjer li wieħed għadu jsib.<sup>30</sup>

Meta beda diehel il-lastiku missirijietna mill-ewwel għarf u s-siwie tiegħu u bdew jarmaw l-imnasab tagħhom bih. Kienet

sistema li rnexxiet hafna speċjalment meta l-qlib kien ser ikun kontra r-rih. Għalhekk kont issib min jarmalek naha waħda biss bil-lastiku halli xibka xorta tkun tista' titla' u tinqaleb fir rih meta dan kien ikun ġej min-naħa ta' kontra l-qalba.

Vantaġġ iehor li kellhom l-imnasab bil-lastiku bħal tal-mažżri kien li meta kien jagħmel għalih xi ballun gamiem dan ma kienx iroddu lura bid-daġqa kif ġieb u lahaq, u għall-anqas hafna mit-tajr kien jinqabad xorta waħda. Bill-lastiku kien dejjem b'wisq anqas perikoluż minn tal-mažżri.

Il-gamiem li kien jinqabad kien jinżamm fi xkejjer imtaqqbin halli ma jishonx sa ma jitwassal lura u jintefa' gollinari. Bħala ikel kienu jagħtuħ qaraboċ.

F'idejn in-nisa, il-gamiem kien jinbidel f'naqra brodu ddoq l-iskotti. Is-summien anke torti jew moqli kienu jagħmluh. Biss bħal dejjem, xorta kont issib min kiek jagħmel negozju ma' min ma kienx ikollu. *Iz-Zajna* jiftakar li gamiema kienet tinbiegħ sold u nofs<sup>31</sup> waqt li s-summien, sitta<sup>32</sup>, sold jew sold u nofs, skond il-qbid. Minbarra l-bejgħ kien isir hafna tpartit ukoll.

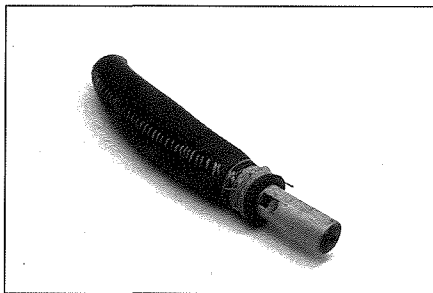

Fig. 14. Il-kirjolin (dan, bil-bużżieqa tal-lastiku). © E. Bonanno.

Mistoqsi dwar kif kien isir l-insib għas-summien bix-xibka *Gammri l-Blacky* wiġibni hekk. "L-insib tas-summiema bix-xbiek<sup>33</sup> kien isir b'mod iehor minn tal-gamiem. Dik mhux jistennewha u jeqilbulha, dik to. Dik imorru, jisimewh ifaqqa', għax hu s-summien ir-ruġel biss jinqabad, li jfaqqa, għax imbagħad il-kirjolin; krik! krik! krik! krik!, duka mara. Imma mbagħad iqieghedulu mara ohra f'gaġġa ġieli, vurdieri. Duk umbagħad jarmaw ix-xibka, dik jifirxuha fuq iż-żerġha, fuq il-qemh u hekk, u s-summien iduru lej. L-ewwel iressqu bil-kirjolin, imbagħad x'hin thessu hi tibda tkerkirlu, hu, u hu jiġi jintafa' fuq ix-xibka. Allura s-summienu għandu waħda, li biex itir irid jagħti d-daġqa. Allura peress li jiġi joqgħod fuq ix-xibka saqajh jiġu jidhlu fix-xibka u x'hin jiġi biex jagħti s-salt biex itir, itir fil-vojt hu, u jmur jaqbd u b'idu hekk, hu."

Billi s-summien raġel dak iż-żmien tal-passa kien ikun bin-namra, is-summiema kienu joqgħuhli taft ix-xibka qalb iż-żerġha halli bl-ghajjat tagħha kienet tniżżlu 'il hemm. Malli kien isib ruħu fix-xibka, u ma kienx ikun jista' jerġa' jinqata' kien jibda jithabat tant li kien saħansitra jimbroga lilu nnifsu fil-malji tax-xibka.

Il-kirjolin (Fig. 14.) kien biċċa għodda tajba hafna għall-insib tas-summien. Is-suffara kienu jonqxuha minn biċċa qasba waqt li l-bużżieqa kienu jhituha minn biċċa ġilda. Aktar lejna bdew jużaw il-lastiku billi dan aktar jobbdi x'hin jinżel u għalhekk jerġa' jiehu l-qagħda tiegħu malajr.

Il-kirjolin kien jindaqq billi dak li jkun jagħti daqqiet qosra fuq il-bużżieqa ta' l-istrument.

Mellieħi li baqa' msemmi bħala dilettant kbir tax-xibka kemm għas-summien u kemm għall-gamiem kien Salvo Gauci, *In-Naqru* (1914-1999). Kont tneħħilu l-kappell fejn kien jidhol l-użu tal-kirjolin. Jingħad li tant kien jinqala' jdoqqu, li s-summien kien kappaci jressqu sa hdejh fid-dura bil-kirjolin biss. Hiltu kien anke juriha meta kien jagħmel xi qabda tajba bix-xibka fuq iż-żerġha, bil-kirjolin biss u mingħajr mara tat-tahrik.

Kien hemm ukoll dawk li għall-habta tar-rebbieġha u l-harifa kienu jarmaw l-imnasab għall-ghasafar ta' l-ghana (li kienu jirreferu għalihom sempliċement bħala 'l-ghasafar'). Kien hemm diversi postijiet tajbin għall-insib ta' l-ghasafar, fosthom l-inhawi ta' Selmun, ta' Torri Ciantar, u Qasam Barrani.

L-aktar għasafar li kienu jinqabdu kienu l-vrieden, gojjini, sponsuni, griedel, ortolani, apparelli u ekri.

Persuna msemmiha hafna għall-insib ta' l-ghasafar ta' l-ghana kien Ġużeppi Debono, missier Dun Mose' Debono. Dan Ġużeppi kien devot hafna tal-Madonna, hekk li din id-devozzjoni kien iġorrha miegħu anke fuq il-mansab. Tant hu hekk, li meta Ġużeppi u wlied u kienu jkunu qed jonsbu flimkien, mhux darba u tnejn malli kien jersaq xi gardell jew xi wieħed taż-żebbuġ lej il-mansab tagħhom kien jitolbhom jingħaqdu miegħu fit-talb halli jirrikorru għall-ghajnuna tal-Madonna biex jaqbd u. X'eżempju nobbli u sabiħ li żżomm 'il-Madonna miegħek f'kull hin u f'kull mument tal-hajja!

Meta kienu jonsbu għal ta' l-ghana, il-malja tax-xbiek kienet trid tkun iżgħar minn tal-gamiem għax inkella l-ghasfur kien jirnexxilu johroġ. Barra minn hekk, minnflok ruffjani fil-bejta kienu (u għadhom) jużaw gabjetti bl-ghasafar ġo fihom li kienu jitpoġġew jew fuq speċi ta' torrijiet baxxi magħmulin minn xi erba' ġebliet tas-sejjeħ, jonkella jdendlu l-Dak



gagėg ma' xi bičca njama imwahhla f'tarf il-mansab, u aktarx fuq xi hajt tas-sejjieh. Dawn kienu jsejjihulhom il-plieri. Anke č-čaghakija kienet tkun iqsar sewwa minn dik f'imnasab għall-qbid tal-gamiem.

Għat-tahrik, il-ğoga kienet tkun virga jew fergħa ta' zokk, ferm irqaq minn dik użata għal tal-gamiem, u l-ghasfur kienu jorbthut minn siequ ma' tarf il-virga. Ma kienx ikollu kappuni fuq rasu. Il-lasti kienu iqsar u x-xibka irqaq b'malja ičken ukoll halli l-ghasafar jinżammu taħtha.

Wara l-qabda, in-nassab kien irid iğorr kollox lura. Kien jistiva kollox bil-kwiet u kif jaasal id-dar kien jittlaq l-ghasafar jew f'gagėg jew f'xi guva jew gallinar.

Hafna kienu jixtru l-gabjetti u l-gagėg lesti, imma bosta kienu jagħmluhom huma stess u kienu jğibuhom tassew sbieħ. Kien fihom bičca xogħol ġmielha għax it-titqib għall-vireg kien isir kollu bix-xifa. Żgur li hafna għadhom jiftakru l-gagėg bil-kexxun għall-iskalora u l-bieqja ta' l-ilma stannjata f'forma ta' satal čkejken. Kienu jsaħħruk imżewqin biž-zičeg u l-wires ikkukuriti.

Kienu jghidu li għall-habta tal-Qaddisin kollha kien ikun l-aqwa għall-ghasafar ta' l-ghana, għalkemm l-istağun kien jiftaħ madwar nofs Ottubra u jagħlaq għal nofs Novembru.

F'din il-passa tal-harifa kienu jinqabdu sponsuni, ġriedel, vrieden, ġojjini, ekri, aparelli, alwett u kultant anke xi tnejn taž-žebbuğ. L-ewwel li kien jidher kien l-isponsun u wara jıgu l-bqija ta' l-ghana u għal nofs l-istağun jidhru l-ğriedel.

Minn nofs in-novena tal-Milied u kultant anke sa Frar kienet tğħaddi passa oħra ta' l-ghana. Dawn ta' l-ghana kienu jagħlqu f'Marzu bil-wasla tal-ğojjini tar-rebbiegha. Tghidx kemm kienu jkunu sbieħ b'dak l-aħmar qisu bid-demmm qed iqattar minn bejn ir-rix.

#### Insib bin-nases:

Tip ta' nsib ieħor li kien komuni hafna

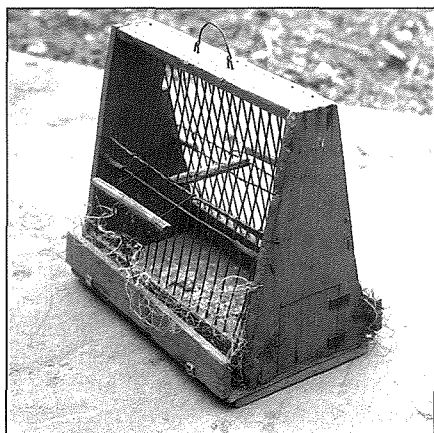

Fig. 15. It-trabokk tal-kampnar b'żewġt ixbieki. ġ E. Bonanno.

kien dak bit-trabokki għall-pitirrossi jew għal xi wieħed taž-žebbuğ. Kien hemm ukoll l-insib għall-ghammiela tal-bejt u l-insib bil-pala tal-bajtar għall-bilbla.

It-trabokk tax-xibka, li kien magħruf ukoll bhala 'tal-kampnar', ilhu hafna jintuża u kien hemm kemm b'xibka waħda u kemm bi tnejn (Fig. 15).

Biex jinqabad l-ewwel pitirross, kien hemm min kien jagħmel bičca bajtra ħamra jew nofs rummiena fil-kampnar imma kien hemm ukoll min kien jagħmel bičca mera žghira.

Billi l-pitirross huwa għasfur territorjali u ġellied hafna, malli kien jara r-rifless tiegħu fil-mera jew l-aħmar tal-frott, kien jibda jsaffar it-tisfira partikulari tiegħu ta' theddida: zikk! zikk! zikk! zikk! zikk! Kif ma kienx jara moviment mill-frotta, jew jinnota l-ğiri u l-qbiž fil-mera, billi għalih dan kien iğhoddu bi sfida, kien jattakka lil 'dak li kien qed jisfidah', u spiss kien jispičca maqbud fix-xibka.

Minħabba t-tisfira partikolari tiegħu, kif in-nassab kien jinduna f'liema siğra kien ikun intasab il-pitirross li ried jaqbad, allura kien jirsaq inkiss, inkiss, u jpoğğılu t-trabokk taħt dik l-istess siğra.

Mħux l-ewwel darba li attakkaw tnejn f'daqqa u kienu jinqabdu t-tnejn.

Maqbud, kienu jitimghuh skalora jew xi xagħat. Kien hemm min kien iżommlu anke xi għaxar snin haj għandu. Karatteristika nteressanti tal-pitorross hi li meta jħammeğdan dejjem jagħmel fl-istess post fil-gagėga. Minħabba f'hekk kien itella' bħal čint žghir fil-gagėga jekk din ma kienetx titnaddaf ta' spiss.

Kien hemm ukoll it-trabokk u t-trabokk



Fig. 16. L-Għammiel tal-Bejt bil-mara fil-bejta. ġ E. Bonanno.

mara li kienu jghidulhom ukoll 'tal-faqqatura'.

Hafna drabi dawn kienu jagħmluhom in-nassaba stess imma kienu jsibu għall-bejgh għand *ir-Rabti* wkoll. Dawn kienu jkunu speči ta' gagėg tal-fidiferru.<sup>34</sup>

L-aktar li kienu jintużaw kienu għal taž-žebbuğ, għax billi dan hu għasfur b'saħħtu hafna, fačilment kien jaqta' l-malji tax-xibka u jahrab minn trabokki tat-tip tal-kampnar.

Kien hemm tip ta' trabokk li fin-nofs kien ikollu gagėga bl-ghasfur fiha u qafas ieħor b'bieba bil-faqqatura fuq waħda jew iż-żewġ naħat.

Imma l-aktar interessanti kienet it-trabokk mara li kultant kienet tissejjah trabokka, wkoll. Din kienet tkun speči ta' trabokk miftuh: bħal gagėga kemmxejn tawwalija, imma li ma kienx ikollha fejn jittieghed l-ghasfur. Madankollu kienet tkun wiesgha biž-żejjed li tidhol gabjetta fiha u tasal qishu sa žewġ terzi minn tulha. Bejn il-bieba tal-gabbjetta u l-faqqatura kienu jagħmlu l-ikel halli l-ghasfur jidhol għalih.

Meta l-faqqatura kienet tieħu l-ghasfur kien jispičca dritt, dritt fil-gabjetta. It-trabokka kienet tiswa hafna biex in-nassab kien jevita xi gidma tajba minn xi wieħed taž-žebbuğ.

Bħala ikel kienu jitimghuhom skalora u l-kubrita l-iżjed, imma anke žerriegħa tat-tadam. Għamlet habta din kienet tinxxtara fi kwantita' mill-fabbrika tal-kunserva li kien hemm f'Hal Qormi. Wara bidet dieħla skalora mħallta ma' žerriegħa oħra bħalma kien il-qanneb mğħolli.

Lil taž-žebbuğ, minbarra skalora u kubrita kienu jagħtuh l-ghosfor<sup>35</sup> ukoll. Din kienet tkun žerriegħa bajdanija. Ma kienux jagħtuħielu weħidha imma erba', erba', kuljum, għax billi hija žerriegħa ħamja kien hemm min iğhid li kienet taffettwalhom għajnejhom.

Kien isir ukoll ftit insib għall-ghammiela tal-bejt (Fig. 16) u l-ghammiel tas-siğar.

L-aktar li kien isir insib għall-ghammiela kien fi žmien il-ħsad tal-qamħ billi għall-bdiewa u l-gabillotti dan l-ghasfur minn dejjem kien wieħed mill-iprem hallelin. Biss, l-insib għalih ma kienx limitat bl-istağun, anzi kien isir is-sena kollha, u kultant anke mit-tfal.

L-ewwel li kienu jagħmlu kien li jippreparawlu hawt žghir bi ftit ilma fih u xi frak tal-hobž mad-dawra fuq xi bičca njama čatta. L-ghammliela dan kienu jidrawh malajr u billi mdorrijin iğhixu qrib il-bniedem u għandhom il-habta li jissograw hafna għall-ikel, kienu jibdedw gejjin u sejrjn għall-frac u anke biex jixorbu jew jinħaslu fil-hawt, bla ma jobsru x'kien qed jitlesta għalihom.



kien iħalli ftiit taż-żmien ighaddi u malli l-hawt u l-injama kienu jkunu ndraw sewwa, tant li numru ġmielu t'ghasafar iżiruhom kuljum, fl-istess post kien jarma nassa b'xibka titla minn naħa waħda biss. Din in-nassa kienet tkun tixbaħ hafna dik tal-ġrieden, imma ovvjament kienet tkun wisq akbar. Fuq in-nassa kien jerġa' jpoġġi l-hawt ta' l-ilma u l-frac tal-hobż.

Il-mekkanizmu tan-nassa kien jithaddem bi spaga rqiqa twil u marbuta magħha li setgħet tinġibed mill-bogħod. Spiss in-nassa kienet titqiegħed meta l-għammiela kienu jkunu reqdin.

Billi l-molla tan-nassa kienu jagħmluha kemmxejn iebsa, l-anqas taħrika ta' l-ispaga kienet iġġiegħel in-nassa tfaqqa' u x-xibka taqleb f'radda ta' salib, bl-ghasafar jispicċaw kollha maqbudin taħt ix-xibka. Jekk xi wħud kien jinzertaw fil-passaġġ tal-fidiferruwa li taqleb ix-xibka aktarx li dawn kienu jispicċaw hażin hafna għax bid-daqqa spiss kienu jibqgħu tal-post, u kultant anke bla ras.

Kien hemm anke min kien jisraq il-frieh mill-bejtiet fil-ventelaturi u jużahom bħala taħrika. Lil dawn kienu jorbtuhom ma' l-injama qrib il-hawt ta' l-ilma halli l-kbar kienu jinżlu jzoqquhom.

Din it-tip ta' nassa kienet tintuża anke fl-ghelieqi biex barra li jitnaqqsu l-ghasafar li jnaqqr u żerriegħa, kienu jinqabdu għall-ikel huma wkoll.

Wara li kienu jaqsmuhom, inehħulhom l-imsaren u r-ras, u l-ġilda bir-ris b'kollox, l-għammiela kienu jissajru mixwijin. Biex kien jimla żaqqu dak li jkun ried jaqbad naqra mhux hażin, għalhekk, hafna minn dawk li kienu jonsbuhom kienu jzommuhom fil-gaġeġ sakemm ikollhom numru ġmielu.

L-aħħar tip ta' nsib li ser insemmi hu dak bil-pala tal-bajtar għall-bilbla. Il-bilbla hija għasfur tal-passa tar-rebbiegħa u għandha għanja u titjira tassew helwa.

Billi l-bilbla tbejjet ma' l-art, l-insib tagħhom kien jibda malli xi diletant kien jimmarka l-bejta jew fix-xaġħri, jew taħt ix-xewk, l-ghollieq jew xi xitel iehor baxx.

Għan-nasba, pala tal-bajtar ċatta kienet tkun misluħa mix-xewk b'gebla. Wara kienet titpoġġa mmejla, qisha tinda fuq il-bejta tal-bilbla. Il-parti l-gholja kienet tinżamm milli taqa' b'biċċa qasba rqiqa mserrħa ma' tarf il-bejta. Malli l-omm kienet tinzel f'bejtietha u tibda tagħti halli twarrab il-qasba, kif din kienet tisbilanċjaha, kienet twaqqa' l-pala għal fuqha hi stess u tinqabad taħtha. Minn hemm kienet tispiċċa dritt għal ġo xi gaġġa – addio bajt u l-bejta! Ma kienux jinħlew l-anqas għax f'kemm ili ngħidlek kien isibillhom tarfhom jew xi ġurdien jew xi serp.

### L-Insib, Il-kaċċa u l-irjieħat:

Wieħed ma jstax ikun li jsemmi l-kaċċa u l-insib bla ma jsemmi l-irjieħat ukoll (Fig. 11). Il-passa ta' l-ghasafar tiddependi hafna fuq it-temp u għalhekk missirijietna kienu tghallmu jgħarf u l-irjieħat u jinterpretawhom sewwa.

Kienu jagħtu daqqa t'għajn sewwa lejn is-sema halli jaraw l-ishab kienx ikun 'pastarda', 'inkwina', 'impenzel' jew 'dahar il-fekruna'. Kienu jaraw minn fejn kien ikun ġej u 'l-fejn kien ikun sejjer, u malajr kienu joħorġulek bi tbassira eżatta dwar x'kien ser ikun it-temp dak inhar.

Meta fis-sema filgħaxija kienu jixirfu kwiekeb biss, u l-ghada anqas għajbura waħda ma kienet f'tiġġ, titwila lejn l-ghelieqi tal-qamħ jew is-silla, jew ix-xitel tal-papoċċi li jikbru slavaġ ma' l-ghorof u l-apramorti, kienet tkun biżżejjed biex kienu jaraw l-andament tar-riħ. Il-faxxina mitluqa jew titmewweġ maż-ziffa kienet tinqara qisha ktieb.

Fejn jidhol il-gamieħ, hafna nassaba kienu jgħidu li passa tajba spiss kienet tasal għall-habta ta' San Ġorġ, Santu Kruċ u għall-habta ta' San Filep.<sup>36</sup> Dan kien jiġri l-aktar meta kien jisbaħ b'xi Grigal bl-irxiex.

Il-kaċċaturi u n-nassaba kienu jistennew bi hġarhom xita bir-riħ isfel għax spiss kienet taqla' passa gwappa.

L-aktar irjieħat imfittxija għall-gamieħ u għas-summien kienu x-Xlokk u l-Lbiċ, tant li kienu joħolqu movement shiħ qalb in-nassaba, u aktar u aktar qalb il-kaċċaturi.

Meta kien jonfoħ Xlokk, bosta kienu jerħulha għal fuq id-Dahar u l-inħawi taċ-irkewwa. Kont tara xebgħa skariġġ fl-inħawi tal-Ponta tax-Xriek, fuq Il-Qawwi, l-Ahrax ta' l-Għajn, f'Wied Musa, l-Għar Abjad u l-Latnija. Bir-riħ isfel kienu jiġbdu aktar 'il fuq lejn l-Ahrax ta' l-Għajn, hdejn iċ-irkewwa.

Bir-riħ Xlokk, il-gamieħ kien ikun fih dehra mill-isbaħ għaddej fil-gholi minn fuq id-Dahar, jibqa' sejjer għal fuq il-fliegu u wara li jitbaxxa jerġa' lura biex jimraħ u jinfirex mal-ġnub ta' Wied Musa għal fuq il-Qammieħ.

Meta kien jonfoħ mill-Punent jew mill-Lbiċ, il-kaċċaturi kienu jerħulha għall-witja ta' l-Għarmier, għal taħt il-Hbula ta' l-Ahrax ta' Ġewwa, għax-Xaġħra s-Sewda u għax-Xaġħra tal-Merħliet. Anke meta kien ikun il-bnazzi, bosta kienu jersqu lejn dawn l-inħawi u kien hemm anke min jersaq lejn Selmun. Kienu jaqbd u erba' summieniet tajba f'dawk il-kondizzjonijiet.

Minn naħa l-oħra, kultant anke fil-Majjistral kien ikun hemm min jiltaqa' ma' xi passa tas-summien. Ġużeppi s-Slambi kien jiltaq għas-summien lejn ix-Xewkija

meta kien jisbaħ bil-Majjistral u qabdiel ta' 'l fuq minn mija kien jagħmilhom minn hemm ukoll.

Meta kien ikun Grigal qawwi kont issib min jintasab fil-inħawi ta' Għar Abjad.

Waqt xi Grigalata spiss kont tara l-borok jaqsmu mil-Lvant għall-Punent. Hafna kienu jsorġu fl-Għadira ta' ġewwa għal ftiit mistrieh. L-ghadira ta' l-ilma helu, fejn illum hemm ir-riserva naturali bl-ilma salmastru, kienet irrisservatha għal min seta' jħallas, u għalhekk, il-kaċċaturi Mellihin ma setgħux jersqu lejha.

Bir-riħ shun minn Nofs in-Nhar kont issib minn kien jirnexxilu jara u jwaqqa' xi isqra u spanjuletti.

Ta' min iġhid li anke n-nassaba kienu joqogħdu b'šebgħa għajnejn għall-irjieħat tant li l-biċċa l-kbira minnhom kien ikollhom aktar minn mansab wieħed, u kollha armati skond l-irjieħat. Dan għalix huma ma setgħux jiċċaqalqu minn post għall-ieħor bħall-kaċċaturi.

Biex insemmu żewġ eżempji; Salvu n-Naqr u kellu żewġt imnasab għall-gamieħ. Wieħed kien qiegħed fuq ix-xaġħri ta' Pennellu u kien jonsbu bir-riħ fuq u bil-Grigal hafif, waqt li l-ieħor kien fuq Rdum id-Delli u kien jonsbu bir-riħ isfel u bil-Grigal qawwi.

Ġużeppi ċ-imċem kellu tlitt imnasab, wieħed tar-riħ fuq li kienu jgħidulu tal-Harq, iehor fuq tas-Sellum u l-ieħor iġhidulu tar-riħ isfel.

Dak tar-riħ fuq, tal-Harq, kien wisq għal qalbu. Ġużeppi kien magħruf hafna għall-qbid tal-gamieħ minn fuq dal-mansab. L-ieħor li kien jonsbu bir-riħ isfel kien aktar fil-baxx u jħares fuq il-bajja ta' l-Għadira.

Bosta nassaba kkummentaw li s-summien ta' Settembru jagħti passa tajba għall-habta tal-Vitorja. Biex jidhol kien ikun irid riħ Nofs in-Nhar qawwi jew ix-Xlokk. Kienu joqogħdu attenti sewwa għax meta x-Xlokk kien ikun bl-irxiex, is-summien kien jibqa' diehel 'il ġewwa fuq l-art; jekk le, kien iżomm aktar lejn ix-xtut.

Is-summien kien ipassi billi jtir mar-riħ. Imbagħad kien idur malli jersaq qrib l-art u jibda niezel kontra r-riħ. Filgħaxija kien jerġa' jibda triqtu u jiltaq qtajja, qtajja. Il-kaċċaturi u n-nassaba kienu jkunu għassa għal dal-moviment halli kienu jaraw fejn kien ser jikkaċċjaw jew jifirxulu ix-xbieki bill-f' Settembru ġieli qabduh bix-xibka wkoll.

Għall-aħħar ta' Novembru kien jidhol is-summien li kien jintasab fil-haxix. Hawnhekk kienet trid tkun f'taġħha l-mira tal-kaċċatur u l-kapaċita' tal-ktieb tiegħu halli jisbu t-tajr, jtajjru u l-kaċċatur jispara fuqu.

Wara dan kien jasal is-summien tan-namra, dak tal-mezzu temp, u miegħu jiġi



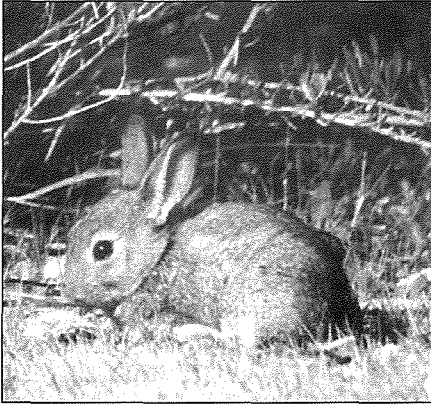

Fig. 17. Il-fenek selvaġġ Malti  
© Mark Anthony Vella.

wkoll il-beċċun imfarfar. Kienu jpassu l-iżjed minn dħul Marzu sa nofs Mejju. Dan kien l-aktar summien li jinqabad bix-xibka minhabba li kien ikun fi żmien it-tghammir.

Ma' l-għabex, in-nassaba kienu jibdeu jagħmlu għalih bix-xibka, bil-kirjolin u bis-sfatar tat-tfaqqigh, billi s-summienu l-aktar li jfaqqa' huwa kif tibda niezla x-xemx.

Fejn in-nassab kien ikerkirlu bil-kirjolin kien jinzel is-summienu għax jippretendi li ser isib il-mara. Bis-suffara tat-tfaqqigh kienu jersqu t-tnejn; is-summienu biex jisfida kull raġel iehor, u s-summienu biex titghammir. Is-summienu jkerker ukoll imma l-mara ma tfaqqax.

Bejn Ottubru u l-Millied bosta kaċċaturi kienu jagħmlu kemm il-mil halli jtajru xi gallina. L-aħjar irjiehat għal din it-tajra kienu l-Grigal u t-Tramuntana, u tant l-aħjar jekk l-arja tkun kiesha.

Anke l-imnasab għall-ghasafar ta' l-ghana kellhom l-ippjanar tagħhom. Billi l-passa ta' dawn it-tip t'ghasafar tinzel l-iżjed lejn gżiritna mit-Tramuntana, allura kont issib imnasab irranġat b'mod li jharsu dritt lejn dak ir-rih.

#### Il-Kaċċa għall-fenek selvaġġ:

Kaċċa li l-Melliħin ma kien jirbħilhom hadd għaliha kienet dik tal-fenek selvaġġ (Fig. 17.) Din il-kaċċa kienet taqa' taht żewġ forom, jew bil-mixirfa jonkella bix-xbieki u n-nemes. Ma nistgħux ma nsemmux li għal xi żmien kienu ppruvaw idahlu wkoll l-użu tan-nases tas-snin.

L-aħjar żmien għall-fenek selvaġġ kien ikun minn Ġunju sa Diċembru billi f'dak iż-żmien iż-żrimeg kienu jkunu laħqu kibru. Il-kaċċa għall-fenek bil-mixirfa kienet issir jew mas-sebh filghodu jew filgħaxija għad-dawl tal-qamar u kienet addatata għall-irdajjem. Il-kaċċatur kien irid ikun jaf minn qabel l-inhawwi fejn ikun hemm il-fenek u dan l-aktar li kien jinduna kien bil-preżenza tar-redus tiegħu.

Il-fenek qatt ma jhammeġ eżatt hdejn il-bejta tiegħu imma ftit il-bogħod u

għalhekk, il-hmieg kien juri li l-fenek jinsab fil-qrib. Hemm, il-kaċċatur kien jagħzel post fil-irdum fuq fejn ikun ra r-redus frisk, u bis-senter f'idu kien joqgħod jistenna xi wiehed joħroġ jirgħa. Kif jilmhu u kien jara li kien ikun għat-tir kien ibattal l-iskartoċċ fuqu.

Il-kaċċa mill-irdajjem kienet titlob li l-kaċċatur jagħmel kollox bil-galbu biex

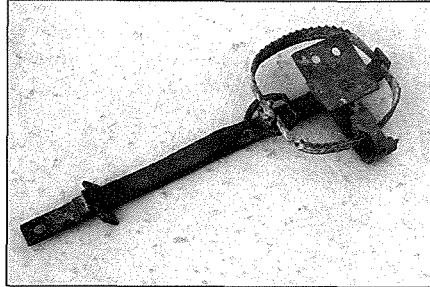

Fig. 18. Nassa tas-snien tat-tip ta' l-Awstralja  
© E. Bonanno.

ikollu suċċess u la jweġġa' hu, la l-klieb li kien ikollu miegħu u l-anqas jitlef il-fniek.

Għall-galbu kienu jfittxu l-bajjad fuq l-irdajjem; biċċa roqgħa blat bajda biex jisparaw minn fuqha għal isfel. Kulhadd kien iżomm l-imxaref tiegħu halli ma jinqalax inkwiet.

L-inhawwi ta' Rdum il-Hmar, Rdum il-Qammieħ, Rdum il-Qawwi, Qasam Barrani u Għar l-Abjad kollha kienu mfittxija sewwa għall-mixirfa.

Fi Rdum il-Qawwi għadhom jinstabu l-imxaref li Ġużeppi s-*Slambi* kien jirranġa għalih. *Is-Slambi*, li kien kaċċatur tal-prima klassi, kien anke jibni bħal dura żghira fuq l-imxaref tiegħu biex bla ma kien ikun jidher minn isfel kien ikun jista' jispara fuq il-fniek jiskarigġaw tahtu.

Fatt interessanti dwar *is-Slambi* kien li biex kien ikun jista' jaħdem fid-dlam, kien jagħmel faxxa bajda ma' tarf il-kanna tas-senter. Hekk kien ikun jista' juża l-bjuda tagħha għall-mira. Dak hażen! Imbagħad kont issib min ighid li l-Melliħin kienu "ta' wara l-muntanji!"

Lejn nofs is-seklu li għadda kien hemm min ipprova jintroduċi n-nases tas-snien għall-kaċċa tal-fenek; dawk imsejjha nases ta' l-Awstralja (Fig. 18.) Kienu jaħdmu fuq sistema simili għal tan-nases tal-molla li nużaw għall-ġrieden, b'ifferenza li l-molla kien tkun wisq aktar b'saħħitha fil-gheluq tas-snien. Is-snien kienu jagħliqu fin-nofs bħall-imnasab moderni.

Dawn kienu jintramaw qrib it-toqob tal-fenek meta nassaba kienu jkunu jafu bihom, jonkella ftit il-bogħod mir-redus frisk halli l-lixka tiġbidlu l-attenzjoni. Kienu jorbtohum ma' l-art mit-toqba tat-tarf id-dejjaq b'biċċa katina rqiqa jew

isammruhom b'musmar twil biex il-fenek ma jkunx jista' jgerrem l-irbit u jkaxkarha. B'hekk la kienu jtilifu l-fenek u l-anqas in-nassa. Biex ma kienux jagħtu fil-ghajn kienu jgħattuhom bi ftit haxix niexef. Billi l-kaċċaturi u n-nassaba kienu numerużi iżjed fl-imghoddi, dawn in-nases ma kienux jithallew wehidhom, kemm biex ma jinsterqulhomx u kemm biex ma jweġġa' hadd.

Kien hemm diversi daqsijiet ippruvati ta' dawn in-nases, imma s-suċċess kien żgħir hafna li malajr inqatgħu. Kif ikkumenta Ġammri l-*Blacky* "Hawn ma hadmitx hafna għax il-fenek t'hawn smart!!"

L-aħhar tip ta' kaċċa għall-fenek li ser naraw hija dik bin-nemes u bil-kelb tal-fenek (Fig. 19). Bla dubju, din kienet l-aktar tip ta' kaċċa li titlob sagrifioċċju għax kienet trid dedikazzjoni u mpenn tul is-sena kollha. Għad li l-kaċċa kienet issir minn Ġunja sa Diċembru, il-preparamenti kienu jibdewhom minn wisq qabel.

L-għażla ta' fejn kienet issir din it-tip ta' kaċċa kienet taqa' fuq ix-xagħri u l-wita. Meta wiehed jara dak il-blat kollu tax-xagħri, kien jibqa' mistagħġeb kif il-klieb tal-fenek użati kienu jkunu kappaci jiġru f'dak l-ambjent tant ahrax mingħajr ma jittfarrku, speċjalment waqt kaċċa bil-lejl.

Għal dan ix-xogħol kienu jibdeu irawmu l-ġriewi tal-kelb tal-fenek sa minn kmieni halli jdarruhom jiġru u jagħrfu l-



Fig. 19. (Fuq) Kelba tal-fenek, u (taht) in-nemes, użati għall-kaċċa tal-fenek selvaġġ.  
© E. Bonanno.

mossi tal-fenek. Għalhekk, kienu johduhom magħhom u jtilquhom mal-kbar biex jinkuraġġuhom ifttxu xi żarmuġ u





Fig. 20. Kaččaturi bil-klieb tal-fenek u bix-xbiek armat. (Ritratt ta' kaččaturi Ghawdxin fuq l-Gholja ta' Gelmus) © G. Cremona, Ghawdex.

ġibuh lura wkoll. Dejjem skond il-hegġa tas-sid u l-kapaċita' tal-ġriewi, it-tagħlim kien jieħu madwar sentejn biex jitrawwmu bil-hila li suppost, għar-raġuni li dawn huma klieb ta' rashom iebsa u mhux li jobbdu kif ġieb u laħaq.

Wara dan iż-żmien kollu, kien jibda t-taħriġ għad-dawrien tal-fenek binhar. Billi binhar il-fenek ikun mistoħbi, dan kien ikun xogħol mill-aktar iebes imma kien iservi t'esperjenza tajba hafna għal dak ta' bil-lejl. Hekk il-klieb kienu jidraw sewwa t-tip ta' art li kien ikollhom jikkaččjaw fuqha.

Minkejja li anke fit-trobbija tiegħu il-kelb tal-fenek huwa aktar ta' bičča wġieġħ ta' ras minn klieb tal-kačča oħra, hafna mill-Melliħin xorta kienu jzommu numru ta' klieb tal-fenek għal dan ix-xogħol, għax ngħiduha kif inhi, ebda razza oħra m'hi kapaċi għall-istrapazz involut f'dit-tip ta' kačča kif inhu kapaċi hu. Par klieb li jaħdmu flimkien kienu jissejħu 'miżzewġin'.

Il-preparamenti kienu jinvolvu wkoll li jgħallmu xi nemes halli sa żmien il-kačča jkun kapaċi jidhol u jaqla' l-fenek. Billi n-nemes huwa animal karnivoru, min kien irabbih kien irid joqgħod attent hafna kif jimmanigġjah. Armat bi njeb u dwiefer twal u jaqtgħu daqs xafra, in-nemes ikollu armi tajbin hafna, u allura n-nassab kien irid joqgħod attent li ma kienx jispicča hu l-vittma minflok il-fenek.

Malli n-nassab kien jasal fl-inħawi fejn kien ser jikkačča kien jitleq il-klieb u huma jibdwu il-kurriera. Il-kurriera hija l-ġirja tagħhom 'l hemm u 'l hawn sa ma jsibu l-fenek. Fl-istess waqt kienu jagħmlu tip

ta' nbieħ biex b'hekk jgħarrfu lil xulxin fejn ikunu qegħdin, speċjalment jekk id-dawrien kien ikun qed isir fid-dlam.

Kif kienu jintelqu l-klieb dawn kienu jibdwu ifittxu xi fenek jew ir-riħa tiegħu billi jaħdmu kontra riħ halli hu ma jxommhomx resqin lejħ. Xi klieb kellhom id-drawwa li joqogħdu jitmieġheku fl-art u ġieli anke fir-redus tal-fniek stess. B'hekk ir-riħa tagħhom ma kienetx tinqabad faċilment.

Malli kienu jsibu xi fenek mistoħbi u ma kienx ikunu jistgħu jilħquh kienu jibdwu jinbħu b'mod differenti minn tal-kurriera. Għal dak is-sinjal in-nassab kien jarma x-xbieki madwar il-moħba tal-fenek. Lx-xibka kienu jarmawha wieqfa u jzommuha sewwa ma' l-art billi jgħabbuha bil-ġebel u l-hamrija, halli l-fenek ma jsibx minn fejn jiżġiċča fil-harba tiegħu (Fig. 20).

In-nassab kien joqgħod attent li x-xbieki ma jistirahomx, anzi kien iħallihom mitluqin halli jekk il-fenek joħroġ jġiri mit-toqba jittfixkel fihom u jsibha bi tqila li jinqala' minnhom.

Malli xbieki jkun tpoġġew quddiem it-toqba tal-moħba u quddiem kull xaqq iehor li jkun hemm fil-qrib, in-nassab kien isarram in-nemes li sadattant kien ikun miżmum ġo qafas tal-qasab imsejjah il-garżella.<sup>37</sup>

Li kien jagħmel in-nassab hu li jagħmel sarima ma' ħalq in-nemes billi jdawwarlu ħajta rqiqa miegħu halli ma jkunx jista' jgħdem 'il-fenek. M'għonqu n-nemes kien jorbotlu ġoġol ukoll.

Il-ġoġol kien iservi biex il-klieb ikunu jafu fejn ikun wasal in-nemes taħt l-art u joqogħdu għassa għal kull movement

tiegħu halli jkunu pronti x'ħin il-fenek joħroġ mill-moħba.

Is-sarima madwar ħalq in-nemes kienet bżonnjuża hafna għax ġieli fejn ma ntuzatx, in-nemes kien joqtol il-fenek fil-moħba. Hemm taħt kien iċarratlu zaqqu, jikollu fwiedu u jentefa' jorqod hdejn il-ġisem imbiččer tal-fenek mejjet. Hemm kont tholl xharek u ġġib iż-żejt għax in-nassab kien jieħu bičča xogħol ġmielha biex jaqla' l-ġebel u l-hamrija halli jerġa' jaqbad in-nemes u jieħu li jkun fadal mill-fenek. Ma rridx inkun naf x'seta kien jintqal dak il-ħin !

Hafna min-nassaba ta' l-imghoddi kienu tal-fehma li n-nemes jixroblu demmu 'l-fenek jekk jgħdmu.

In-nemes imsarram kien jitmieġhed fil-bokka tal-moħba u jithalla jidhol ġewwa. Billi l-fenek jittwahħax minn nemes, malli jġu wičč imbwičč, il-fenek kien jagħmel hiltu kollha biex joħroġ jġiri 'l barra mit-toqba. Veru li kien joħroġ, imma hafna drabi mhux qabel ma jkun dabbar xi girfa tajba mingħand in-nemes. Il-hoss tal-ġoġol u t-twerzieq ħiereġ mit-toqba qabel ma jfjġg il-fenek kienu juru x'kien ikun għaddej fid-dlam ta' taħt il-blat.

Hekk kif il-fenek joħroġ jġiri mifxul u mbellah, u kien isib ruħu fil-laxk tax-xibka, kien jagħtih ferħ ta' ġenn. Kien jagħmel hiltu kollha biex jipprova jaħrab minn dak ix-xkiel. Biss, aktar ma kien jibda jithabat, aktar kien jispicča jithabbell u jtgħaqqad fix-xibka. It-twerzieq tiegħu, kważi jingħi, kien jixhed il-biża' li kien jaħkmu. Fil-pront kien jirčievi gidma tajba mingħand xi wiehed mill-klieb u malli l-kelb kien ixenglu tnejn sewwa, jekk ma kienx ikun diġa miet mal-gidma, kien joqtolu dak il-ħin għax kien jiksirlu l-ġewża t'għonqu. Hemm kien jerġa' jaqa' s-skiel. Dawk kienu jkun l-aħħar girja u għajta tal-fenek qabel mewtu; mewta bl-anqas tbatija possibbli. Kien jinqala' mix-xibka mitluq u bla ħajja biex jintefa' fl-ixkora tan-nassab.

Il-klieb tant kienu jkun għassa għal kull movement tal-fenek li mhux l-ewwel darba li l-fenek kien jinħataf fil-ġirja tiegħu qabel ma jmiss max-xibka.

In-nemes kien joħroġ f'tit wara. Il-klieb kienu jirrispettawh u ma jmissuħx, għax inkella kienu jispicčaw hażin ma' dufrejħ.

Xi drabi, meta l-fenek kien joħroġ jġiri mill-moħba, kien idur fl-aħħar mument u jiżġiċča mill-qabda tax-xbieki, imma xorta ma tantx kien idum igawdiha l-liberta' għax jekk mhux ħalq xi kelb kien isib ič-čomb tal-kaččatur itir għal warajħ. Hawn il-kaččatur kien joqgħod b'sebgha għajnejn li ma jmurx jolqot lil xi wiehed mill-klieb tiegħu, għalkemm dan ġieli ġara wkoll.

In-nemes kien jerġa' jinġabar u jittpoġġa fil-garżella. Lx-xbiek jinħatt u



jlestu għal kurriera oħra.

Ta' sikwit, il-klieb kienu jiġru wara xi fenek u jaqbdh qabel ma kien isib fejn jidhol. Ma kienetx haġa rari li qabel ma jahtaf 'il-fenek, il-kelb ta' fuq quddiem kien jagħtih gambetta biex itellfu fil-ġirja sfrenata tiegħu. Hekk kien ikun aktar faċli għal xi wiehed mill-klieb li jahtfu qabel ma kien jerga' jiġi f'tiegħu u jerga' jitlaq jiġri b'kemm kien ikollu saħħa.

Bejn qabda u oħra kien ikun irid iġhaddi f'tal-hin għax l-imbiegh tal-klieb kien bħal ikun hasad u avża l-fniek l-oħra. Imma billi l-fniek huma annimali kurjużi, allura malajr kienu jwarrbu l-prudenza u jergħu jikxfu l-preżenza tagħhom bir-raqha.

Billi n-nimsa ma kontx issibhom jiġġerrew barra, imma kont trid tixtrihom jew tiddubbahom, il-kaċċaturi kienu jiehdu hsiebhom sewwa. Biex iżommuh haj kienu jitimghuh il-bajd iebes, hobż bil-halib, xi għasfur jew xi biċċa laħam ukoll.

Illum l-għadd ta' fniek li jinqabdu huwa żgħir wisq hdejn ta' qabel. Kaċċati ta' xi għoxrin jew tletin ras f'lejl wiehed ma kienux affarijiet ta' barra min hawn dak iż-żmien.

Tnejn mill-hafna nassaba li baqgħu jissemmew għal din it-tip ta' kaċċa kienu Ġanni Grima, *id-Duda* u Karmnu Grima, *it-Trux*.

Kaċċa fuq il-Gzejjer ta' San Pawl mhux suppost li kienet issir billi dawn kienu riservati għal ċertu Sant Cassia. Jingħad li dan Sant Cassia ma kienx raġel hażin imma kien jagħmel ferm għall-kaċċa hu wkoll, u billi kellu dar f'San Pawl il-baħar, matul il-jum spiss kien jagħti titwila bitromba għal fuq il-gzejjer. Kien jinkedd wisq malli kien jaqbad lil xi hadd hemm.

Minkejja din l-għassa kollha, kaċċa bil-kutrabandu fis-satra tal-lejl kienet issir ukoll fuq il-gzejjer. Ta' sikwit kont issib min kien jaqbad xi qoxra tal-baħr u jerhilha għall-gzejjer minn naħa ta' Selmun u hemm kienu jagħmlu kaċċata fniek minn fuq dahar 'is-sinjur'.

Ironikament, fl-1824, il-Gvernatur ta' Malta, il-Ġeneral Francis Rowdon, Markiż ta' Hastings G.C., G.C.B., u li kien dilettant tal-kaċċa wkoll, qammarlu jagħmel riserva privata għalih fl-inħawi tal-Marfa. Għalaq parti mix-xagħri bil-hitan tas-sejjeħ u telaq koċċ fniek halli joktru u jkollu fuq xiex jispara.

Malli l-fniek sabu dik il-liberta' kollha tgħammru kemm felhu tant li popolazzjoni splodiet f'kemm ilna ngħidu. Il-povri l-gabillotti u bdiewa ta' l-inħawi ġġennu għax il-fniek għamlulhom herba fl-uċuħ li kellhom billi kienu nfixru sewwa lil hinn mill-hitan tas-sejjeħ tar-riserva.

Minkejja l-protesti tal-Melliħin, ir-

riserva baqgħet hemm u ngħalqet biss snin wara, sewwa sewwa fl-1836, imma mhux qabel ma kien diġa nqala' xebgħa nkwiet sewwa, anke bejn il-bdiewa u l-għassiesa tar-riserva.

F'każ minnhom, wara telf kbir fir-raba' li kellu minhabba dal-mniefaħ fniek, Pawlu Gauci, wiehed li kien jaħdem u joggħod fl-inħawi, dahal fir-riserva u beda jispara fuq kull fenek li ġie taħt għajnejh. Meta l-għassies li kien imissu xogħol ra x'kien ġara hebel li jipattihielu. Malli darba nduna li Pawlu kien illarga mir-razzett tiegħu, dahallu bil-moħbi u bi tpattija spara u qatillu l-kelb u l-qattus li kien irabbi.<sup>38</sup>

Sa minn żmien ilu l-gvern kien jittlob li l-kaċċaturi kienu jħallsu xi forma ta' sensja għad-delizju tagħhom.

Mill-intervisti fareg li s-sensji<sup>39</sup> kienu jvarjaw bejn lira u lira u nofs bejn l-erbghinijiet u s-sittinijiet tas-seklu l-ieħor, u ħames xelini<sup>40</sup> għall-permess. Is-sensja kienet tkopri l-kaċċa għal kull hlejqa, u kienet tghodd għas-sena kollha. Kien hemm ħlas ieħor żgħir għall-midalja tal-klieb.

Anke dak iż-żmien kien hemm diversi li ma kienux iħallsu s-sensja. Minhabba l-kobor tal-Melliħa u billi l-pulizija ma setgħu qatt ikunu fl-inħawi kollha fl-istess hin, ħafna għaddewha lixxa u ma nqabdux. Sfortunatament, minhabba dan l-abbuż seħħew diversi nċidenti u dizgrazzji. Irridu ngħidu wkoll li kien hemm min inqabad, twiddeb u rranġa l-affarijiet bil-kwiet.

Billi aħna lkoll tad-demem u l-laħam, tilwim ġieli nqala' wkoll u mhux darba u tnejn kien hemm uhud li qalbu d-duri u harbtu l-imnasab ta' xulxin jew għamlu vendikazzjonijiet oħra.

Għassa kienet issir ukoll, speċjalment fi żmien il-passa tal-gamieħ. Imma l-Malti jghid li bil-flus jagħmel triq fil-baħar, u jidher li hekk hu għax bosta qalu li xi għassiesa ta' l-inħawi kienu jinxtrow ħafna kemm mill-Melliħin u kemm mill-barranin.

Hekk insibu li l-Melliħin kienu jħallsuhom minn buthom biex il-barranin ma jithallew x jikkaċċjaw jew jonsbu fil-Melliħa. L-iskuża li l-għassiesa kienu jużaw biex jaffrontaw 'il-barranin kienet li jekk ma jkollokx il-permess bil-miktub ta' sid ix-xagħri jew l-għalqa, allura ma stajtx titħalla hemm u kellek iddabbar rasek bil-kwiet u fis-sliem.

Minn naħa l-oħra, meta xi barranin bdew jitolqhom xi haġa tal-flus f'idejhom, kien hemm min beda jagħlaq għajnejh, anzi jighidilhom hu stess liema sid ma kienx qieghed fl-inħawi u għalhekk, fejn setgħu jmorru. "Mhux kulhadd irid jiekol!" kont issib min iġhidlek.

L-għassies kien ikun stazzjonat fejn in-

niċċa tal-Madonna ta' bejn l-Ahrax u d-Dahar.

Għal ħafna kienet bħal ritwal li qabel ma jmorru għall-kaċċa jinżlu sal-pjazza għal dik in-naqra te' jew kafe' mal-ħbieb. Kien hemm diversi ħwienet tat-te u tax-xorb fil-pjazza, imma ħafna mill-kaċċaturi kienu jintasbu fil-ħanut ta' wiehed Ġanni ta' *Kullatu*.

Anke filgħaxijiet kont issib ħafna rġiel ipaċpċu fuq iz-zuntier jew barra l-ħwienet tax-xorb waqt li jitpaxxew bit-tisfir ta' xi għasfur li jkunu qabdu jew akkwistaw. Kont tara ħafna jippassiġġaw bil-gaġeġ taħt idejhom jew oħrajn bil-gaġeġ quddiem wiċċhom, jobormu xufftejhom u jsaffru elf tisfira differenti bħallikieku qed jittkellmu ma' l-għasfur ta' ġol-gaġġa. Kien ikun fihom xena!

Ighidu li min jitwieled tond ma jmutx kwadru. Fil-fatt, bosta Melliħin ħadu n-namra tal-kaċċa u l-insib magħhom anke għall-aħħar dawra quddiem Alla l-Missier.

Waqt li kien qed jiehu l-aħħar nifs, Salvu Cutajar, *Tal-Basli* (1904-1966), għalkemm mitluf minn sensih, beda b'id waħda bħal ipejjeħ u bl-oħra jħarreħ. Dun Vincens, il-qassis li assistih ġabar dan il-mument f'erba' kelmiet meta nstema' jghid: "Jien qatt ma rajt bniedem imut daqshekk kuntent!"

Ġammri Sciberras (1933-2003), anke hu minn tal-Basli, għadda għall-ħajja oħra bi ħsbijietu fuq il-mansab ukoll. Kuġinuh Ġammri *l-Blacky* qalli kif fl-aħħar mument ta' ħajtu waqt li kienu mdawwrin miegħu xi hadd waqqa' l-klieħ fuq il-gamieħ li kien jaqbad. Innotajt għoqla fi grizmejħ x'hin għal mument reġa' sofra t-telfa ta' kuġinuh meta qalli li waqt li kien qed jiġbed l-aħħar nifs *il-Basli* bexxaq kemm kemm għajnejh u staqsihom: "Min qabad il-gamieħ?" Għalaq għajnejh għall-aħħar twegħiba u tislma ħelwa ta' niesu: "Mhux inti Ġammri!"

Dawn ħutna hallewna u f'qalbhom ħadu magħhom it-tfaqqiegh tas-summien, it-tgergir tal-gamieħ u t-tweżwiż tal-vrieden. Lil dawn u lil sħabhom kollha, O Madonna tal-Melliħa, huħdom fi ħdanek u aġħtihom il-mistrieħ ta' dejjem.

TMIEM

#### Ringrazzjamenti:

Minn qalbi nixtieq niringrazzja lil N.N. Curmi u lil Joe Aquilina ta' l-għajjuna li tawni fil-mili tal-kwestjonarji li pprezentajtilhom għal din ir-riċerka. Lil ħatni William Caruana nixtieq niringrazzja talli ppermetteli nieħu r-ritratti ta' xi għodda, tajr, u affarijiet oħra li kellhom x'jaqsmu mal-kaċċa. Nixtieq niringrazzja wkoll lil Edwin Vella u f'ismu



lill-Ghaqda Kaċċaturi, Nassaba u Konservazzjonisti Mellieħin, talli kien tant gentili u silifni l-hargiet kollha ppublikati s'issa tar-rivista "Minn Ġod-Dura", mahruġa mill-istess ghaqda, kif ukoll tal-kuntatti li ghamillu.

Ringrazzjament mill-qalb imur ukoll għal Jane Spiteri, Marilyn Vella u Alfred Grima għall-kuntatti li ghamluli, kif ukoll għal Mark Anthony Vella tal-permess biex nuża r-ritratt li hu kien ha tal-fenek selvaġġ.

Nixtieq ngħid grazzi wkoll lil Marija Vella bint Ġużeppi Gauci, iċ-*-imċem*, lil Pietru Gauci, iben Pietru *I-Pirrex*, lil Fredu Grima, neputi ta' Karmnu *t-Trux*, lil Karmnu Grima, iben Ġanni *d-Duda*, lil Fra Kristinu Borg, M.S.S.P., iben Ġanni *tal-Qastni*, kif ukoll lil Dun Mose', iben Ġużeppi Debono, talli għoġbhom jagħtuni l-permess nipubblika r-ritratti ta' nieshom, kollha rġiel li b'mod jew b'iehor hallew isem fl-istorja tal-kaċċa jew l-insib fil-Mellieħa.

Nistqarr ukoll li m'għandix ilsien biex niringrazzja lil Fra Kristinu Borg M.S.S.P., lil Ġammri Sciberras, *il-Blacky*, lil Marija Vella *taċ-*-imċem**, lil Ġammri Vella, *iz-Zajna*; lil Indri Mifsud, *ta' I-Ghadira*, kif ukoll il-familjari tagħhom kollha. Dawn mhux biss laqgħuni f'darhom, bħallikieku ilhom jafuni s-snin, imma tawni t-tagħrif kollu li tlabthom u iżjed ukoll. Għandhom għoxejt nisma' stejjer irrakkuntati b'tant zelu u sa bl-anqas dettal li illum għandi sodisfazzjon ngħid li mqar jekk għal ftit siegħat biss, almenu swejt biex dawn il-ħbieb tagħna reġġu ġedded il-memorji ta' żgħożithom u għal mument reġġu esperjenzaw xi ftit mill-pjaċir ta' meta kienu jkunu fid-dura jew fix-xagħri.

Marija Vella *taċ-*-imċem** kienet strumentali għal din ir-riċerka għax żammet għandha n-noti li huha Ġużi kien niżżel dwar l-insib li fi ċċunitu kien għamel ma' missierhom.

Fl-aħħar, imma żgur mhux l-anqas, nixtieq niringrazzja wkoll lil kaċċatur/nassab iehor li xtaq li jibqa' anonimu, imma li kien providenzjali biex dawwarni fuq għadd ta' mnasab fuq id-Dahar. L-ispjega u l-kumpannija tiegħu apprezzajthom hafna. Ringrazzjament imur ukoll għal sid il-kelba tal-fenek, Linda, li ltqajt miegħu fuq id-Dahar u tani l-permess noħdilha r-ritratt. Grazzi ħbieb.

Grazzi mill-qalb tmur ukoll għall-kumitat tal-każin tal-Banda "Soċjeta' Filarmnika La Vittoria" talli għal sena oħra reġa' pprovidieli dan l-ispazju, kif ukoll lis-Sur Joe Catania ta' l-għajjnuna kollha minn naħa tiegħu. L-entuzjażmu u l-ħegġa tiegħu tant jittieħdu.

Irrid nieħu din l-opportunita' biex ngħid

li fejn stajt dahħalt il-kliem eżatt u bid-djalett Mellieħi kif intqal lili fl-intervisti li għamilt. Inħoss li wirt kulturali bħal dan m'għandux jitwarrab u jintesa, u għalhekk deherli li għandi ninkludih, jekk xejn, b'ringrazzjament tal-ko-operazzjoni li rċivejt waqt il-preparazzjoni ta' dan ix-xogħol. Id-djalett huwa tagħna biex ngħożżuh u b'ebda mod m'huwa ta' diżunur.

Nixtieq nikkummenta wkoll li l-persuni li semmejt u r-ritratti li wżajt kienu biss ta' dawk li akkwistajt u li sirt naf bihom jiena. B'ebda mod ma rrid innaqqas mill-mertu ta' dawk li ma semmejtx jew ta' min ma rnexxilix nakkwista ritratt. Lil dawn niringrazzjahom xorta waħda.

1 i.e. bebbux.

2 Il-fniek slavaġ kienu jissejħu wkoll "il-fniek tal-liebru" u f'Għawdex "il-fniek tal-grixti."

3 (N)ational (L)ibrary of (M)alta, 1499, *Universitas* 11, F. 533.

4 Kelma li ġejja mill-Għarbi li tfisser 'bejta'.

5 Abela, G.F. (1647), *Della Descrittione di Malta*, Malta, p. 73

6 Id-dettalji li ġejjin għarthom kollha minn intervisti li għamilt lil għadd ta' nassaba u kaċċaturi.

7 Dan hu dak li bl-Ingliż kien jissejjaħ il-"*Flint-lock mechanism*".

8 [www.19thcenturyweapons.com](http://www.19thcenturyweapons.com)

9 Il-"*Percussion Cap Musket*".

10 Sa minn ċċunitu, Indri kien jonsob hafna mas-Sur Ġuż (1900-1979) (iben il-Markiz Vincenzo Bugeja) li kellu l-mansab fuq id-Dahar u li kien magħruf kemm bħala nassab tajjeb u anke li aktarx kien hu li ntroduċa il-mansab tal-mažżri qabel ma beda l-użu tal-lastiku mal-lasti.

11 Il-*Fulminate of Silver* ("l-Iffulminat", i.e. *Silver Acetylde*), jew Azid taċ-Comb (*Lead Azide*) jew Perklorat tal-Putassa (*Potassium Perchlorate*). Tahlitiet oħra kienu jintużaw ukoll.

12 Bonanno, E. *Ir-Rewwixta tal-Qassisin ta' l-1775 u l-Involvement Żebbuġi*, Każin Banda San Filep, Festa 2003.

13 F'irhula oħra kienet tissejjaħ "Drammiera".

14 1 dram kien jiżen 3.54g.

15 i.e. "felt."

16 ca. 5ċm. – 7.5ċm.

17 Biex jiġi mmanifatturat iċ-Comb ta' l-iskrataċ tond perfett kien jeħtieġ torri għoli ta' madwar 200 pied (60 metru) bħalma kien dak f'Lambeth, L-Ingilterra, li kien mibni madwar l-1775, jew dak ta' Villach, fil-provincja ta' Carinthia, fl-Awstrija li kien fih 349 piedi (105 metri). Minflok Comb waħdu kien jintuża fondut ta' Comb u Arseniku halli jkun

jista' jittondja aħjar u jaqgħad aktar malajr. Għal Comb kbir, dan kien jintefa' mill-aktar parti għolja tat-torri. Id-daqsijiet taċ-Comb kienu jsiru billi l-fondut taċ-Comb kien jithalla jaqa' minn gheriebel tal-metall b'toqob ta' daqsijiet differenti li kienu jvarjaw minn 1/50 sa 1/360 ta' pulzier. Iċ-Comb kien joħroġ bħala ħjut u jittondja tul il-waqa'. Il-mistier kien jitlob li l-qiegh ta' l-gheriebel kien l-ewwel jinkesa b'saff Litargu taċ-Comb (Ossid taċ-Comb – Lead(II) Oxide) u wara dan kien jintefa' malajr il-fondut taċ-Comb imdewweb. Għal aktar dettalji kif dan il-proċess kien isir madwar l-1875 il-qarrej u mistieden jaqra l-artiklu "*How Lead Shot is Made*" f'"*The Pictorial Cabinet of Marvels*", England, 1875, pp. 178 *et seq.*

18 i.e. 12c5.

19 Il-*Cordite* kien ġie vvintat fl-1889 minn James Dewar u Frederick Abel.

20 Xpakkatura twila u wiesgħa fil-blat u l-irdumijiet.

21 Komunikazzjoni personali minn N.N.

22 Sultana, J. and Gauci, Ch., "*A New Guide to the Birds of Malta*", Malta, 1982.

23 Qama tiġi 1.82 metri.

24 12c5 tal-lum. Munita tal-fidda b'diametru ta' madwar 4ċm.

25 2.095m.

26 F'Għawdex insibu li r-ruffjan ta' ġol-bejta kien jissejjaħ "Gewbien."

27 ca. 45ċm. x 60ċm. x 45ċm.

28 ca. 1m. x 45ċm. x 2.10-2.40m

29 Is-Sur Ġużeppi Bugeja, iben il-Markiz Vincenzo Bugeja ma kienx Mellieħi, imma għal żmien il-passa kien jonsob fil-Mellieħa.

30 Is-sistema tal-mažżri għadha tintuża s'issa fl-inħawi taż-Żebbuġ t'Għawdex.

31 6 milleżmi.

32 i.e. sitt ħabbiet, jiġifieri 2 milleżmi.

33 F'Għawdex is-sistema tax-xbiek kienet tissejjaħ "terrieħa."

34 Dawn ma kienux l-uniċi disinni ta' trabokki li kien hawn f'Malta.

F'irhula oħra rajt disinni oħra wkoll.

35 F'partijiet oħra ta' Malta l-Ghosfor kien jissejjaħ "Zagħfran Tork."

36 It-23 t'April, it-3 ta' Mejju u t-12 ta' Mejju, rispettivament.

37 Il-garżella kienet tinzamm imdendla ma' spallet in-nassab. L-għamla tal-garżella tixbaħ hafna lil dik tal-qafas tal-pedini tat-tombla.

38 Għal aktar dettalji dwar dan il-każ, il-qarrej jista' jara, Muscat, D., *Il-Mellieħa fl-Ewwel Nofs tas-Seklu Dsatax*, f' "Il-Mellieħa mal-Milja taż-Żmien, Ed. Catania, J. Pabb. Kunsill Lokali Mellieħa, Malta, 2002.

39 i.e. liċenzji

40 25 centeżmu

