

Għalhekk nifirġu lllum b'tislima xierqa
Lil min raġalna rabat ma' grajjietu
U għalenija toħroġ l-għajta mbierka,
Kburin għamiltna Andrija.



Il-ħajja ta' Mikiel Anġ Sapiano

Miġbura u miktuba minn

Noè Ciappara

Il-jum, 2 ta' Diċembru ta' din is-sena, 2012, ifakkar il-mitt sena mill-mewt tal-Imgħallem Arluġġar ta' ħila kbira fis-sengħa, Mikiel Anġ Sapiano. Għalkemm għadew 100 sena mill-mewt tiegħu, M. Anġ għadu fil-quċċata tal-lista ta' dawk l-imgħallmin kbar tas-sengħa li għamlu ġieħ lill-art twelidhom. Fi żmien ħajtu, M. Anġ kien magħruf sewwa kemm f'Malta u Għawdex kif ukoll f'pajjiżi barra mill-gżira, fejn għax-xogħol famuż tiegħu ngħatalu l-aqwa tifhir.

Għalkemm il-medda tas-snin li għaddiet minn mewtu 'l hawn, nessiet xi ftit l-isem ta' Sapiano l-arluġġar, iżda l-opri delikati u diffiċli tiegħu, sew fil-gzejjer tagħna, kif ukoll ġo Lixandra u mkejjen oħra, jitkellmu huma biex ilissnu isem l-imgħallem li minn taħt idejha ħarġu dawk il-famużi ingranagġi kumplikati biex juru lill-bniedem il-ħin tal-jum, it-tluġħ u l-inżul tax-xemx u dak tal-qamar tas-siġhat tagħhom kif ukoll in-numru tal-ġurnata u x-xahar tas-sena; huwa kien jaħdem fuq formoli ta' matematika li tħawwad l-aqwa mħuħ tal-akbar studjużi. F'M. Anġ naraw wieħed minn dawk il-ġenji kbar li kultant in-natura jew aħjar Alla jibgħat fid-dinja.

M. Anġ Sapiano twieled l-Imqabba fit-18

ta' Marzu, 1826 u ġie mgħammed l-għada, 19 ta' Marzu, festa ta' San Ġużepp. Missieru kien jismu Baskal u ommu Tereza Agius u s-sengħa tagħhom kien ix-xogħol tar-raba'. Baskal kien magħruf l-Imqabba bħala wieħed mill-aqwa bdiewa u bħala mill-aktar b'saħħtu; jissemma l-fatt meta ġarr għoġla fuq dirgħajh qisu għaddej b'xi ħarufa mir-razzett sad-dar tiegħu.

Il-familja Sapiano ta' Baskal u Tereza kellha ħamest itfal: Peppa, Katerina, Ċensu, Mari u Mikiel Anġ. Billi M. Anġ kien l-iżgħar u l-aħħar li twieled, sar il-fessud taddar. Sa mill-ewwel snin ta' ħajtu meta beda jirraġuna, fiċ-ċkejken Sapiano bdiet tispikka dik il-maturità tal-moħħ ta' bniedem, straordinament intelliġenti.

Għad li kien għadu tfajjel u fessud taddar, moħħu kien iberghen biex jagħmel bħal moħriet u għodod oħra li missieru kien juża fir-raba'. Hekk spiss Baskal kien jitbeżża' li t-tifel seta' jkorri meta kien jarah bil-formatur f'idejha iqatta' xi biċċa injama, jew bil-martell isammar. Fir-razzett tagħhom qrib l-Imqabba, kien jeħtieġ li jingħaddu xi katusi tal-fuħħar għall-ilma, minn fuq il-bjut għal ġol-bir. Baskal ordna lill-bajjad, imgħallem fix-xogħol sabiex iqiegħed il-

katusi bhala komunikazzjoni tal-ilma li jaqa' tax-xita, mill-bjut tar-razzett għol għol-bir. Dan il-bajjad, imlaqqam Legrittu, qiegħed il-katusi ma' xulxin f'pożizzjoni maqluba; bid-dejjaq tal-katusa 'l fuq flok 'l isfel.

Missier M. Anġ ma kienx induna b'dan in-nuqqas importanti għall-mixi tal-ilma, fil-pożizzjoni tal-katusa waqt li ibnu, M. Anġ, ukoll f'dik l-età hekk zghira ta' sitt snin induna li Legrittu kien waħħal il-katusi hażin.

Meta Baskal u Tereż għarfu l-intelliġenza kbira li kellu t-tifel iż-zgħir tagħhom, M. Anġ, li għalkemm għadu ta' sitt snin, induna bl-iżball kbir li kien għamel Legrittu, li kien qiegħed il-katusi tar-razzett tagħhom bil-maqlub, xtaqu kieku jibagħtuh l-iskola; imma dak iż-żmien, skejjel fl-irħula ma kienx hawn u kellu jkun parrinuh, Dun Vincenz Caruana, li meta ra dik l-intelliġenza fil-filjozz tiegħu, għallmu jikteb ismu. In-numri kien tgħallim jiktibhom, billi kull meta kien jgħaddi mit-triq, kien joqgħod iħares lejn in-numri ta' fuq il-bibien, u jara kif inhuma miktuba.

M. Anġ, għalkemm it-tagħlim tal-iskola qatt ma stmerru, anzi xtaq dejjem li jitgħallim, kien iħoss li l-ġenn u l-ġibda li kellu għas-snaġġa' kienet aktar kbira mit-tagħlim tal-iskola. Narawh għadu tifel ta' seba' snin, jagħmel xi moħriet zghir bħal ta' missieru, xi raddiena zghira tal-ħalg bħalma kellha ommu; kien isib xi biċċa ħadida u jagħmilha bħal furnatur jew pidann; kien jipprova jagħmel xi miżien jew xi għodda oħra.

L-għodda kien jaħdimha hu, billi dak iż-żmien ma kontx issib l-għodda bħal tal-lum; terġa' dan it-tifel ma kienx ikollu biex jixtri l-għodda.

Għidna li kellu parrinuh, Dun Vincenz Caruana, li kien il-prokuratur tal-knisja tal-Imqabba; għalhekk M. Anġ kien ġej u sejjer il-knisja u spiss kien jistaqsi 'l parrinuh kemm-il siegħa fih il-jum, kemm-il minuta fiha s-siegħa u kemm sekondi fil-minuta. Dun Vincenz, meta kien jara x-xewqa tal-filjozz tiegħu li jitgħallim, kien joqgħod bil-

paċenzja kollha jgħallmu l-ismijiet tax-xhur, il-ġranet ta' kull xahar, it-tluġħ u l-inżul tax-xemx u tal-qamar u M. Anġ kien jitgħallim dak kollu li jgħallmu parrinuh u ma kien jinsieh qatt.

M. Anġ kien għamel ħabib ukoll mas-sagristan, u għalhekk spiss kien jitla' miegħu fuq il-bejt tal-knisja biex idoqq il-qniepen. Fuq il-bejt tal-knisja, taħt il-kampnar, lemaħ dak l-oġġett, li l-aktar kien iħobb u li lejħ l-aktar li kien miġbud: il-magna tal-arloġġ tal-istess knisja.

Ma kienx xi arloġġ famuż, għax aktar kien ikun wieqaf milli jaħdem; imma dan it-tifel ta' tmien snin jew disgħa li kellu, kien joqgħod iħares lejħ bl-akbar attenzjoni, jaraħ jaħdem u jistudja b'reqqa kbira kif rota tmexxi 'l-oħra mingħajr ħadd ma jmissha.

Meta f'xi jum ta' maltemp, ma kienx imur l-għalqa ma' missieru, jagħtih xi daqqa ta' id, arah sejjer lejn il-knisja, isib lil Dun Vincenz jew lis-sagristan u jitolbu biex jitla' fuq il-bejt.

Dawn kienu jħalluh mingħajr qatt ma ġiehom f'rashom ir-raġuni ta' dan. Darba waħda, wara li Dun Vincenz ħallieh jitla' fuq il-bejt, ġietu l-kurżità li jara għalfejn il-filjozz tiegħu kien jitla' ta' spiss fuq il-bejt tal-knisja; għalhekk dakinhar fettillu jitla' jara xi jkun jagħmel dan it-tifel.

B'għageb kbir tiegħu, Dun Vincenz jilmaħ lill-filjozz tiegħu, bil-qiegħda quddiem il-magna tal-arloġġ, iħares u jifli sewwa r-roti tal-arloġġ, jara dawk l-irkiekel u ingranaġġi jmexxu rota lill-oħra, u jistampa f'moħħu dak kollu li jkun qiegħed jara.

Meta Dun Vincenz ra lill-filjozz tiegħu qiegħed jieħu dak l-interess kollu u jitgħallim minn fuq dik il-magna tal-arloġġ, kompli ħabbu u għamillu kuraġġ biex jibqa' jistudja bir-reqqa kollha l-magna tal-arloġġ għax ħaseb illi bl-intelliġenza kbira li kellu M. Anġ għad 'il quddiem ikun kapaċi jagħmel oħrajn bħalha; għalhekk qal lis-sagrigan biex iħalli lit-tifel jitla' kemm irid fuq il-bejt tal-knisja.

Meta M. Anġ kellu għaxar snin jew ftit aktar, oħru l-kbira, Peppa, iżżewġet lil wieħed li kien jaf sewwa l-iskola; għalhekk dan kien jgħallem xi ftit aritmetika lil M. Anġ. Din Peppa kienet omm Dun Alfons Caruana li għall-aħħar tas-seklu l-ieħor kien Kunsillier tal-Gvern.

Dak iż-żmien, M. Anġ kien diġà beda jsewwi xi raddiena tal-ħalġ jew jagħmel xi marloċċ u n-nies tal-Imqabba malajr drawh lil dan it-tifel u sikwit kienu jeħdulu rdieden għat-tiswija filwaqt li ma baqax lura li jagħmel ukoll xi rota bis-snien jew xi ingranagġ tal-injam.

Missieru, Baskal, meta ra lit-tifel, M. Anġ mitfugh fuq dan ix-xogħol tal-injam, bagħtu ma' wieħed mastrudaxxa, ħabib tiegħu, mis-Siġġiewi. Dak iż-żmien, M. Anġ kellu biss tnax-il sena.

Il-mastudaxxa mis-Siġġiewi li daħal jaħdem miegħu M. Anġ, mill-ewwel induna bil-ħila u bl-intelligenza ta' dan it-tifel; kull ma kien jgħidlu u jurih, kien jifhmu mill-ewwel. L-imgħallem kien jafda xi xogħol f'idejn M. Anġ li kien iġibu eżatt u rfinut aktar milli kien ħadmu hu stess. Dan ix-xogħol kien ikun xaftijiet mibrumin u ingranagġi tal-imradd tal-irdieden. Meta l-imgħallem rah jaħdem dik il-kwalità ta' xogħol, bdiet tidhol l-għira fih.

Għalkemm l-imgħallem kien qed jieħu ħafna xogħol mingħand M. Anġ u b'hekk jaqla' ħafna flus, tul ta' sitt xhur ma tah l-ebda sold. Xorta waħda, M. Anġ baqa' miegħu biex aktar jitgħallem u jipperfezzjona ruħu fix-xogħol. Fl-istess żmien, M. Anġ sar jaf minn fejn jixtri l-injam tal-fagu u ċerta għodda.

Fis-Siġġiewi, M. Anġ sab teżor li kien iħobb ħafna. Kien hemm arloġġar li kien isewwi u jagħmel anke arloġġi kbar. Dan kien Kalćidon Pisani u fil-ħin tal-mistrieħ, M. Anġ kien imur ħdejh u joqgħod josserva dak kollu li l-arloġġar kien jagħmel. B'xorti tajba, il-mastrudaxxa kien jaħdem xi kaxxa tal-injam għal xi arloġġ u dawn il-kaxxi

aktarx kien jaħdimhom M. Anġ u meta kien ilesti xi waħda, kien imur biha hu għand l-arloġġar u b'hekk dahlet ħbiberija kbira bejniethom.

Darba waħda, dan l-arloġġar ried jagħmel regolatur biex jirregola l-arloġġi fuqu, u meta kien lesta r-roti u qassam is-nien kif għandhom jiġu u ġie biex jarmah, M. Anġ mill-ewwel induna li r-regolatur mhux ser jirnexxi, għax is-snien tar-rota tal-iskappament ma kinux imqassma tajjeb. M. Anġ bl-umiltà li kellu, ma riedx kieku jikser lill-arloġġar bl-iżball li kien għamel, imma sejjah bil-mod lil-lavrant u qallu biex jgħid lill-imgħallem bl-iżball li kien għamel.

Dan ma tax każ tiegħu għax qal bejnu u bejn ruħu: "Dan it-tifel ser jgħallem lillu x'għandu jagħmel." Meta dan l-arloġġar kien waqqaf dan ir-regolatur il-ġdid li għamel, veru li ma rnexxielux u ma ħadimlux; u kien imġieghel li jagħmillu rota oħra kif kien qal qabel M. Anġ biex irnexxa u ħadem.

Fiz-żmien li M. Anġ dam jaħdem ma' dan il-mastrudaxxa fis-Siġġiewi, kien ħa fama kbira sew għall-intelligenza kbira li kellu kif ukoll għax-xogħol li kien jagħmel. Fost in-nies li kienu jammirawh, insibu lill-Professur u Arkitett, il-magħruf Dr. Nicola Zammit, illi dan spiss kien imur għand dan il-mastrudaxxa biex jara lit-tifel, M. Anġ jaħdem u fl-istess ħin, kien jieħu pjaċir jitkellem miegħu. L-imgħallem tiegħu biss ma tantx kien iġibu, għax kien jgħir għalih. Wara sitt xhur li fihom qatt ma tah sold wieħed, beda jagħtih sitt soldi biss fil-ġimgha.

F'dan iż-żmien ukoll, meta M. Anġ kellu tlettax-il sena, tilef lil missieru li kien ħa pintura u miet malajr. Għalhekk wara l-mewt ta' missieru, kull filgħaxija x'ħin kien imur iddar lura mix-xogħol, kien joqgħod jaħdem u jsewwi l-irdieden tal-ħalġ u xogħol ieħor. In-nies tal-Imqabba malajr dratu u biex ilaħħaq max-xogħol kbir li kien ikollu, kien idum jaħdem kważi sa nofs il-lejl. Kien jipprova wkoll isewwi xi arloġġ. Il-flus li kien jaqla',

minn dawk li kienet tagħtih lura ommu, kien jixtrihom għodda biex isewwi l-arloġġi.

L-għodda li ma kienx isib jixtri għal dan ix-xogħol, kien jaħdimha hu. M. Anġ dam ma' dan il-mastrudaxxa sakemm kellu erbatax-il sena.

Meta deherlu li ma kellux joqgħod aktar, M. Anġ kien telqu u beda jaħdem għal rasu. Wara li telaq lil dan l-imghallem, fettillu jagħmel varloppa, akkwista biċċa injama tajba u haħdimha. Meta lestielha l-bejta li hi l-aqwa biċċa xogħol tagħha, kellu bżonn ta' varloppa oħra biex jippjanalha sewwa l-wiċċ, għalhekk fettillu jmur għand il-mastrudaxxa tas-Sigġiewi u talbu jisilfu ftit il-varloppa tiegħu biex jippjanaha. Malli l-imghallem raha, haħdielu minn idejh u wara li qagħad jaralha sewwa l-bejta, qallu: "Din haħliha hawn għax lanqas jien ma jien kapaċi nagħmel bhaħla." It-tifel qallu: "Kif inhaħliha hawn? Dik tiegħi u rrid neħodha." Għalhekk kien pront haħdielu minn idejh. L-imghallem reġa' taha s-salt biex jeħodhielu, imma t-tifel ma riedx jitlaqha; għalhekk biex jitlaqha żgur tah daqqa ta' xibrejn fuq driegħu. M. Anġ bi driegħu mtarrax bid-daqqa kellu l-ħila jeħodhielu u qallu: "Mhux biżżejjed domt miegħek sentejn u qatt ma haħlastni kemm kien haħqqni; trid teħodli issa l-varloppa wkoll?" Kif kienu mqabbdin flimkien, daħlet mara ġol-ħanut, omm Dun Bernard Xiberras.

Din il-mara u binha, Dun Bernard Xiberras, kienu joqogħdu maġenb dan il-mastrudaxxa u kif semgħet l-għajjat ġol-ħanut tiegħu, haħrġet biex tara x'kien ġara u kif lemħet lil M. Anġ u lill-mastrudaxxa mqabbdin flimkien bil-varloppa f'idejhom, billi kienet tħobb lil M. Anġ, qalet lill-mastrudaxxa biex jitlaq lit-tifel u ma jweġġgħux.

L-imghallem, mistħi minn din il-mara, għal dak li kien qiegħed jagħmel ma' dan it-tifel, haħlieh jieħu l-varloppa. Meta M. Anġ irrnexxielu li jerġa' jaqbad il-varloppa f'idejh, tefagħha fl-ixkora u telaq biha lejn id-dar fl-Imqabba.

X'ħin kien sejjer, iħoss uġieġħ kbir fi driegħu u kif xammar il-komma tal-qmis, jilmah driegħu minfuħ u vjola bid-daqqa. Meta wasal id-dar, kważi jibki bl-uġieġħ, ommu staqsietu x'ġaralu u hu qalilha li kien qala' daqqa ta' xibrejn fuq driegħu mill-imghallem tas-Sigġiewi.

Ommu qaltlu li l-imghallem tas-Sigġiewi għandu xortih tajba għax kieku missieru kien għadu haħ, Alla jaf x'kien isir mill-mastrudaxxa – Ma staħax raġel bhaħ dak isawwat tifel ta' erbatax-il sena. Huh, Ċensu, dak iż-żmien, kien marid haħna, u ma setax imur is-Sigġiewi għas-sodisfazzjon u l-mastrudaxxa helisha haħfif.

Dak iż-żmien, l-arloġġ tal-knisja tal-Imqabba kien ilu ġimġhat ma jaħdimx u l-Imqabbin kienu mdejġin haħna mingħajr ma jisimġhu l-arloġġ tal-knisja jdoqq la bin-nhar u lanqas bil-lejl. M. Anġ kien dam haħna jiem bi driegħu juġġhu, imma spiss kien jitla' fuq il-bejt tal-knisja biex jipprova jħaddem l-arloġġ, imma bil-ħsara li kellu ma setax ihaddmu; għalhekk waħħal f'rasu li meta jfieqlu driegħu u jkun jista' jaħdem, jġhid lil parrinuh, Dun Vincenz biex ihallih isewwih hu.

Dan l-arloġġ inhaħdem minn Ġan Anton Tanti, aktarx minn Haħ Tarxien fl-1759 u kien ilu jaħdem fuq tmenin sena. Meta M. Anġ fieqlu driegħu u seta' jerġa' jibda jaħdem, ġennen lil parrinuh biex ihallih jirrangħ hu, imma dan qatt ma riedu għax beza' li jkompli jħassru.

Darba waħda, il-Kappillan Agius induna li M. Anġ kien dejjem imqabba ma' Dun Vincenz u staqsieh xi jrid minn għandu M. Anġ. Il-qassis wieġbu li ż-żagħżuġħ kien irid isewwi l-arloġġ.

Il-kappillan qallu biex ihallih u jekk ikompli jħassru, iġib arluġġar u jħallas l-ispejjeż huwa stess (il-kappillan). Għall-kliem tal-kappillan, Dun Vincenz kontra qalbu kkuntenta lill-filjozz tiegħu u reħa l-arloġġ f'idejh.

Wara xi erbat ijiem, Dun Vincenz fettillu

jitle' fuq il-bejt tal-knisja biex jara dak l-imbieriek tifel x'inh u jagħmel u meta tela' u jsib li r-roti kollha tal-magna mifruxin fuq il-bejt tatu rasu u beda jgħidlu: "Hemm x'għamilt?" It-tifel qabad jidhāk u qallu: "Halli erbat ijiem oħra u erġa' itla'." Dun Vincenz niżel konfuż għax qata' qalbu li M. Anġ jerġa' jarmah kif kien. Mikiel Anġ ma tax każ ta' parrinuh, qagħad bil-kwiet kollu jnaddfu u jirrangā fejn kellu bżonn, u meta deherlu reġa' beda jarmah kif kien.

Lanqas laħqu għaddew tlett ijiem u M. Anġ reġa' armah kif kien u beda jhaddmu b'għaġeb kbir tal-kappillan u tan-nies tal-Imqabba filwaqt li kienu jieklu, jisimġhu l-arloġġ idoqq u minn dakinhar 'il quddiem, l-arloġġ baqa' jaħdem regolari u jdoqq kif għandu jdoqq il-kwarti u s-siġhat mingħajr qatt ma reġa' waqaf.

Malli M. Anġ ra li kollox sewwa, qagħad xi ftit tal-ħin iħares kuntent lejn l-arloġġ jarah jaħdem u meta deherlu, niżel minn fuq il-bejt, ferħan ser itir, għax il-ħsieb li kellu rnexxielu. Kif kien ħiereġ mill-knisja, isib lill-omm il-kappillan, is-Sinjura Veronika tistennieh li malli lemħitu għajtitlu u daħħlitu d-dar tifraħlu għall-bravura li għamel u talbitu jirrangāha l-arloġġ Franciż li kellha mdendel mal-ħajt tal-kamra u li kien ilu żmien twil ma jaħdem.

M. Anġ ubbidjent u umli, qala' l-arloġġ u ħadu d-dar miegħu, għalkemm kien għadu qatt ma sewwa arloġġi bħalu, kellu l-ħila jsiblu d-difett u jgħibu jaħdem. Huwa stess kien jgħid li dan l-arloġġ sewwieh mhux b'ħiltu iżda bl-għajnuna ta' Alla u kull meta kien jiftakar, kien jibqa' mistgħaġeb.

Wara li ħallieh xi jiem jaħdem, reġa' ħadu d-dar tal-kappillan, qiegħdu f'postu u ħallieh jaħdem b'għaġeb kbir tal-kappillan u ta' ommu. Il-kappillan ried iħallsu, imma huwa ma ried xejn, imma s-sinjura tefgħetlu xi ħaġa tal-flus imgeżwra f'karta, fil-but għal-lewż.

Minn dakinhar 'il quddiem, il-kappillan irrakkomandah lil xi sinjuri mill-Belt u ta'

spiss dawn kienu jgħibulu ħafna arloġġi minn kull kwalità għat-tiswiġa u mħabba x-xogħol kbir li kellu tal-arloġġi, kellu jitlaq ix-xogħol tal-injam u jintefa' b'ruħu u ġismu fuq dan ix-xogħol tal-arloġġi u hawnhekk bdiet il-karriera tiegħu ta' arloġġar li aktar ma beda jgħaddi ż-żmien, aktar kien jipperfezzjona ruħu.

Bħalma l-mastrudaxxa tas-Siġġiewi kienet ġietu l-għira għal M. Anġ, l-istess ġara issa, meta wieħed qassis mill-Imqabba li kien jiddelitta jsewwi xi arloġġ, beda jgħir għalih. Dan kien ta' spiss imur jgħid lil ommu biex ma thallihx aktar fuq dan ix-xogħol, għaliex ma fiħx qlieġ u fiħ diffikultà kbira.

Omm M. Anġ ħabet tisma' minnu, imma kellha tkun oħtu Katerina biex tipperswadi 'l ommha biex thalli lil ħuha fuq ix-xogħol tal-arloġġi. Minn dak iż-żmien 'il quddiem, M. Anġ sar magħruf kważi ma' Malta kollha għall-ħila u kapacità kbira tiegħu biex isewwi l-arloġġi.

Kienet ġurnata sabiħa tas-sajf. M. Anġ fettillu jmur iqatta' xi siegħa maġenb il-baħar. Kien għad għandu xi sittax-il sena. Filwaqt li kien bilqiegħda hdejn il-baħar, jimmedita l-mewġa ħafifa thabbat mal-blat u jitpaxxa bir-raġġi tax-xemx jirriflettu fuq wiċċ il-baħar, jilmaħ riesaq lejħ wieħed missjunarju. M. Anġ, malli lemħu, qam minn bilqiegħda u sellem lill-missjunarju u dan mar fuqu kważi jgħannqu u bi tbissima ħelwa qallu: "Ibni tgħallimt bla spejjeż ta' xejn, ma ksirt ras ħadd, ma int obligat lejn ħadd; imma ftakar, ibni li lejn Alla int obligat ħafna, għaliex għoġbu jzejnek b'intelligenza kbira." Dawn il-kelmiet li M. Anġ sema' mingħand dan il-missjunarju, baqgħu impressjonati fil-menti tiegħu, u baqa' sakemm miet, għex ħajtu kollha f'umiltà l-aktar profonda. Dan il-fatt, M. Anġ ma kien qalu lil ħadd; ftit ġranet qabel miet, irrakkontah lil wieħed ħabib tiegħu li mar jarah.

F'dan iż-żmien, meta M. Anġ kellu bejn sittax u għoxrin sena, kien dejjem jipprova jagħmel xi miżien u anke xi stasija żgħira.

Misura delle ruote della sfera per orologi grandi
Misura del metro

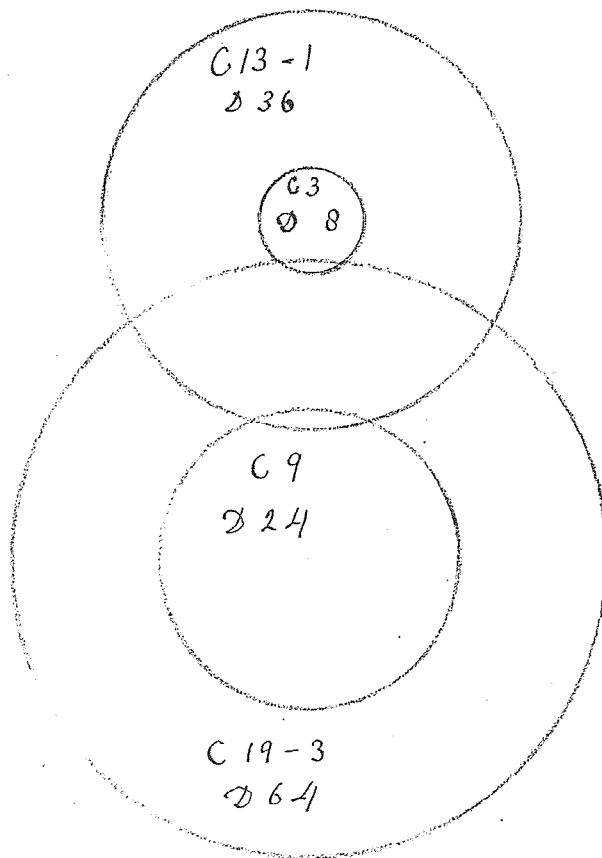

Kejl tar-roti tal-isfera tal-arloggi kbar

Kien beda jaħdem xi roti tal-arloġġi; meta ma kienx isib jixtri xi għodda li jkollu bżonn, kien jipprova jagħmilha huwa; fejn dejjem bid-don li żejnu Alla bih u għall-umiltà kbira li kellu, dejjem irnexxielu fil-ħsieb li kellu.

Id-dar, fejn kienu joqogħdu l-Imqabba, ma kellhomx wisgħa biżżejjed fejn jarma għodda, bħal ngħidu aħna, forġa, inkwejjen u moros, biex ikun jista' jipprova jagħmel xi arloġġ kbir bħal ta' knisja.

Dak iż-żmien, Hal Luqa kienet imsemmija ħafna għan-nies tas-sengħa, kont issib l-aqwa bennejja ta' Malta; kien hawn xi erba' ħaddieda li wħud minnhom kienu jagħmlu l-għodda tar-raba' u anke tan-naġġara; kien hawn mastrudaxxi ta' fama kbira; kien hawn ukoll min jaħdem il-karrettuni kif ukoll ħafna bajjada; insomma kont issib imgħallmin ta' kwalunkwe sengħa.

Għal din ir-raġuni, M. Ang kien miġbud ħafna lejn Hal Luqa; kien ġej u sejjer hawn Hal Luqa, speċjalment nhar ta' Hadd biex jordna xi xogħol tal-ħadid, billi huwa kien għad m'għandux forġa.

Il-Hal Luqin kienu jiehdu pjaċir ħafna bih u kulħadd kien jilqgħu u jirrispettah għax kien diġà magħruf ħafna f'Hal Luqa għall-ħila u l-għerf li kellu.

Meta kienet tkun xi ġurnata sabiħa tax-xitwa, nhar ta' Hadd, ħafna nies minn kull rokna ta' Malta, kienu jitilgħu hawn Hal Luqa, fuq xi karrettun tal-molol, bil-*pony* jew żiemel, biex ifittxu jew jordnaw xi xogħol għand dawn l-imgħallmin Hal Luqin li ma kontx issibhom f'xi raħal ieħor u ma kinux jibqgħu lura li ma jeħdux magħhom, huma u sejrjn lejn pajjiżhom, xi mazzita, li dak iż-żmien ukoll, Hal Luqa kienet imsemmija ħafna għall-mazzit.

M. Ang, nhar ta' Hadd, mhux biss in-nies ta' Hal Luqa kienu jduru miegħu, imma wkoll dawk il-barranin li kienu jiġu hawn jordnaw ix-xogħol, biex jagħtuh xi arloġġ għat-tiswiġa u kienu jitolbuh ukoll xi parir fuq xi xogħol ta' diffikultà kbira u huwa b'dak id-don kbir li kien tah Alla, b'umiltà

kbira, kien jagħtihom il-fehma tiegħu u fuq il-kelma tiegħu, kien joqgħod kulħadd.

M. Ang kien miġbud ħafna lejn Hal Luqa u xtaq li jiġi joqgħod hawn, biex ma' dawk il-ħafna snajja' li kien hawn, iżid tiegħu wkoll, dak ta' arluġġar u hekk ikompli jkabbar unur Hal Luqa.

Meta kellu għoxrin sena, M. Ang ried jieħu l-istat tiegħu u waħħalha f'rasu li jrid jiżżewweġ xebba minn Hal Luqa, biex żgur jaqta' xewqtu u jiġi joqgħod hawn Hal Luqa.

M. Ang kien ġuvni twil ħafna, b'saħħtu, kien magħruf ma' Malta kollha għall-ħila straordinarja fix-xogħol delikat u diffiċli tiegħu; barra minn dan, kien ġuvni reliġjuż u mzejjen b'umiltà kbira.

Kien jaf b'familja, hawn Hal Luqa li l-kap tagħha, ir-raġel kien jaf ħafna lil missieru, Baskal u li kienu jingiebu ħafna meta Baskal kien għadu ħaj. Din il-familja kienet iġġib il-kunjom ta' Mifsud. Jekk M. Ang kien ġuvni reliġjuż u twajjed, din il-familja tista' tgħid li kienet qaddisa; biżżejjed insemmu lil Dun Indri Mifsud li ħafna mix-xjuħ tagħna għadhom jiftakruh għall-qdusija tiegħu. Għalhekk M. Ang tħajjar li jiżżewweġ waħda mix-xebbiet ta' din il-familja, li kienet tiġi oħt Dun Indri li kien jisimha Michelina bħalu. Missierha kien jismu Mikiel u ommha Grazia Zammit.

Billi dawn il-familji kienu jafu lil xulxin, u M. Ang kien diġà magħruf minn kulħadd, itgħarras ma' Michelina Mifsud, ta' 19-il sena, bil-kontentizza ta' ommu, Tereż. Din il-familja Mifsud kienet toqgħod fi Triq Brittanika u billi fid-dar tagħhom kien hemm miħna, M. Ang kien waħħalha f'rasu li din il-miħna kienet addattata ħafna biex fiha jaħdem arloġġi kbar tal-knejjes.

Din il-miħna kienet tikkonsisti f'maħžen kbir, bil-ħnejjiet, li fl-antik kienu jiħnu l-qamħ fiha u għalhekk kienet tissejjaħ miħna. Sa fejn nafu, waħda biss għadha teżisti f'Hal Luqa: dak il-maħžen li nerfġu fih il-vari tal-Ġimgħa l-Kbira u l-armar tal-

fešta, fi Triq ir-Rixtellu, li xi wħud għadhom isejhulu, “Il-Miħna”.

Għalhekk M. Ang, fiż-żmien qasir li dam għarus, ħaseb biex jarma dan il-maħžen bl-għodda li kienet bżonnjuża biex jaħdem arloġġi kbar tal-knejjes. L-għodda li kellu l-Imqabba ġabarha kollha u ġabha hawn Hal Luqa; ma naqasx li jagħmel forġa u xtara inkwina kbira flimkien ma’ morsa kbira wkoll u wara li rama dan il-maħžen bl-għodda u deherlu li għandu biex jinqeda, iffissa l-ġurnata li fiha kellu jieħu s-sagrament taż-żwieġ.

Kienet il-ġurnata tat-12 ta’ Ottubru, 1847, meta M. Ang ingħaqad ma’ Michelina Mifsud, bis-sagrament taż-żwieġ; M. Ang kellu 21 sena, filwaqt li Michelina kellha 20. Bil-pjaċir, il-kappillan ta’ Hal Luqa, Dun Ġużepp Sultana, tahom il-kunsens flimkien ma’ Dun Bernard Xiberras, li kien iħobb ħafna lill-familja Sapiano, speċjalment lil M. Ang. Iż-żwieġ sar fil-parroċċa ta’ Hal Luqa, quddiem ix-xhieda ta’ Ġużeppi Bugeja, sagristan u quddiem l-għajjutant ta’ Hal Luqa, is-Sur Ġużeppi Cauchi.

Minn dakinhar tat-tiegħ tiegħu sakemm miet, M. Ang ma telaq qatt minn Hal Luqa; l-opri kbar u tal-għaġeb li huwa għamel, għamilhom, hawn, Hal Luqa matul 65 sena li dam joqgħod hawn mit-12 ta’ Ottubru, 1847 sat-2 ta’ Diċembru 1912.

Minn dan iż-żwieġ ta’ M. Ang ma’ Michelina, kellu ħamest itfal, żewġ subien u tlett ibniet. Minn dawn għexulu biss l-ewwel tnejn, it-tifel, Baskal u t-tifla, Tereża; it-tlieta l-oħra mietu żgħar. Wara disa’ snin ta’ żwieġ, M. Ang tilef lil martu Michelina li mietet wara li kellha l-aħħar tarbija.

Għall-ewwel snin li beda jaħdem, hawn Hal Luqa, fid-dar tiegħu li semmejna, ħaseb biex jagħmel torn; insibu li għamel sega, biex jaqta’ l-ħadid u biex jagħmel is-snien tar-roti tal-arloġġi (din is-sega għadha tidher sal-lum). Xogħol tal-arloġġi kellu kemm trid, għax tista’ tgħid li kuljum kienu jiġu jħabbtulu l-bieb biex jordnaw xi arloġġ jew

b’xi arloġġ għat-tiswija. Matul dawn is-snin, għalkemm kellu ħafna xogħol tal-arloġġi, l-aktar li kien jagħmel stasijiet ta’ kull daqs u mwiežen ta’ perfezzjoni l-aktar kbira, li dak iż-żmien kienu mfittxa ħafna.

M. Ang kien raġel twil ħafna u ta’ saħħa kbira; ma kien jaqta’ qalbu minn xejn, għalhekk minn filgħodu sakemm jidlam filgħaxija, erħilu jaħdem b’dik l-enerġija soda u onesta u dejjem jivvinta xogħol ta’ mekkanika tal-għaġeb. Għalkemm M. Ang kien mitfugh b’ruħu u ġismu fuq dan ix-xogħol, il-ħajja spiritwali ma ħallieha qatt. Narawh, kull filgħodu, joħroġ għall-quddiesa tal-ewwel fl-erbġha u nofs. Nhar ta’ Hadd, meta ma kienx ikollu bżonn imur il-Belt, kien jisma’ l-quddiesa kantata u jitqarben fiha.

Fit-tielet Hadd tax-xahar, kien jilbes fratell tas-Sagrament u jakkompanja fil-purċissjoni, li dak iż-żmien kienet iddur minn Triq Brittanja għal Triq Sant’Andrija. Fit-terza ta’ Settembru, kien jiġi fil-parroċċa tagħna, ta’ Hal Luqa, patri ta’ Ġiezu biex jiġbor għall-missjoni tal-Qabar ta’ Kristu. M. Ang kien jilqa’ lil dan il-patri fid-dar tiegħu; wara l-quddiesa kantata u l-purċissjoni tat-terza, kien joħroġ ma’ dan il-patri jdur mar-raħal, jiġbor għall-Qabar ta’ Kristu; f’nofsinhar kien iżommu għall-ikel u għall-mistrieħ u kienu jqattgħu l-bqija tal-jum jitmellmu flimkien fid-dar tiegħu.

Dan l-att ta’ mħabba u ta’ karità lejn dan il-patri, M. Ang dam jagħmlu tul ħajtu kollha. Meta xjeh, ma kienx jiflaħ joħroġ mal-patri, beda joħroġ ibnu Baskal u dan l-aħħar ibnu Dun Gorġ, imma għall-ikel xorta waħda, baqgħu jżommuh fid-dar tagħhom, tista’ tgħid, sakemm bdew il-karozzi tal-linja.

Kienet is-sena 1853. M. Ang kien għad għandu 27 sena; il-mara tiegħu Michelina kienet għadha ħajja; ibnu Baskal kien għad għandu sitt snin u t-tifla erba’ snin u nofs.

M. Ang ried juri lid-dinja l-ġenju kbir li kellu u li Alla għoġbu jzejnu bih. Ried

jagħmel regolatur biex jirregola l-arloġġi fuqu; imma bl-intellekt kbir li kellu u bil-ħila straordinarja tiegħu, ma kienx kuntent li dan ir-regolatur jimmarka l-ħin biss, imma ried li jagħmillu kalendarju miegħu li jimmarka n-numru tax-xahar ta' kuljum, l-isem tal-gurnata, l-isem tax-xahar.

Ivvinta f'dan il-kalendarju ħwejjeg li ma jitwemmnu, li fid-dinja kienu għadhom ma dehrux bħalhom imma M. Anġ wasal bil-għerf kbir li kellu li jagħmilhom u għaġġeb lil kulhadd. Ma' dan ir-regolatur, għamel ukoll il-qamar li jitgħatta u jinkixef; meta jkun kwinta, ikun mikxuf kollu, meta jiskorri l-kwinta, jibda jitgħatta għall-aħħar kwart; meta jispiċċa, jitgħatta kollu u meta jerga' jgedded, jibda jinkixef għall-ewwel kwart u fl-istess ħin jimmarka wkoll kemm-il gurnata jkollna mill-qamar.

L-akbar għaġġeb li għamel f'dan ir-regolatur, kien li jimmarka l-ħin ta' x'ħin titla' u tinzel ix-xemx matul is-sena kollha. Dan l-għaġġeb ta' mekkanika la kienu għamlu il-mekkaniki ta' dak iż-żmien u lanqas tal-lum ma ssemmev li għamlu arloġġ li jimmarka l-ħin tat-tluġħ u tal-inżul tax-xemx. Għalhekk M. Anġ mhux biss dak iż-żmien kien jisthoqqlu l-aqwa tifhir, imma wkoll illum li ninsabu fl-aqwa progress tax-xjenza tad-dinja.

Illum l-aqwa xjenzati tad-dinja moderna waslu fejn waslu bl-istudju ta' perfezzjoni, wieħed fuq l-iehor, imma M. Anġ dak li kien jivvinta u jagħmel bid-don u bil-ġenju kbir li kellu, ma kien tgħallem skola qatt, ħlief dak il-ftit li kien għallmu parrinuh, Dun Vinċenz, u l-mekkanika kien jivvintaha hu bl-istudju ta' moħħu. Għal dan ir-regolatur jew arloġġ, li għadna kemm semmejna, kien ġie iddekorat b'midalja tal-fidda mis-Socjetà tal-Arti, Manifattura u Kummerċ, fil-Wirja tal-Arti li kienet saret fl-1864. Mhux il-midalja tal-fidda jew tad-deheb li tatu s-Socjetà tal-Arti kien jixraqqu M. Anġ għal din il-biċċa xogħol ta' għerf kbir li għamel, iżda l-ġieħ u t-tifhir tal-aqwa

Xirkiet Mekkaniki tal-Ewropa.

Nezaminaw ftit ieħor dan l-arloġġ jew regolatur li M. Anġ kien għamel. Ix-xhur, kif nafu, mhux kollha fihom l-istess numru ta' granet, min 30 u oħrajn 31; frattant M. Anġ sab irkabtu kif dawn iqassamhom eżatt; hekk Jannar fih 31 jum, Frar 28. Minn fuq it-28, imur waħdu fuq l-1 ta' Marzu. Meta tkun sena bisestili (bħalma hija din is-sena – 1972), jibqa' fuq id-29 u l-għada jimmarka l-1 ta' Marzu. April fih 30 gurnata u l-għada jimmarka l-1 ta' Mejju u hekk ikompli x-xhur kollha tas-sena.

Fl-istess ħin jintwera b'ismu, kull xahar li jmiss. Dan l-arloġġ famuż fih xahar ħabel. Il-pendlu tiegħu hu magħmul tal-azzar u ram biex fis-sajf ma jespandix u hekk jibqa' jaħdem regolari. Għalkemm għaddew 118-il sena minn fuqu, għadu jaħdem b'perfezzjoni l-aktar kbira, qisu għadu gdid: kien bdieħ fl-1853 u lestieħ fl-1854. (Kull min jixtieq jara dan l-arloġġ jew regolatur, il-kittieħ huwa dejjem lest li jurihulu.)

Wara din il-biċċa xogħol ta' mekkanika hekk kbira, M. Anġ ried li jivvinta l-*bicycle*, kif fil-fatt għamel. Go Malta, kienu għadhom ma dehrux il-*bicycles* u b'dan kollu M. Anġ kien kapaċi jagħmilha. Kienet lejla sabiħa tas-sajf, dawl ta' qamar tara ħabba. M. Anġ, wara li kien lesta din il-*bicycle*, fettillu johroġ idur dawra biħ mar-raħal, bit-tifel tiegħu, Baskal, riekeb quddiemu.

Tistgħu taħsbu kif it-tfal tar-raħal, malli rawh jiġri waħdu fuq żewġ roti, xi briju għamlu! Bdew jiġru warajh, jgħajtu, jifirħu u jċapċpu idejhom.

L-ewwel ma għadda mit-triq tal-Karmnu; in-nies li kienu bilqiegħda fuq l-għetiebi tad-dar tagħhom għall-frisk, malli rawh ġej jiġri, waħdu fuq żewġ roti u dawk it-tfal kollha jiġru warajh jgħajtu, tant beżgħu li daħlu jiġru 'l ġewwa u għalqu l-bibien għax ħasbu li għaddejjin tas-setta (kif kienu jgħidu dak iż-żmien).

Kienet is-sena 1856, fl-20 ta' April, wara li M. Anġ kien ilu miżżewweġ disa' snin,

li mititlu l-mara, Michelina, wara li kellha l-ħames tarbija.

Konfuż u ddispjaċut M. Ang ġhat-telfa ta' martu, aktar u aktar minħabba ż-żewġ itfal żgħar li kellu, Baskal u Tereża, wara sena mill-mewt ta' martu, bil-parir tal-kappillan ta' Hal Luqa, Dun Vincenz Magri, aċċetta li jizzewweg lil oħtha, Marianna, biex fl-istess ħin tehodlu ħsieb u tkompli trabbi sewwa liż-żewġ uliedu, Baskal u Tereża. Dan it-tieni żwieġ ta' M. Ang ma' Marianna Mifsud sar fit-12 ta' Settembru, 1857, mill-Kappillan, Dun Vincenz Magri, quddiem ix-xhieda ta' Indri Sammut u Indri Mizzi. Wara li l-kappillan qaddsilhom u berikhom fil-knisja parrokkjali ta' Hal Luqa, M. Ang u Marianna, flimkien maż-żewġ uliedu marru jgħixu flimkien fl-istess dar li kellu.

Issa M. Ang, moħħu mistrieħ li għandu min jieħu ħsiebu u ħsieb uliedu, reġa' qabad ix-xogħol tal-mekkanika ta' qabel, speċjalment tal-arloġġi, flimkien ma' stasijiet u mwiežen ta' kull daqs.

M. Ang, fl-ikla ta' nofsinhar kien iħobb jieħu bajda mgħollija, iżda Marianna qatt ma kienet tagħtihielu kif kien jiggustaha hu, bħalma kienet tagħtihielu Michelina, la mahlula u lanqas magħquda; għalhekk ta' spiss kien igergrilha. Darba waħda qalilha: "Jiena nagħmilhielek u l-bajda tagħtihieli dejjem kif inħobbha jien." X'għamel M. Ang? Ivvinta strument li jimmarka kemm Mariann iddewwem il-bajda fil-mishun jagħli u x'ħin dan l-istrument idoqq, Mariann terfa' l-bajda mill-mishun jagħli u tagħtiha lil M. Ang kif kien iħobbha hu.

Fiex kien jikkonsisti dan l-istrument li M. Ang kien waħħal fuq il-fuklar għal tal-apposta? Dan l-istrument kien sempliċi ħafna: kaxxa tonda tal-landa, xi 5 pulzieri diametru, b'pendlu żgħir ħiereġ minnha fin-naħa ta' isfel, imradd żgħir fil-faċċata tal-kaxxa, u x'ħin Mariann kienet titfa' l-bajda fil-mishun jagħli, iddawwar dawra mejt dan l-imradd, l-istrument jibda jaħdem billi l-pendlu jibda jixxengel minn banda għall-

oħra, u fl-istess ħin tara daqsxejn ta' mazza tintrefa', u x'ħin jgħaddi l-ħin li Mariann terfa' l-bajda, din il-mazza żgħira ddoqq qanpiena żgħira li turi li l-bajda saret.

Bejn l-1860 u l-1868, M. Ang bil-ġenju kbir li kellu, ivvinta żewġ xogħlijiet fil-knisja parrokkjali ta' Hal Luqa. Waħda minnhom fil-minfaħ tal-orgni. Riedu jibnu sagristija ġdida fin-naħa tal-artal tar-Rużarju. Skont il-pjanta, kellhom bil-fors iċaqilqu l-minfaħ tal-orgni, li dak iż-żmien kien jintefaħ b'*handle*, bil-ġibda u dan kien eżatt wara s-sfatar tal-orgni. Il-kappillan u l-kleru ta' dak iż-żmien ikkonfondew fejn jistgħu jerggħu jpoġġu dan il-minfaħ u rrikorrew għand M. Ang għall-parir tiegħu.

Wara li M. Ang ra l-pjanta u l-post fejn kellha tinbena s-sagristija l-ġdida, bl-għerf kbir li kellu, ippjanta kollox f'moħħu, fejn u kif jista' joqgħod il-minfaħ tal-orgni u qalilhom biex jibded jibnu s-sagristija għall-affari tagħhom.

Min jiftakar kif kienet is-sagristija l-ġdida qabel il-gwerra, jiftakar li kien hemm taraġ la Ingliza, bil-ħadid. (Dan it-taraġ kien l-ewwel wieħed li nbena la Ingliza f'Hal Luqa.) Aħna u telgħin man-naħa tal-lemin kien hemm tlett ikmamar fuq xulxin; f'ta' isfel kienu jerggħu l-armar tal-festi sekondarji; fuq din kien hemm oħra bil-minfaħ fiha u oħra fuq din tal-aħħar li konna ngħidulha *l-ġenna* għax kien fiha kwantità ta' fjuretti ta' fuq l-altari mdendlin mal-ħajt u fis-saqaf tagħha.

Il-biċċa xogħol li għamel M. Ang tal-minfaħ tal-orgni, kienet fit-tieni kamra li semmejna. Kif konna nitilgħu fl-ewwel pjan, insibu passagg' angulari li kien jagħti għall-gallerija tal-orgni li dak iż-żmien kienet fil-kor.

Din il-kamra kienet imbiegħda mill-orgni xi tliet jardi u M. Ang ried jagħmel bravura minn tiegħu: flok minfaħ wieħed, għamel tnejn hdejn xulxin mas-saqaf ta' din il-kamra. F'nofs dan il-passagg' li semmejna, għamel imradd, li dan ikun jista' jdawru tifel bilqiegħda mingħajr tbatija ta' xejn.

Dan l-imradd kien idawwar rota kbira li kienet fil-kamra; din ir-rotta kienet tiġbed xaft twil tal-hadid li dan kien jispiċċa 'l fuq b'żewġ ġogi mqabbdin mal-imniefaħ.

Kif it-tifel ikun idawwar l-imradd, ir-rotta ta' ġewwa tkun qiegħda tteħta u tnizzel l-imniefaħ, wieħed, wieħed. L-imniefaħ kienu 'l fuq mit-tastiera tal-orgni xi żewġ jardi u r-riħ kien jgħaddi minn ġo kanali tal-injam għal taħt is-sfatar tal-orgni.

M. Ang ma kienx kuntent b'daqshekk biss; ħaseb ukoll biex min ikun idawwar l-imradd, ikollu ftit tal-ħin li jistrieħ. X'għamel? Fl-anglu tal-passaġġ fejn kien hemm l-imradd, għamel virga tal-hadid ikkumnikata mal-kanal tar-riħ, li din meta l-imniefaħ ikunu mimlija bir-riħ, awtomatikament tinzel xi żewġ piedi 'l isfel, u min ikun qed idawwar, jista' jieqaf biex jistrieħ, u meta jieqaf, din il-virga, bħala gwida, tibda titla' 'l fuq, fejn turih li r-riħ qed jonqos u meta titla' sa fejn għandha titla', ir-riħ ikun spiċċa u t-tifal kien jerga' jibda jdawwar l-imradd. Dan il-mekkanizmu nqered bil-bombi tal-gwerra fl-1942.

Biċċa xogħol oħra li kien għamel M. Ang f'dak iż-żmien fil-knisja ta' Hal Luqa hija dik tar-rotti tas-sellum tad-damask. Fl-1858, kien sar id-damask għall-erba' pilastru maġġuri, u għalhekk kien sar sellum biex jintrama bih u kull darba kienu jridu jerfgħuh minn post għal ieħor u min kien jarmah, kien jinzel u jitla' kull darba minn fuq is-sellum.

M. Ang malajr ħaseb biex ma jhallix lil dak li jkun, jitla' u jinzel mas-sellum u għalhekk ivvinta dawk ir-rotti biex ikun jista' jimxi mingħajr ma joqgħod jinzel kull darba. M. Ang, għal li jista' jkun, lir-rotti għamlilhom ukoll il-brejk. Dawn ir-rotti għadna narawhom sal-lum; għaddew aktar minn mitt sena u dawn ir-rotti bil-*brackets* tal-hadid li fihom, għadhom sodi mingħajr qatt ma tharrku minn posthom.

M. Ang, mit-tieni żwieġ tiegħu ma' Marianna, għexulu biss ħamest itfal, erba' bniet u tifel. Il-bniet kien jisimhom

Michelina, M. Carmela, Andreana u Felicissima u t-tifel li kien iż-żgħir semmieh Ġorg, li dan kien sar qassis. Andreana u Felicissima mietu xebbiet, waħda ta' 20 sena u l-oħra ta' 15-il sena. Dak iż-żmien, it-tifel il-kbir Baskal, kien sar tifel ġmielu u kien beda jgħin lil missieru fix-xogħol tiegħu.

Fl-1850, M. Ang beda jaħdem l-arloġġi kbar tal-knejjes. L-ewwel arloġġ kbir li għamel, kien dak tal-parroċċa tal-Gudja. Dan l-arloġġ qiegħed taħt il-famuż kampnar il-qadim, bi kwadrant wieħed u minutiera waħda li timmarka s-sigħat u l-minuti u jdoqq fuq żewġ qniepen.

It-tieni aroġġ kbir tal-knejjes, li għamel kien dak ta' Hal Kirkop li sar fl-1862, b'żewġ kwadranti fil-faċċata tal-knisja u jdoqq fuq żewġ qniepen il-kwarti u s-sigħat; kwadrant minnhom jimmarka kemm għandna mix-xahar.

Wara li M. Ang lesta l-arloġġ tal-knisja ta' Hal Kirkop; intefa' b'ruħu u b'gismu fix-xogħol ta' stasijiet u mwiežen kbar u żgħar li kien jagħmilhom b'perfezzjoni kbira u li dak iż-żmien kienu mfittxa ħafna fl-irħula kollha ta' Malta. Billi kellu wkoll ħafna xogħol ta' tiswijiet ta' aroġġi, kien għallem lil ibnu, Baskal, isewwihom hu, taħt id-direzzjoni tiegħu.

M. Ang, kif għedna mill-bidu, kien mekkaniku kbir, bniedem, imżejjen b'genju tal-għageb, mogħti lillu minn Alla; għalhekk ta' min isemmi xi ħwejjeg oħra, barra dawk li semmejna s'issa biex wieħed jieħu idea sewwa dwar ta' liema ħila kien dan il-bniedem straordinarju.

Kif għedna, it-tfal tiegħu kienu bdew jikbru ġmielhom u M. Ang kull filgħodu fit-tali ħin, kien iridhom iqumu biex flimkien imorru l-knisja għall-quddiesa. Għalhekk kull filgħodu, biex ma joqgħodx jgħajtilhom biex iqumu, M. Ang kien ivvinta strument biex fil-ħin li jridhom iqumu, awtomatikament dan l-istrument kien jerfa' s-sodda min-naħa tar-ras u t-tfal mingħajr ma jkun jridu, ikollhom iqumu u jinzlu mis-sodda.

Ma baqax lura M. Ang li jagħmel arloġġ idoqq is-siġhat u l-kwarti għad-dar tiegħu. Dan l-arloġġ, li għadu jidher sal-lum, kien għamli jiddendel mal-ħajt tal-kamra tas-sodda tiegħu u meta xi darba kien jistenbaħ bil-lejl u kien ikun irid jaf x'ħin hu, flok li kien joqgħod jistenna l-arloġġ idoqq, kien għamillu kumnikazzjoni għal maġenb rasu, u kien jiġbed din il-kumnikazzjoni u l-arloġġ idoqq li l-ħin li jkun – l-eqreb kwarta li għaddiet jew li jmiss; sa tmien minuti wara, kien idoqq il-kwarta li għaddiet; aktar minn tmien minuti, kien idoqq il-kwarta li jmiss. Għal din ir-raġuni, dan l-arloġġ kien jissegħar ukoll żveljarin.

Kienet is-sena 1864 u s-Socjetà tal-Arti, Manifattura u Kummerç ta' Malta għoġobha tagħmel Espozizzjoni tal-arti maħduma f'Malta u M. Ang fettillu jieħu dan l-arloġġ jew żveljarin, flimkien ma' dak ir-regolatur li semmejna qabel għal din il-wirja.

Dawn iż-żewġ opri ta' M. Ang tant intgħoġbu u ġew imfahħrin minn kull min rahom, illi s-Socjetà għoġobha tagħtih ċertifikat tal-ħila tiegħu u tirregalaha Midalja tal-Fidda.

Aktar ma kien jgħaddi ż-żmien, aktar M. Ang kien jivvinta makkinarji tal-għaġeb; insemmu ftit minnhom. Fl-1873 għamel arloġġ kbir għall-Università (tad-Dwana). Dan barra li kien idoqq il-kwarti u s-siġhat fuq żewġ qniepen, kien idoqq ukoll fuq qanpiena oħra kbira, erba' darbiet oħra matul il-jum: meta l-ħaddiema għandhom jibdeu jaħdmu u meta dawn għandhom jieqfu mix-xogħol tagħhom, kemm filgħodu u kemm wara nofsinhar. Fil-ħdud, iżda meta ma jsirx xogħol, b'mekkanizmu speċjali, ma kien idoqq xejn is-soliti ħinijiet għall-ħaddiema.

Biċċa xogħol oħra tal-għaġeb li kien għamel dak iż-żmien M. Ang hija dik li għamel fl-arloġġ il-kbir tal-Palazz, il-Belt.

Il-Gvernatur li kellha Malta fl-1894, jew minħabba li kien marid hu jew li kellu lil xi hadd tal-familja tiegħu marid, dawk

l-erba' Torok li bil-mazez f'idejhom idoqqu l-kwarti u s-siġhat tal-arloġġ bil-lejl u bin-nhar, kienu jdejquh ħafna għaliex bil-lejl ma kinux iħalluh jorqod sew lilu kemm ukoll lill-familja tiegħu.

Billi l-Gvernatur kien jaf bil-ħila ta' M. Ang ta' Hal Luqa, baġhat għalih u qallu biex jekk jista' jkun, ma jħallix lil dawk it-Torok idoqqu l-arloġġ bil-lejl u fl-istess ħin jibqa' jaħdem. M. Ang bid-dehen kbir li kellu, għamel dak li xtaq jagħmel il-gvernatur, li ma jħallix l-arloġġ tal-Palazz idoqq bil-lejl. Bida jdoqq biss matul il-jum, mis-sitta ta' filgħodu sas-sitta ta' filgħaxija, filwaqt li bil-lejl xorta jibqa' jaħdem.

Arloġġ ieħor li kien għamel M. Ang ħadmu f'għamla ta' globu geografku, b'mod li meta l-magna ddawwar il-globu, dan juri l-pożizzjoni ta' kif tkun id-dinja madwar ix-xemx matul il-ħin kollu tal-jum u tal-lejl u dan kollu għamli bi strumenti deficenti u b'mezzi żgħar ħafna.

Arloġġ meraviljuż ieħor li kien għamel M. Ang huwa ta' invenzjoni speċjali. Dan l-arloġġ fil-ħin li trid tqum filgħodu, flok li kien idoqq biex iqajmek, kien jispara u jixgħel xemgħa li kien ikollu fil-kamra, b'mekkanizmu li kien ikkumbinat mal-arloġġ.

Ma rridx ninsa nsemmi l-arloġġ tal-knisja filjali ta' San Pawl ta' Birkirkara, li dan barra li jdoqq il-kwarti u s-siġhat, idoqq ukoll disa' tokki fil-*Pater Noster*, disgħa oħra fit-tmienja, disgħa oħra f'nofsinhar u disgħa oħra fl-*Ave Maria*. Tal-*Pater Noster* u tal-*Ave Maria* jdoqqu skont il-ħin li tirregolaha, fis-sajf mod u fix-xitwa, mod ieħor.

Barra li M. Ang ivvinta u għamel dawn l-arloġġi li semmejna, ivvinta u għamel ukoll krejnijiet għat-tluġħ tat-tużell fil-knejjes kif ukoll imwieżen li jiżnu oġġetti żgħar u fl-istess jiżnu l-qnatar.

Il-krejnijiet tal-knejjes li għamel M. Ang, wieħed minnhom jinstab fil-knisja ta' Hal Luqa, għamilhom b'tali mod li l-ħabel jew wajer li jkun itellgħu, jibqa' dejjem

5

*Campano di Po 215
e il suo martello Po 3 1/2*

*Campano di Po 130 e
il suo martello Po 2 1/2*

p 2.1 1/2

1.10

*Po 4 1/2
9 1/2*

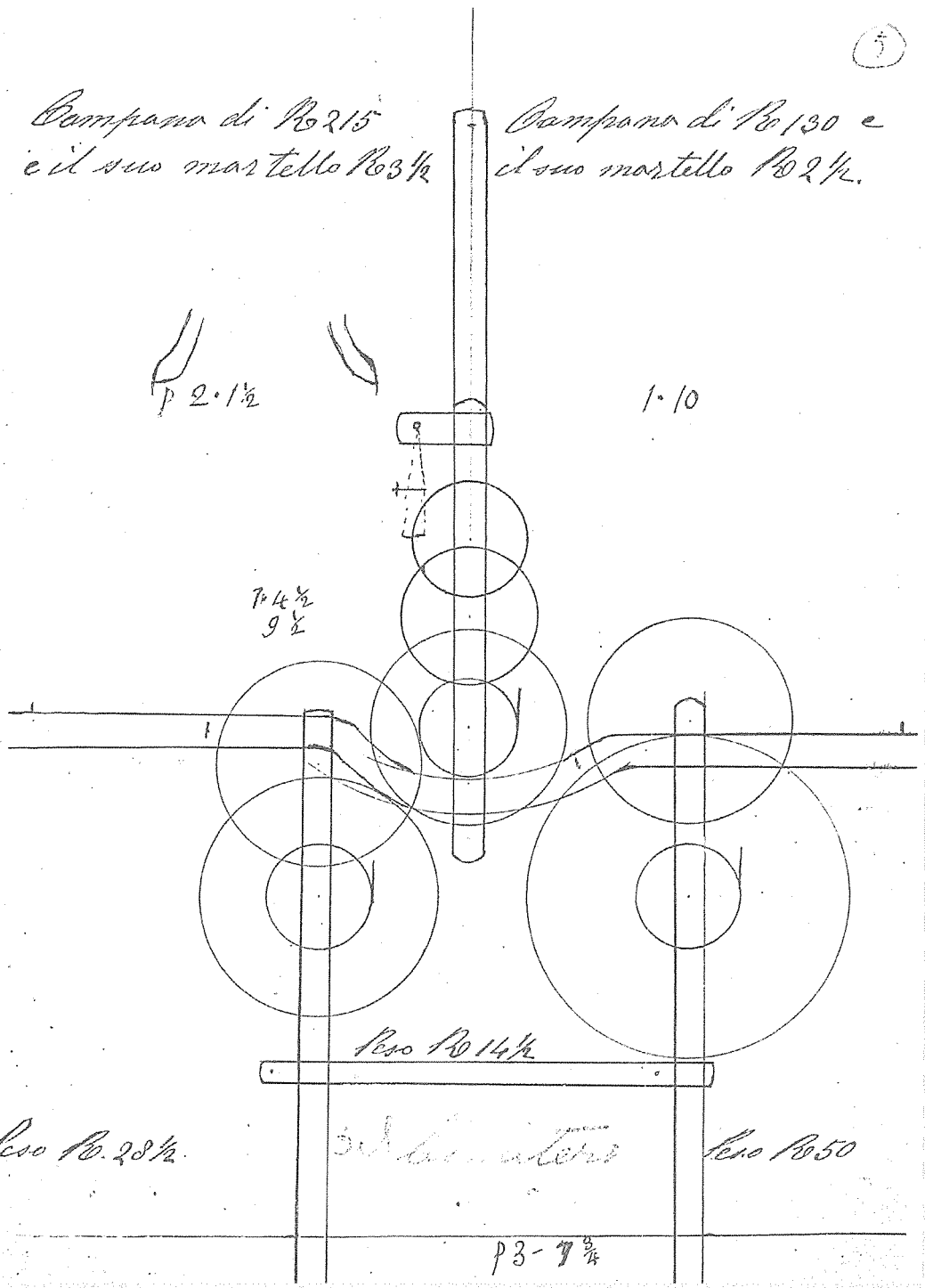

Disinn tal-qnepen u l-imrietael tagghom

f'direzzjoni ċċentrata u dawn għalkemm ikunu jtellgħu piż ta' 20 qantar, kienu jaħdmu b'faċilità kbira li l-imradd tiegħu jista' jdawru tifel.

Kien ivvinta wkoll karru, li jkun jista' jiżen anke l-bhejjem jew annimali, bil-miżien li jkun fih minnu nnifsu. Meta għamel il-mudell tal-injam ta' dan il-karru, bil-miżien b'kollox, kien hađu f'waħda mill-wirjiet tal-Imnarja, fil-Buskett, u tant ingħoġob li kien imfahhar hafna u ppremjat b'mod speċjali. Dan il-karru kien jiżen kull piż billi l-annimal kien jitla' fuqu.

Tnejn minn fost l-opri tal-għageb li kien għamel M. Anġ huma l-arloġġ tal-knisja ta' Hal Luqa u l-miżien speċjali li kien għamel għad-dwana li fl-Ingilterra ma waslux biex jagħmluh; għalhekk ser ngħid xi haġa fuq dawn iż-żewġ opri tassew kbar.

L-arloġġ tal-knisja ta' Hal Luqa kien għamlu fl-1881, meta l-knisja kienet għadha bla navi. Dan kien b'żewġ kwadranti fil-faċċata, wiehed jimmarka l-ħin u l-iehor kemm għandna mix-xahar u kien idoqq fuq tliet qniepen, il-kwarti u s-siġhat, kif għadna nisimgħuh sal-lum.

Meta ġew biex jagħmlu n-navi fl-1900, M. Anġ likellu 75 sena, ried jagħmel waħda minn tiegħu, li fl-ebda knisja oħra f'Malta m'hawn bħalha; ried jagħmel żewġ kwadranti oħra mal-ġnub tal-knisja.

Malajr wera bil-ħsieb tiegħu lill-kappillan u lill-kleru, li hađu pjaċir li jagħmel din il-biċċa xogħol, għalhekk Dun Gużep Vassallo li kien inkarigat mix-xogħol tal-bini tan-navi, għarraf b'kollox lil huħ Andrea u lill-Perit Sammut, li kienu għamlu l-pjanti tan-navi u tal-faċċata tal-knisja, biex fil-pjanti tal-ġnub tal-knisja jaħsbu għall-kwadranti.

Sakemm tlesta dan ix-xogħol tan-navi u tal-faċċata, għaddew kwazi disa' snin u għalhekk M. Anġ kien xjieħ sewwa, imma bil-għajnuna ta' ibnu, Baskal u ta' Karmnu, bin Baskal, il-Bambin tah grazzja li din il-biċċa xogħol hekk kbira jaraha lesta qabel imut.

Il-kwadranti tal-ġnub huma mbieghda, wiehed minn ieħor 72 pied; il-kwadranti tal-faċċata qegħdin 16-il pied 'l isfel minn dawk tal-ġnub, għalhekk tistgħu taħsbu kemm kienet biċċa xogħol diffiċli minħabba t-tul u t-tagħwiġ tal-komunikazzjoni. Barra minn dawn l-erba' kwadranti, dan l-arloġġ fih kwadrant ieħor żgħir fil-magna biex wiehed jirregola l-ħin minnu. Wiehed mill-kwadranti tal-faċċata juri kemm għandna mix-xahar eżatt f'kull xahar, kemm f'dawk li fihom 30 jum jew 31 jum kif ukoll fi Frar meta ordinarjament fih 28 jum u f'sena biżestili meta Frar ikun fih 29.

Fl-istess żmien li għamel l-arloġġ ta' Hal Luqa, kien għamel ukoll il-pinnuri tal-kampnari. Dawn kien hađimhom billi daħhal anima tal-ħadid tal-pulzier tond, twila xi 10 piedi. Minn fuq il-kampnar kienet tkun marbuta minn isfel fuq żewġ *brackets* bil-kamin minn ġewwa. Din l-anima minn fuq, kienet tispicċa f'ponta tal-azzar u l-pinnur jidhol fiha u jdur fuq din il-ponta u dejjem kien jimmarka eżatt mnejn ikun ġej ir-riħ; l-ittri N.S.E.W. ma riedx jagħmilhom għax kien jgħid li jtellfu s-simetrija u l-gost tal-kampnari.

Biċċa xogħol oħra tal-għageb li kien għamel M. Anġ huwa l-miżien tad-Dwana. Fl-1875, Ferdinandu Inglott K.C.M.G. li kien il-kmandant tad-Dwana ried jagħmel miżien li jkun jiżen b'reqqa kbira ħwejjeġ żgħar hafna u fl-istess ħin, jiżen ukoll ħwejjeġ li jkollhom piż ta' qnatar, għall-istess Dwana. Għalhekk qabbad lill-Konslu tad-deheb li dak iż-żmien kien is-Sur Naudi biex jagħmillu d-disinn tiegħu.

Id-disinn sar u tressaq quddiem il-Prof. Napuljun Tagliaferro, biex bħala surmast tal-mekkanika fil-Liceo, jgħid x'jidhirlu minnu u wara li sar xi tibdil fih biex ikun aħjar, reġa' ngħata lis-Sur Inglott. Id-Dwanier Inglott baġtu l-Ingilterra għand Penrose Julian, biex jinsab mekkaniku magħruf li jkun jista' jaħdem dan il-miżien. Wara ftit taż-żmien, dan id-disinn reġgħu baġtuh lura mill-

Ingilterra u qalulu li “mizien ta’ dik ir-reqqa kollha li jimmarka żewġ qamhiet u fl-istess hin jiżen il-qnatar, ma jistax ikun li jsir.”

Hawn il-Prof. Tagliaferro ftakar f’M. Anġ ta’ Hal Luqa, li kien diġà magħruf hafna f’Malta, għall-ħila kbira li kellu fil-makkanika; għalhekk il-Prof. Tagliaferro flimkien mad-Dwanier Inglott ftiehmu li jitiġħu Hal Luqa għand M. Anġ u jistaqsuh jekk jistax isir dan il-mizien.

Meta marru d-dar ta’ M. Anġ, wara li dan laqagħhom u stmahom, il-Prof. Tagliaferro wrieh id-disinn tal-mizien li riedu jagħmlu u staqsewh jekk jistax isir u wara li M. Anġ qagħad jiflihim u jistudjah: “Tajjeb, qalilhom, iva, jista’ jsir.” Reġġu staqsewh mill-ġdid. Wegħibhom: “Għala rġajtu staqsejtuni jistax isir; jista’ jsir, mela ma jsirx,” qalilhom bl-umiltà kollha M. Anġ.

Sintendi ma wrewhx li mill-Ingilterra qalulhom li ma jistax isir; għalhekk ordnawlu biex jaħdmu bil-kumdità kollha.

Wara li għaddew sitt xhur, bl-għodda li vvinta M. Anġ biex jaħdmu, lesta dan il-mizien misterjuż li l-piż tiegħu kien kważi erba’ qnatar u flok li dan il-mizien gie jiżen żewġ qamhiet, b’qamha waħda jitharrek u fl-istess hin jiżen ukoll il-qnatar. Għal dil-biċċa xogħol ta’ mekkanizmu hekk kbir, kulhadd baqa’ mistagħġeb.

Inzerta li fl-1878, gie Malta, Sir Penrose Julian tal-Ingilterra, bħala wiehed mill-kummissarji li kellhom jinvestigaw l-affarijiet ta’ pajjiżna. Id-Dwanier Inglott b’għajnejh ileqqu bil-ferħ ta’ qalbu, urieh il-mizien li kien hađem M. Anġ li kien imwaqqaf f’nofs id-daħla tad-Dwana b’ċertifikat tal-Prof. Schinas, imdendel miegħu. Sir Penrose Julian baqa’ mghaġġeb u mnixxef x’hin ra l-mizien, li mill-Ingilterra baġhtu jgħidulhom li ma jistax isir u wieġeb minn taħt l-ilsien: “Xi tridni ngħidlek! Dak li ma kellniex il-ħila nagħmlu l-Ingilterra, għamiltuh hawn Malta.”

M. Anġ barra minn dawn l-opri kbar li semmejna, għamel ukoll l-arloġġi l-kbar

tal-knejjes f’Malta, f’Għawdex kif ukoll f’Lixandra. Nibdew biex insemmu dawk ta’ Malta. Fl-1860, kif għedna, għamel tal-Gudja; fl-1862, ta’ Hal Kirkop; fl-1871, tad-Dragnara; fl-1872, ta’ H’Attard; fl-1875, ta’ Tas-Sliema; fl-1875 ukoll, tal-Mellieħa; fl-1873, ta’ Santa Liberata, Kalkara, fl-1877, taċ-Ċimiterju tal-Addolorata fl-1878, ta’ Hal Qormi; fl-1886, tal-Vitorja, Hal Qormi; fl-1882, ta’ Haż-Żebbuġ; fl-1888, tal-Kattidral, fl-1889, tal-Mosta.

Ta’ min jgħid li dak tal-Kattidral u tal-Mosta, fl-isfera li turi kemm għandna mix-xahar, turi wkoll l-isem tax-xahar, u dak ta’ Haż-Żebbuġ, flok l-isem tax-xahar, turi l-isem tal-ġurnata. Fl-1893, għamel ta’ Bormla, bi tliet kwadranti mal-istess kampnar u jdoqq fuq tliet qniepen bħal ta’ Hal Luqa, filwaqt li l-arloġġi l-oħra kollha li semmejna jdoqqu fuq żewġ qniepen; fl-1894, għamel ukoll dak tas-Siġġiewi u dak tal-Imtarfa b’erba’ kwadranti.

Insemmu issa dawk li għamel għal Għawdex. Fl-1875, tax-Xewkija; fl-1877, tan-Nadur; fl-1877, ta’ Sannat; fl-1888, tax-Xagħra. Dawn ta’ Għawdex kollha b’żewġ kwadranti, waħda tal-hin u l-oħra turi kemm għandna mix-xahar u jdoqqu kollha fuq żewġ qniepen.

Il-fama tajba ta’ M. Anġ li jagħmel l-arloġġi kbar u ta’ perfezzjoni l-aktar kbira, xterdet ukoll barra minn Malta. Fil-belt ta’ Lixandra, fl-Egittu, fil-knisja ta’ Santa Katerina, xtaqu li jagħmlu arloġġ kbir għall-knisja tagħhom. Għalhekk billi kienu semgħu bl-arloġġar l-aktar kapaċi, M. Anġ ta’ Malta, kitbulu biex jordnawlu dan l-arloġġ.

Kienet is-sena 1888, allavolja M. Anġ kellu 72 sena, ma qatax qalbu; hu u t-tifel tiegħu l-kbir, Baskal, marru Lixandra biex flimkien jieħdu l-qisien u jiftiehmu kif kellhom ix-xewqa li jagħmlu dan l-arloġġ, in-nies u l-kleru ta’ Lixandra. Dan l-arloġġ rieduh li jkun fih 5 kwadranti – 4 fil-kampnar u ieħor fis-sagrastija. Il-magna riedet issir taħt il-kampnar u filwaqt li l-erba’ kwadranti

tal-kampnar riedu jiġu 20 pied 'il fuq mill-magna, il-kwadrant tas-sagristija kellu jiġi 70 pied 'il bogħod mill-magna. Dan l-arloġġ wasal biex għamlu b'sodisfazzjon u b'għaġeb kbir tal-poplu kollu ta' Lixandra fl-1889.

Barra minn dan l-arloġġ famuż, f'Lixandra għamlilhom ukoll żewġ arloġġi oħra tad-dendil għal ġol-kurituri tal-kunvent.

Arloġġi oħra żgħar tad-dendil, M. Anġ għamel wiehed għall-kunvent ta' Santa Tereza f'Bormla u ieħor għall-kunvent ta' San Duminku, ir-Rabat. Għamel tlieta oħra tal-istess daqs, għas-sagristija ta' Hal Lija, ieħor għas-sagristija tal-Gudja u ieħor għas-sagristija taż-Żurrieq.

Ma baqax lura M. Anġ li ma għamilx ieħor għas-sagristija ta' Hal Luqa li tant kien iħobb u dan għamlu u żejnu aktar minn ta' parroċċi oħra għaliex barra li juri l-ħin, jimmarka wkoll kemm għandna mix-xahar u fl-istess l-isem tal-ġurnata.

Kif għedna fil-bidu ta' din l-istorja ta' ħajtu, M. Anġ fi tfulitu kien tgħallem is-sengħa ta' mastrudaxxa. Waħda mix-xogħlijiet tal-injam li huwa ħadem, insemmi biss dik li għamel għat-tifel tiegħu, Dun Ġorġ. Dan meta ġie ordnat saċerdot fl-1899, missieru, M. Anġ għoġbu jaħdimlu skritturju tal-kawba għall-uffiċċju tiegħu, biex jibqa' tifkira ta' missieru.

Dan l-iskritturju huwa magħmul tal-kawba mastizz, maħdum b'minċotti ta' perfezzjoni l-aktar kbira u mingħajr ma fih l-ebda tismir ta' msiemer.

Għall-bidu ta' dan is-seklu, M. Anġ

mietulu żewġ xebbiet, kif għedna qabel. Fl-4 ta' Marzu, 1908, meta M. Anġ kellu 83 sena, il-President, it-Tezorer u s-Segretarju tas-Socjetà tal-Arti, Manifattura u Kummerċ, ġew id-dar ta' M. Anġ u wara li sarlu diskors mill-President, ipprezentawlu Diploma u rregalawh Midalja tad-Deheb, bħala stima mis-Socjetà għall-ħila u l-perfezzjoni fix-xogħol tiegħu, sewwa fl-arloġġi, kemm fl-imwiežen u li għamel unur kbir lill-gżejjer tagħna, kemm f'Malta kif ukoll f'Lixandra. Fl-istess sena, mietitlu l-mara tiegħu, M. Anna, iżda l-Bambin tah ix-xorti li jara l-ulied it-tfal tiegħu, Baskal u Tereza.

Fl-1910, saħħtu bdiet sejra lura ħafna u għalhekk kien refa' mix-xogħol, imma dment li kien jiflaħ joħroġ, il-knisja m'abbandunaha qatt; fid-dar kien miżmum u kkurat tajjeb minn uliedu xebbiet, Michelina u Karmni u minn ibnu Dun Ġorġ. Fl-1912, M. Anġ, meta kellu 86 sena, ma felaħx joħroġ aktar u għalhekk kienu jqarbnuh fil-Vjatzku Solenni, li kien isir erba' darbiet fis-sena. Kienet il-festa ta' Sant'Andrija, 30 ta' Novembru, 1912, fit-tard, filgħaxija, meta M. Anġ ħzien, għalhekk ivvjatikawh u għamlulu l-Griżma.

Kien it-2 ta' Diċembru, 1912, għall-ħabta tas-sagħtejn ta' wara nofsinhar, f'waqt maltempata bis-sajjetti, meta M. Anġ ħalla din il-ħajja biex jingħaqad ma' Kristu, fl-età ta' kważi 87 sena.

Il-funeral tiegħu sar l-għada, it-3 ta' Diċembru fil-knisja parrokkjali ta' Hal Luqa fejn ġie midfun fl-istess knisja, fil-korsija, ma' ġenb il-pilastru magġur tan-naħa tal-Epistola.